

Eylül 2023

SAYI: 6

KEMÂL-İ ŞİDDET

"Türk devletine teveccüh edecek her tehlikeyi, kemâl-i şiddetle men!"

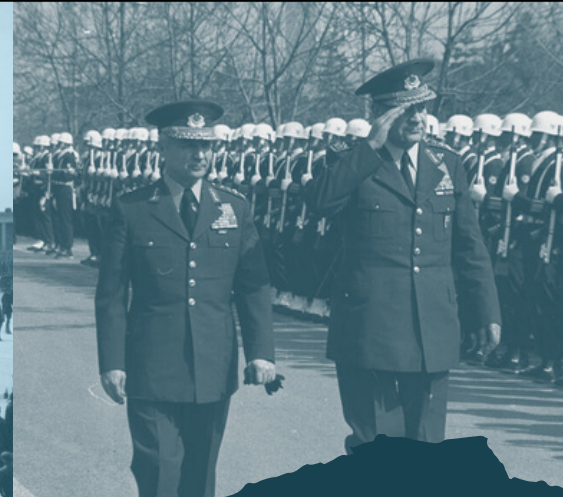

İHTAR MECMUA



TÜRK İÇİN | TÜRK'E GÖRE



Genel Yayın Yönetmeni

Serkan Atmaca

Başyazar

Alparslan Turan

Sorumlu Yazı İşleri Müdür

Burak Kıyak

Hukuk Müşaviri

Av. Ali Tolgahan Akgül

Sosyal Medya Sorumlusu

Mert Büyükarıslan

Sanat Yönetmeni

Abdullah Türkistan

Türk Dünyası Danışmanı

Nejdet Uyvar

Yazar Kadrosu

Alparslan Turan

Serkan Atmaca

Burak Kıyak

Ömer Miraç Koç

Doğukan Dursun

Buğra Erdik

Mert Büyükarıslan

Kübra Aktan

Burak Sürücü

Baykal Hasan Aydemir

İlteriş Yılmaz

Onur Pektaş

Berkay Şenkazan

Hanife Şeyma Say

Burak Gürkan

Mesut Karataş

ISSN: 3023-428X

Yayın İlkeleri

İhtar Mecmua, aylık çıkan, gelir ve kâr amacı gütmeyen; fikir, kültür, sanat ve tarih dergisidir. Tamamı ücretsiz olarak www.ihtarmecmua.com adresinde yayınlanmaktadır. Derginin içerisinde yer alan yazıların hukuki sorumluluğu tamamen yazarlara aittir. İhtar Mecmua'nın çeşitli sayılarında yayımlanmış yazılarının telif hakları başka bir dergide yayınlanmamak kaydıyla yazarlara aittir. Dergide yayımlanan yazılar yazarlarının yazılı izni olmadan tamamen ya da kısmen çoğaltılamaz, basılamaz ve yayımlanamaz. Kaynak gösterilmek şartıyla dergide yer alan yazılar, resim ve şekiller üçüncü şahıslar tarafından kullanılabilir. İhtar Mecmua'nın yayımlandığı süre boyunca dergi sahipleri tarafından aksi iddia edilmedikçe herhangi bir kurum, kuruluş, örgüt, dernek ve vakıfla hiçbir bağı yoktur. İnternet sitesinde ve dergi sayılarında yer alan ve bahsi geçen şahsiyetlerin hukuki ve maddi mirasçıları İhtar Mecmua üyeleri değildir. İhtar Mecmua üyeleri bu şahsiyetlerin yalnızca fikri mirasçılarıdır.

İçindekiler

1. Mukaddime / *Genel Yayın Yönetmeninden* / Serkan Atmaca
2. Kemal-i Şiddetle Men! / Alparslan Turan
3. Anadolu'nun Tapusu / Burak Kıyak
4. Bir Deniz, İki İmparator / Ömer Miraç Koç
5. Türkçeden Türkçeye 1300 yıl/ Alparslan Turan
6. Yaz / Onur Pektaş
7. Ateşli Silahlar Tarihi 2 / Serkan Atmaca
8. Ekonomik Krizler / Mert Büyükarşlan
9. Baharatın Ahvali / Doğukan Dursun
- 10.13. Asır Candarlı Methiye / Alparslan Turan
11. Birinci Cihan Harbi Süresince Hindistanlı Müslüman Askerler ve Savaş Esirleri/ Burak Sürücü
12. Farsî Güzel / Mesut Karataş
13. Tarih Yazımına Post Modern Bakış / Hanife Şeyma Say
14. Cumhuriyet Gençleriyiz – Xarı Bülbül / İlteriş Yılmaz
15. Genç Türkiye ve Amerikan İlişkileri/ Burak Gürkan
16. Nöker Türküsü / Alparslan Turan
17. K.A.M.U. / Alparslan Turan

Başlangıçta her şey sudan ibaretti. Akışkan ve yapışkandı. Ardından Türklük hasıl tunçtan, bırakmadılar ellerini at üstünde kılıçtan. Atlar koşuştular uçsuz bucaksız bozkırda, kulak verdiler bozkırda. Bir akında değil bir akımda peyderpey istila, Anadolu Türk doldu ve Türk oldu hülasa. Karalardan denizlere bir hücum, bitmez Türk'ten hasıl gücüm. Bir uçtan bir uca tüm kıtaya, durmadı taşı Avrupa'ya. Deştiler kalbini Roma'nın, çünkü evlatlarıydı asenanın.

Türklüğün kılıcının kudretini gösterdiği Miryakefalon'dan, azametinin denizleri bir kepçe suya çevirdiği, düşmanlarının gerisin geri kaçtığı yüzyılları gördük. Türk İmparatorluğu'nun parçası olan Avrupa'dan, Avrupa'nın parçası hasta adama kadar sınırsız hüküm sürdük. Buyruklarımızın fisıltısı bile karşımızdakinin haykırışlarını kesecek kadar gür ve kuvvetliydi. Nitekim devir değişti. Hasta adam öldü ama geride sağlam evlatlarını bıraktı. Türk'ün tunç eli Bozkurt Ulu Başbuğ Kemal Atatürk, kendilerine başkalarının köpekliğini yapmaya yakıştıranları Ege'nin soğuk sularıyla ayılttı. Yalnız bununla kalmadı fırtına, Rusçuların istilasını başladı. Türkiye halkları diye başladılar konuşmaya Türk'ten gayri ne varsa müdafaa ettiler. Bir eylül sabahı onlarda kayboldular. Kim durabilmiş Türk'ün karşısında.

Varlığımızın teminatı yalnızca milli benliğimizdir. Benliğin müdafaası şuurlu gençlikten geçer. Türk'ün şiarında ahval ve şeraite pervane, egemen güçlere boyun eğme yoktur. Demir elbet bulunur mühim olan kandır. Kanıyla vatanın toprağının her zerresine bereket yağdıran şühedaya layık olmak niyetiyle varız ve var olmaya devam edeceğiz.

"Türk devletine teveccüh edecek her tehlikeyi, kemâl-i şiddetle men!"

Kemal-i Şiddetle Men!

İhtar Mecmuayız; İhtarı bir vazife addederek bu yolda çalışıyoruz. Vaktimizi, aklımızı, emeğimizi bu hususa ayırmaktan şeref duyuyoruz. Memnunuz ki emeklerimizin karşılığını sizlerin ilgisi sayesinde görüyoruz. Mutluyuz ve mesuduz ki sizlere bir nebze de olsa fayda sağlıyoruz. İhtarcılar olarak, Türk Milletine kıymetli bir eser bırakabilirsek bu yolculuğun sonunda ne mutlu bize. Aziz arkadaşlar kötü zamanlarda yaşıyoruz. Büyük bir kültür emperyalizmi altında pestile dönen cemiyetimiz ayrıca cehaletle yoğrularak da gün geçtikçe dejenere oluyor. Teknoloji tekâmülü beşeriyete yapılmış en büyük hizmetken bazı yanlış ellerde bu kutlu hizmet bir anda beşeriyete atılmış en büyük kazığa dönüşüyor. Sosyal medya; haberleşmenin yayılmasını sağlayarak insanların hükümetlerin güdümüne girerek kandırılmalarına mani oldu. Lakin sosyal medyanın güdümüne giren insanlar hükümetlere rahmet okuttu. Arkadaşlar bizim gibi memleketleri günümüzde sporcular, bilim adamları, edebiyatçılar, sanatçılar değil sosyal medya şaklabanları temsil ediyor. Her gün bir yeni vasıfsız türüyor ve meşhur olarak haksız kazançlar elde ediyor. İnsanlar onlara özeniyor.

Öyle bir devirde yaşıyoruz ki arkadaşlar insanlar refaha kavuşmak, zenginliğe ulaşmak gayesiyle yanıp tutuşarak şaklabanlığa özeniyor. Onları kendilerine rol model alarak, türlü rezillikler ile etkileşim kazanıp yeni nevezuhur şaklabanların amili oluyorlar. Böyle acı bir görüntü tüylerimi diken diken ediyor. Tek vasfı göbeğini sallamak olan adamı hatırlarsınız. Bulgarca bir şarkının tekerlemevari bir nakaratıyla göbeğini sallayıp meşhur oldu bu adam. Böyle bir şeyi aklınız alabiliyor mu? Bu adamın toplumun tevecühünü kazanması için neyi var? Bu adam neye çare olmuş, ne muvaffakiyet göstermiş ki Türk toplumunu

beynelmilel çapta temsil ediyor, ülkeleri geziyor, sayısız firma onu bir maskot gibi dükkanına davet ederek onu bir çingene ayısı misali oynatıyor ve kullanıyor. Gelişmemiş cemiyetlerin bir alameti de mizah anlayışıdır. Ve hatta burada toplumculuğundan bağımsız düşünerek tekrar bir düzeltme yapmak ihtiyacı hissediyorum. Gelişmemiş, ilkel ve aşağı bir fert olmanın işaretlerinden biri de mizah anlayışıdır. Mizah ile güldürük arasında bir fark mevcuttur. Mizah zekâ gerektiren bir şeydir, akıllıca hazırlanması gerekir, belirli bir kalitede olması elzemdir. Absürtlük mizahın bir kısmını ve hatta birkaç sacayağından birini teşkil eder lakin tamamı değildir. Absürt komedinin de bir noktada zekâ gerektirdiğini unutmamak gerekir. Bir şeyin mizah olabilmesi için yalnızca absürt olması kâfi değildir. İlkel toplumlar ve ilkel insanlar absürtlüğün en aşağı, banal ve düşük seviye olan halinden keyif alırlar, yalnızca bunu becerebilirler. Bizim toplumumuzun da mizahi sürecini biraz göz önünde bulundurursanız ne kadar gerilediğini ve sonunda biraz toparlamağa başlamışken tekrar bombok olduğunu görebilirsiniz. 70lerde 80lerde “Ramazann! Neeaae!” gibi yalnızca absürt bir komikliğe defalarca maruz kalmasına rağmen her defasında ilk kez duymuş gibi gülmesinden pay biçin. Kemal Sunal haşa huzurdan bu saydıklarım onun tırnağı bile olamazlar. Ama kendisi de belirli bir noktadan sonra içi boş Şabanlıktan bıkmış ve daha farklı bir yolu seçmiştir. Zira Şabanlık dediğimiz şeyin absürtlükten öteye gidemeyeceği gün gibi meydandadır. Ama Kemal Sunal Şaban değildir, kendisi şahsen absürt bir adam değildir, oynadığı ve yapımcılarınca kendisine dayatılan rol; aptal, şarklı, saf, yarım akıllı, kuş beyinli, gerzek, akılsız bir adamdır. Kendisi bu rolü de pek güzel başarmış ve lakin bundan ibaret olmadığını da Kiracı gibi, Düttürü Dünya gibi, Yoksul gibi, Kapıcılar Kralı gibi, Zübük gibi filmleri ile

göstermiştir. Ama bu günümüzde saydığım adamlar tamamen bundan oluşuyor. Bu insanlar bir şeyi canlandırmıyorlar, bu bir kurgu değil. Bu insanlar kendileri oldukları için, millet onlara gülüyor. Onları acınası birer şaklaban olarak görüyor ve insanlar bundan keyif alıyor zira öyleler. Bu işin bu kadar kabul görmesinin bir sebebi de bu. Bu insanlar kendileri olarak absürtler, hem de en alt seviye en kalitesiz absürtlükleri kendi sinelerinde barındırıyorlar. Kuşkusuz bu kişilere insanlar bu yüzden gülüyor, çünkü insanlar rolden çok gerçek olmasına şaşırıyor. Yeşilçam'da bir cüce ağabeyimiz vardı Tanrı rahmet eylesin. Keloğlan filmlerinde "Bicirik" karakterine hayat veren Aydın Babaoğlu, bu adam mesela bir şaklabanı canlandırıyor, cüce olmasından mütevellit de insanlar bu adamı daha çok komik buluyorlardı. Ama bu şaklabanlık rolünde bir zekâ vardı, burada ortaya konan rol rastgele, doğaçlama ortaya çıkan bir sıçmık değildi. Bilhassa bir senaryo ışığında, akıllıca yazılan esprileri bu adam bileğinin hakkı ile mükemmele yakın oynayarak büyük beğeni kesp ediyordu. Peki efendiler günümüz şaklabanları sizce neyin ürünü?

Absürt danslar eden ama sürekli bunu yapan bir adam var solunda bir gardırop, sağ tarafında bir yatak ve sürekli aynı tarzda dans eden takım elbiseli, çoluk çocuk sahibi koca bir adam. İnşaat mezbelesi içinde sürekli "borderline sendromuyum, şizofrenim, bipolarım" diyen kel bir adam. Sürekli garip bir sırıtışla, arkada aynı müzikle kafasını bir oraya bir buraya sallayan bir kel daha. Bacakları ve kolları olmayan bir eleman. Sürekli aynı tarz, absürt komik olmayan ama garip olan bir doğulu cüce ablamız ve onun videolarında yer alan ayrıca kendi aralarında da video çeken diğer doğulu arkadaşları. Meksiko el Salvador diyen dayı. Fakir tantuni yapalım "oyyy acuktık vıyyyy acıhtıh" diyen bir başka dayı. Ve diğer tiktok isimli şer kapısının, lanetullahi aleyhim bir

mecranın meşhur olmasını sağladığı şu anda aklıma gelmeyen diğer geçmiş gariplikler. Hepsinin ortak yanı ne sizce? Hepsi tek bir şey ile meşhur oldu ve bir anda unutulup yok olup yerini bir yenisine bıraktı. Tıpkı İlyas Salman gibi...

İlyas Salman hangi filmi ile hafızalara kazındı, hangi karakteri oynayabildi farklı bir rol olarak. Kendi şahsi becerisinin az olduğunu söylemiyorum yanlış olmasın. Bu tiktok canavarlarıyla kıyas dahi edilemeyecek bir adamdır her ne kadar solcu olsa da. Kemal Sunal ile İlyas Salman benzer roller ile başladılar. Köylü, saf, gerzek, garip karakterlerle. Ama günü geldiğinde Kemal Sunal bir öğretmen oldu, bir kiracı oldu, bir ahlaksız siyasetçi oldu, bir ajan oldu, bir ağadan beyefendiye dönüşen bir adam oldu, bir gırnatacı oldu, bir gümrük muhafaza memuru oldu, bir polis kılığında gezen gurbetçi oldu, sömürülürken bu sistemi kıran bir başka gurbetçi oldu, polisiyeye özenen bir zoraki mafya oldu, ev derdinden evini sırtında taşıyan bir adam oldu, bir pinti milyarder oldu. Bu saydığım her rolü aklımıza kazındı, her biri de bir diğerinden farklıydı. Arada yine sürekli olarak maddi meseleler yüzünden şaban da oldu, ama yine de bunları aşmasını da bildi. İlyas Salman belki de imkân verilmediğinden yalnızca bilo olabildi. Şekerparede bir bekçiyi oynadı ama o yine biloydu. Sürekli aynı rol yapıştı üzerine ve sonrasında bu gün silinip gitti. Kemal Sunal belki bu gün yaşasa idi çok daha başka yapımlara imza atacaktı Şener Şen gibi. Şener Şen de misal aynı şeylere mahkûm olmaktan kurtarabildi kendini.

Peki bu tiktok yaratıkları ne olacak. Neyi başaracaklar, ne yapabilecekler. Hiçbir şey olamayacaklar. Dedelerimiz çok zeki insanlar epey yerinde laflar söylemişler bu hususa onların bir sözü ile katkıda bulunmak istiyorum. "Bokla yapılan, sidikle yıkılır." Kesinlikle bu durumun hülasası budur. Bunlar bir emek, bir başarı

neticesinde meşhur olmadılar. Kendi deformasyonlarını ve aptalca garip hareketlerini teşhir ederek bir şey olabildiler kendilerince ve silinip gidiyorlar. İnsanlar onları komik, acınası ve garip olduğu için izliyor sonunda da yenisi gelince unutuyor. Yalnızca rezillikleri ile kalıyorlar. Bir de kazandıkları paraları bir sonradan görme edası ile yiyorlar ve birkaç aya elde var sıfır. Doğanın kanunu bu, ahmaklar silinip gitmeğe ve yok olmağa mahkûm. Ama yine de insanlar, bilhassa karakter gelişim evresindeki çocuklar bu insanlarla büyüyor ve bunları örnek alıyorlar. Bu tarz aptallıklar onların zekâ seviyelerini de düşürüyor.

Cidden kültürel gelişmişliğin en mühim turnusollarından birisi de mizahdır arkadaşlar. Gelişmemiş toplulukların, halkların mizahları da daha ilkeldir, güldükleri şeyler daha basit ve banaldır. Mesela TRT 1 ile TRT KURDî'yi açıp izleyin. İkisinde de çıkan komedi programlarına bakın. Bariz bir şekilde geriden takip ettiklerini göreceksiniz. Bu arada biz de Batıyı geriden takip ediyoruz bu da bir gerçek. Misal verecek olursam: Sosyete Şeho diye bir karakter ve onun videolarını izleyin korona virüsü ile ilgili olan var. Ya da Hacı isimli şarkısının klipini izleyin göreceksiniz. Ardından da Teyo Emmi'yi ya da Fıkralarla Türkiye'yi izleyin arada bariz bir fark göreceksiniz. Bilhassa komikliklerin en barizi ilkel toplumlarda; komik şeyler giymektir. Sosyete Şeho'nun tarzına bakın misal, ortaçağdan kalma bir konsepttir bu komik şeyler giyerek komik görünerek ve bunları kullanarak komiklik yaparak ortaya bir komedi koymak. Gibi isimli dizi de absürt bir komedidir ama aralarında bariz bir medeniyet ve gelişmişlik farkı olduğunu görürsünüz. Zira artık komik görünmek kısmından çok, iş sözlü kısma geçmiştir. Ama Cumali Ceber mesela o da bir aralar çok meşhurdu, sonra yok oldu. Mesela bu da ilkel bir komedi örneğidir. Lakin bunu kostüm ile karıştırmamakta da önem vardır. Köstüm giymek

ve bir role bürünmek de komedinin mühim kısımlarından biridir. Ama orada esas iş oyuncunun tiyatral kabiliyetidir. Bu kabiliyet sayesinde o rol vücut bulmakta ve komik olmaktadır. Laçkalaşmadan yapıldığı takdirde dozu artırmak da bir sorun olmayacaktır oyunculuğa bağlı olarak.

Velhasıl günümüz toplumu artık milattan öncelerin mizah tarzı olan şaklaban seyri ile alakadar olmakta ve beyin ölümünü yavaş yavaş gerçekleştirmektedir. Eskiden daha mühim, daha tehlikeli durumları bertaraf etmek zorundaydık. Ama bu tehlike sinsi ve yavaş bir şekilde toplumu çürüten, ilkelletiren ve geriye götüren bir tehlike olarak tehlikelerin en büyüğüdür ve kemal-i şiddetle men edilmesi gerekmektedir. Devletin evvela tiktok denen uygulamayı yasaklaması elzemdir. Onlyfans nasıl vücut ticareti ise tiktok da aynıdır. Birisinde güzel kadınlar güzel vücutlarını internet ortamında teşhir edip gelir elde ederken bu insanlar da ucubeliklerini teşhir ederek gelir elde etmektedir. İki teşhirciliğin de birbirinden farkı yoktur ve hatta belki de ilki bir tırnak daha normaldir. Yine de ikisi de sakıncalıdır ve toplumumuz için büyük bir hastalık taşımaktadır. Herkesin cebinde bir fotoğraf makinesi ve bu fotoğraf ve videoları kolayca bütün dünyaya yayabileceği vasıtalar olduğu için bir şeyleri teşhir etmek aşırı kolaylaştı. Devletimizin böylesine bir tehdidi Kemal-i şiddetle men etmesi elzemdir. Teşhirin; azı, çoğu, şekli, cinsi, mahiyeti olmaz. Biri tenasül uzvudur diye toplum yapısını bozuyor deyip yasaklayacağız diğerini yasaklamayacağız böyle şey olmaz. Ahmaklığın teşhiri ve özendirilmesi; ucubeliğin, şaklabanlığın ödül görmesi daha binlerce yurttaş bir kara deliğe çekecektir buna dur dememek de vatana verilecek en mühim zararlardan birini vermektir. Esasında bu kısım yalnızca giriş olacaktı lakin bahis olan mevzunun ciddiyeti karşısında o kadar kanım dondu ki bu mesele uzadıkça uzadı, evvela kıymetli

okurlarımızın affına sığınıyorum. Eylül Ayı çok büyük sorun, sıkıntı ve tehlikeyi yok ettiğimiz, bertaraf ettiğimiz bir aydır. Bu ayın kıymeti buradan gelir. Türk Devletinin hiçbir tehlikeyi ardında bırakmayacağını nişanesidir bu ay. Miryokefalon sonrası Anadolu'da devletimizin başını ağrıtabilecek hiçbir güç kalmamış ve ulu devletimiz Rum tehlikesini ortadan kaldırarak bir huzur ortamı yaratmıştır. Barbaros Hızır Hayreddin Paşa'nın Preveze'de düşman donanmasını dağıtması da aynı şekilde Akdeniz'de düşmanı bertaraf ederek bizim için bir huzur ortamı tesis etmiştir. 9 Eylül 1922 günü yüce devletimiz ve milletimiz Miryokefalon'da yarım kalan işi tamamına erdirmiş ve Anadolu'da düşmanın tamamen temizlendiği gün olarak bir huzur devrinin miladı olmuştur. Keza 12 Eylül 1980 senesinde de devletimiz anarşiyi bitirerek bir huzur ortamı tesis etmiştir. Bu ay böylesine mühim tehlikeler bertaraf edilerek Türk Milletinin rahata ereceğinin işareti olmuştur. 12 Eylül Meselesi aralarında en karmaşık olan husustur, bahis konusu yapmak bile büyük çekinceler doğuracaktır lakin fikrimizi beyan etmekte fayda var. 12 Eylül'e kadar ki süreçte ülkede bir kaos hakimdir ve siyasetçilerin kutuplaşması da buna zemin oluşturmuştur. "Ordu bu işi kaşdı, müdahale etmedi darbe için zemin hazırladılar" vesaire denir. Ben bunları uçarı iddialar olarak görmekteyim. Siyasetçilerin kaçış yoludur bu. 12 Eylül'e giden yolu ve zemini hazırlayan mevcut siyasiler olmuştur. Uzlaşmaz tavırları, kanı durdurmak yerine oyları artırmak için kutuplaşmaya benzin dökmeleri bunun işaretidir. Her siyasi görüşün tabanındaki aksiyoner kesim, bir miktar güç uğruna azdırılmış sonunda da komut dinlemez olmuş ve kontrolden çıkmıştır. Neticede kan gövdeyi götürmüştür. Burada milliyetçi-ülküücü ağabeylerimi de ne yazık ki zan altında bırakıyorum zira onların arasında da Mehmet Ali

Ağca gibi insanlar mevcuttu. Netice gaye ne kadar haklı olursa olsun yöntem ne kadar gerekli olursa olsun hukuki değildi. Mücadelelerine sonsuz bir saygım vardır, minnettarımdır da. Ülkenin bir Sovyet uydusu olmasına mani olmuşlardır. Lakin günün sonunda bu sopanın iki tarafı da kirli bir sopadır, hangi taraftan tutarsak turalım kirlenmek mukadderdir. Kan dökülmüş, insanlar ölmüştür. Misilleme üstüne misilleme ve siyasetçilerin gerilimi daha da artırması ülkeyi bir yok oluşa sürüklemektedir o dönem. Ülkede kriz hâkimdir ve askeri bir darbe kaçınılmaz olmuştur. "Our boys in Ankara did it" mevzusu da büyük bir palavradır oradaki alt yazıyı iyi okumanızı bilhassa göz isimli "t" siz organ ile okumanızı tavsiye etmekteyim. Kurunun yanında yaş da yanmıştır pek tabii, zira İhtilallerin rükünleri her daim darağaçları olmuştur. Her ihtilalin dayak noktası, temel direği darağacındandır. Ama burada suç ne savaşı gençlerde ne de ordudadır. Burada suçun 7/10'u siyasetçilerdedir, bu ölümlerin vebali onlarıdır, zira siyaset bir uzlaşma sanatıdır. Bunu bilmeyerek siyaset yapmak ve gerilimleri kaşımak artırmak yalnızca gafilce bir cehaletin ve çıkarıcılığın eseridir. Hülasa bu ay milletimizin ensesindeki birçok tehlike bertaraf edilmiştir. Zararlı birçok şey kemal-i şiddetle men edilerek tarumar olmuştur. Bu ayın ardından ise umumiyetle bir huzur devri yeşermiş ve bir sonraki soruna kadar insanlar gün yüzü görmüştür. Eylül ayı sefer mevsimin sonu olduğundan mütevellit aşağı yukarı; bu ayda birçok mesele sonuca bağlanmış birçok kazanımlar elde edilmiştir. Türkler şanlı tarihlerine devamlı yeni muvaffakiyetler ekleyerek büyümüş ve yayılmışlardır. Bundan mütevellit bu ay epey hususidir tarihimiz ve milletimiz için. Kutlu olsun! Bize bu huzur ortamını sağlayan galiplere Ulu Başbuğlarımıza da teşekkürü bir borç bilirim...

Başyazar Alparslan Turan

Anadolu'nun Tapusu: Miryokefalon

Anadolu topraklarının Türkiye'ye dönüşmesinin temelleri 1040 yılında Dandanakan savaşı ile atılmıştır. Dandanakan savaşı ile kurulan Büyük Selçuklu İmparatorluğu, Sultan Alparslan ile Malazgirt Savaşını kazanmış ve daha evvel aralanan Anadolu kapıları bu muharebe ile sonuna kadar açılmıştır. Daha öncesinde burada yalnızca akın hareketleri yapabilen Türkler, bu savaş sonrası Bizans'ın ordusunun yok olması hasebiyle buraya yerleşmeye başlamıştır. Bunun ardından beylikler devri, dolayısıyla Osmanlı'ya giden süreç de başlamıştır. Tüm bu sürece çok daha geniş perspektiften bakacak olursak Türklerin Viyana'ya kadar uzanan ve en son Sakarya'da sonlanan macerası Türklerin Türkistan'dan çıkışı ile başlamıştır. Türkistan'da başlayan macera esnasında birçok devlet teşkil edilmiştir. Bu devletlerden ilki olarak kabul ettiğimiz Samaniler Devletinin bir zincir şeklinde Osmanlı'ya bağlanması günümüzde maalesef görülmemekte ya da reddedilmektedir. Bu durum Türk tarihçiliğine zarar vermektedir. Türklerin İslam ile tanışması ve kabulü sonrası kurdukları devletler elbette fiili olarak birbirinden ayrıdır lakin gelenek ve kültür aynıdır. Dolayısıyla bu devletler birbiri arasında savaşmış dahi olsa bunları ayırmak yanlış olacaktır. Binaenaleyh Osmanlı'ya ve oradan da Türkiye Cumhuriyeti'ne giden süreç bir zincir misali birbirine bağlıdır. Bunu bilmek Türk tarihçiliği açısından önemli bir yer teşkil eder.

Malazgirt Savaşı sonrası beli bükülen Bizans, Türklere karşı mukavemet edememiş ve Anadolu coğrafyasının önemli bir kısmını Türklere bırakmak mecburiyetinde kalmıştır. Öyle ki İznik bile Türklerin eline geçmiştir. 1078 yılında İznik'i ele geçiren Türkler burada bir devlet teşkil etmiş ve burayı merkez haline getirmiştir. Bu yıldan itibaren Anadolu'nun Türkleşmesi ivme kazanmıştır. Lakin Komnenos hanedanının gelişi ile Bizans, küçük bir devlet olmadığını tekrardan Türklere göstermiştir. Bu hanedan Bizans'ın kaybettiği toprakları tekrardan geri alma umudunu yeşertmiştir. Miryokefalon savaşının da ehemmiyeti buradan gelmektedir. Bu savaş Bizans'ın kaybettiği

toprakları geri alma umudunu yok etmiş ve Türklerin Anadolu'nun tek hakimleri olduğunu kanıtlamıştır. Bu bağlamda bu yazımda Miryokefalon Savaşının önemini, savaşın evvelini ve devletlerin ahvalini anlatacağım.

Türkiye Selçuklularının Kuruluşu

1071 Malazgirt savaşı ile Anadolu, Türklerin yerleşmesi için uygun hale gelmiştir. Türkler, Azerbaycan üzerinden akın akın Anadolu'ya girmiş ve burada Bizans'ın kalelerini teker teker düşürmüştür. Malazgirt sonrası Türkler tarafından Beylikler teşkil edilmiş ve Anadolu'nun Türkleşmesi resmen başlamıştır. Bizans'ın yerleştiği Uz, Peçenek gibi Türk unsurlar Anadolu'da daha evvelden bulunuyor olsalar da bildiğimiz Türkleşme Malazgirt sonrası gerçekleşmiştir. Bu Türkleşmenin en büyük amili ise Türkiye Selçuklularıdır.

Türkiye Selçuklularının Anadolu'yu Türkleştirme hususunda çok büyük etkisi vardır. Türkmen kütlelerinin Anadolu'ya yerleşmesi ile vücut bulan bu devlet, Anadolu'da Türklüğün beşiği haline gelmiştir. Bu devletin kuruluşunda ise bazı ihtilaflar vardır. Bu ihtilaflar Süleyman ve Mansur Beylerin Anadolu'ya nasıl geldikleri üzerinedir. Süleyman ve Mansur Beylerin Anadolu'ya gelişi hakkında birkaç rivayet mevcuttur. Bu rivayetlerden ilki: Süleyman ve Mansur Beylerin Malazgirt savaşına katıldığı ve savaşta gösterdikleri yararlılıklar neticesinde Sultan Alparslan'ın onları saltanat sürmeleri için Anadolu'ya göndermesidir. Bir diğer rivayete göre ise Kutalmış'ın isyanı sonrası Sultan Alparslan, "Kutalmışoğulları" olan Süleyman ve Mansur'u öldürtmek istemiş lakin veziri Nizamülmülk hanedan soyunun öldürülmesinin uğursuzluk getireceğini bildirmiş ve bu karardan Sultanı caydırmıştır. Ancak bu iki Beyin ülke içinde bulunması isyan riski teşkil ettiği için, bu iki Bey gaza ile meşgul olsunlar ve devlete bir zarar vermesinler diye Anadolu'ya sevk edilmiştir. Doğruluğunda şüpheler bulunuyor olsa da günümüzde en çok kabul gören rivayetlere göre Süleyman-şah, ağabeyi Mansur ve kardeşleri Alp İlig ile Devlet, Sultan Melikşah devrinde

muhtemelen 1073 yılında Urfa ve Birecik taraflarına kaçmış yahut sürgün edilmişlerdir. Burada soylarının meşruiyetinin sağlam olması sebebiyle bölgedeki diğer sürgün edilmiş Türkmenler, bu Beylere biat etmişlerdir. Bu dört kardeşten; Alp İlig ve Devlet Beyler, Suriye-Filistin'de "Şökli" isminde bir beyi o bölgenin fatihi Atsız Bey'e karşı desteklemişlerdir. Atsız Şökli'yi bertaraf edince bu iki Bey de esir edilip Sultan Melikşah'a gönderilmiştir. (Merçil, 2013, s. 100, 101) Süleyman-şah ise Anadolu coğrafyasında fetih hareketlerine girişmiş ve devletini yavaştan oluşturmaya başlamıştır.

Türkiye Selçuklularının kuruluş tarihi hususunda da ihtilaf mevcuttur. Birçok tarihçi farklı görüş ortaya koymakta ve kendi görüşünü savunmaktadır. Bu görüşlere yazının konusu dolayısıyla değinmenin fazla teferruat olduğunu düşündüğüm için değinmeyeceğim. Okuyucuyu bu uzun tartışmanın içinde gark etmeyi lüzumsuz görmekteyim. Dolayısıyla kısaca bahsetmek gerekirse: Devletin 1080, 1075, 1078 ve 1092 yıllarında kurulduğunu söyleyen, bunun haricinde de tarih belirten birçok tarihçi mevcut. Şahsi kanaatimce bu tarih 1078 yılıdır. Bu hususu uzatmamak için görüşümü temellendirmeyi daha sonraki yazılara bırakıyorum.

Türkiye Selçukluları Tabiiyeti Meselesi

Türkiye Selçukluları kuruluşundan itibaren Büyük Selçuklu İmparatorluğu ile mücadele halinde olmuştur. Türkiye Selçukluları hiçbir zaman Büyük Selçuklulara bağlı olmamış bilakis rekabet halinde olmuştur. Dönemin kaynağı Anna Komnena'nın bu hususta söyledikleri aydınlatıcı olacaktır: "*Süleyman'ın Nikaia/İznik'i üs edindiğine bizim imparatorluk dediğimiz Sultanlık'ın merkezini de orada bulunduğu, sürekli olarak akıncılar gönderdiğine...*" (Komnena, 1996, s. 124) Bu yazıdan da anlaşılacağı üzere Süleyman-şah kendini "Sultan" ilan etmiş ve devletini kurduğunda herhangi bir yere tabiiyeti söz konusu olmamıştır. Yine de bu tek

başına yeterli bir kaynak olmayacağından başka olayları da anlatarak bu görüşü sağlamlaştırmak iktiza eder. Sultan Melikşah'ın Anadolu'ya Emir Porsuk ile bir müdahalesi olmuştur. Sultan Melikşah merkezi bir devlet kurmak istemesi hasebiyle Suriye'ye kardeşi Tutuş'u, Anadolu'ya ise Emir Porsuğu sevk etmişti. Emir Porsuk Mansur Bey ile yaptığı savaşta Mansur Beyi öldürmüştür. Daha fazla bir sonuç alamayınca merkeze geri dönmek zorunda kalmıştır. (Merçil, 2013, s. 102) Bunun dışında belki de en önemli yaşanan bağımsızlık hamlesi ise Süleyman-şah'ın Fatımi halifesine hutbe okutmasıdır. Tarsus bölgesini fethettikten sonra Süleyman-şah Fatımi halifesinden kadı ve hatip yollamasını istemiştir. Bunun yanında Fatımi halifesine hutbe okutmuştur. (Turan, 2021, s. 93)

Süleyman-şah Şii olmak niyetinde değildi. Buradaki esas amaç Büyük Selçuklular ile bir zıtlık oluşturmak idi. Büyük Selçuklular her yerde Sünni halifesine hutbe okuturken, Süleyman-şah'ın hutbeleri Şii Fatımi halifesine okutması onun Büyük Selçuklular ile olan rekabetini temsil etmektedir. Bu rekabet ileriki süreçte de devam etmiştir. Yabguluların¹ esas gayesi yalnızca Anadolu değil, tüm Selçuklu topraklarıdır. Yani Arslan Yabgu'dan beri süregelen aile içi çatışmada muvaffak olmaktır. Bu hususu bilmeden Süleyman-şah'ı okumak onu yanlış tahlil etmeye sebep olacaktır. Bu bağlamda Türkiye Selçukluları kuruluşundan itibaren Büyük Selçuklulara rakip olmuş ve bu iki devlet rekabet halinde olmuştur.

Bu rekabetin bir benzeri I. Kılıçarslan devrinde gerçekleşmiştir. Büyük Selçuklu Sultanı Muhammed Tapar tarafından Musul ve yörelerine vali atanan Emir Çavlı, Musul valisi Çökürmüş'ü öldürmesi üzerine Musul ileri gelenleri Sultan Kılıçarslan'ı davet etmiştir. Sultan Kılıçarslan ivedilikle bölgeye gelmiş ve bölgenin hâkimi olmuştur. Hakimiyetinin hemen ardından okunan hutbeyi kendi ismi adına değiştirmiştir. Lakin bu haberi alan Emir Çavlı, Sultan Kılıçarslan'ın üzerine yürümüş ve bu iki kumandan Habur Irmağı

¹ Yabgulular, Türkiye Selçuklularının mensup olduğu Selçuklu ailesinin diğer koludur.

yöresinde savaşa tutuşmuştur. Bu savaşta Sultan I. Kılıçarslan bozguna uğramış ve kaçmak için Habur Irmağına girdiğinde zırhının ağırlığı sebebiyle boğularak can vermiştir. (Ahmed Bin Mahmud, 2018, s. 299, 300) Bu savaş direkt olarak iki devletin arasındaki çekişmeyi gözler önüne sermektedir.

Ayrıca belirtilmesi gereken bir husus daha var. Emir Porsuğun Mansur Beyi öldürmesi Süleyman-şah'ı güçlendirmiştir. Mansur Bey ölünce ortada süregelen ikilik sona ermiş ve tüm güç Süleyman-şah'ın elinde toplanmıştır. (Merçil, 2013, s. 102)

Bizans'ın Ahvali

Bizans'ın her devirde olduğu gibi bu devirde de en büyük problemi birçok cephede savaşması olmuştur. Sahip olduğu coğrafya bu devlete muhteşem zenginlikler vadetmiş olsa da bu zenginliğe mukabil düşmanları da beraberinde getirmiştir. Doğuda Türkler ile mücadele eden Bizans, Batıda da yine Türkler ile mücadele etmek zorunda kalmıştır. Düşmanları yalnızca Türklerle de sınırlı kalmamıştır. Sicilya'dan ve balkanlardan, doğuda Araplarla ve o bölgedeki diğer unsurlar ile sürekli bir mücadele halinde olmak zorunda kalmıştır. Bu zaruret Bizans'ı tıpkı Osmanlı'da olduğu gibi kimi zaman yorgun düşürmüştür. Tarihte pek çok devlet aynı akıbete maruz kaldığı için zayıflamış ve yıkılmıştır. Büyük alman şansölyesi Bismarck'ın en büyük korkusu doğuda ve batıda aynı anda çarpışmaktı. Bizans ve Osmanlı ise bu çok cepheli savaşlara alışmak mecburiyetindeydi. Bu coğrafyanın gereği her dönem bu idi ve her dönem de bu olacaktır. Velhasıl Bizans, savaşların verdiği zorluğun yanında bir de istikrar problemleriyle cebelleşmiştir. Aristokrat sınıfı birbiri arasında taht mücadelesine giriştiği zaman devlet iyice zafiyete uğramıştır. Bir de bunun üstüne yozlaşmış bürokratlar ve din adamları da eklenince Bizans'ın inhitat devri başlamıştır. Lakin tüm bu kötü ahvale rağmen kendi içerisinde basiretli liderler çıkarabilmesi sayesinde dönem dönem bu inhitatı geciktirebilmişlerdir. Komnenoslar da bu inhitatı geciktiren ailelerden biridir. Alexios Komnenos ile

başta geçen bu hanedan Bizans'a yeniden bir umut ışığı olmuş ve onun tekrardan yükselmesini sağlamıştır.

Türkiye Selçuklularının kuruluşu ile aynı dönemde iktidara gelen Komnenoslar, Selçuklular ile birçok mücadeleye girmelerinin yanı sıra birlikte de hareket ettikleri olmuştur. Bizans ile Selçuklular sürekli olarak çatışma halinde olmamışlardır. Aynı coğrafyayı paylaşmış olan bu iki devlet yeri geldiğinde beraber mücadele etmiş yeri geldiğinde karşı karşıya savaşmışlardır. Hatta Selçuklular Bizans'ın iç karışıklığına karışmış ve taraf olmuşlardır. Süleyman-şah, imparator olmak maksadıyla isyan eden Botaniates'e birlik vermiştir. Bu sayede Süleyman-şah büyük bir toprağı devletinin bünyesine katmıştır. (Merçil & Sevim, 1995, s. 422) Ayrıca Sultan II. Kılıçarslan bir yıla yakın bir süre Bizans sarayında kalmış ve burada birçok eğlenceye katılmıştır. Hatta fazlasıyla garip bir hadise de bu sırada vuku bulmuştur:

“Türk'ün biri-önceleri onun bir cambaz olduğu sanılmıştı ama, daha sonra insanların en zavallısı, bir kendi kendini öldüren olduğu anlaşıldı- yarış yerinin seyir sıraları üstünde yükselen kalın sütuna tırmandı. Bu kule-sütunun altında kavisli bir sıra halinde yarış arabalarının çıkış yerleri, üstünderse, birbiri karşısında altın suyuna batırılmış bronzdan dört at heykeli bulunur. Hafif eğik boyunlarıyla bunlar sanki yarış pistine doğru hırsla kişner gibidirler. Böylece bu Türk kule üstünde çıkış yerinde bir yarış atı gibi durdu ve stadyom üzerinde uçacağını ilân etti. Çok çok uzun ve geniş, içine takılan çenberlerle şişirilmiş beyaz bir giysiye bürünmüştü. Bu giysi ona güya amaçladığı iş için yelkenlerin bir gemi için gördüğü hizmeti yerine getirecekti. Rüzgârın, giysisinin kıvrımlarına ve şişkin kısımlarına yakalanarak onu havada taşıyacağını düşünüyordu. Bütün gözler ona dikilmişti; halk onunla alay ederek 'Haydi yelkeni aç, haydi uç' veya 'Ulan Türk bizi daha ne kadar bekletecek ve kule üstündeki rüzgârı

daha ne zamana kadar ölçeceksin!’ diye bağırırmaktaydı... rüzgâr Türk’e yeterli derecede güçlenmiş göründü ve o da kollarını açarak ve bir kuş gibi çırpınarak o an için uçtuğunu sandı. Ancak bu semalar hâkimi, ikaros’dan daha da acınacak bir haldeydi. Hafif bir kuş gibi değil, ağır bir taş gibi düşerek kırılmış kemikleriyle ölü olarak yere serildi.” (Niketas Khoniates, 2020, s. 81, 82)

Bu iki olayda da elbette ilmi siyaset mevcuttur lakin izah etmeye çalıştığım husus bu iki devletin sürekli bir savaş halinde olmadığıdır. Aynı coğrafyayı paylaşmanın getirdiği kültürel alışverişi bu iki devleti ve halkını ister istemez birbirine yakınlaştırmıştır.

Manuel Komnenos, iktidara geldiğinde Bizans, güçlü bir orduya ve zengin bir hazineye sahipti; Anadolu’yu tamamen geri alma umutları tükenmemiş, aksine dirilmişti. İyi bir idareci olan babası ve dedesi sayesinde Manuel, güçlü bir Bizans’ın başına geçmişti. İktidara geldiğinde halk onu çocukluğundan beri tanıdığı için sevmiş ve benimsemişti. “Yaşlıların bize anlattığına göre insanlar kendilerini şairlerin efsanelerindeki altın çağa geri dönmüş hissetmekteydiler.” (Niketas Khoniates, 2020, s. 39) Bizanslılar, Komnenos hanedanının basireti sebebiyle hâlimden memnundular. Lakin Bizanslılar, Manuel devrinde Bizans’ın inkişafının hazin son ile biteceğine ve Anadolu hayallerinin tarihin tozlu sayfalarına gömüleceğine tanık olacaklardı.

II. Kılıçarslan’ın Tahta Çıkışı ve İttifak

1155 yılından 1192 yılına kadar iktidarda kalan II. Kılıçarslan devrinde devlet, o zamana kadarki en azametli devrini yaşamıştır. Kendisinden sonraki dönemde bu çitayı daha da yükseltebilen tek kişi Alaeddin Keykubad olmuştur. Saltanatının ilk yıllarında onu gücünü test eden devletlere ve kardeşlerine karşı mücadele

etmiş ve muvaffak olmuştur. (Turan, 2021, s. 224, 225)

II. Kılıçarslan devrinin başında Türkiye’ye kaos hakimdir. İç karışıklıkları hallettikten sonra Kılıçarslan, birtakım seferlere çıkmış ve emrindeki Türkmenleri de Bizans’a karşı akına göndermiştir. Bir yandan Ermeniler ile bizzat savaşırken Türkmenler de Bizans’a karşı akın hareketlerine girişmiş ve Bizans’a ekonomik olarak zarar vermiştir. Aynı sırada Danişmentliler de Türkiye Selçuklularının topraklarına saldırılar düzenlemiştir. İki koldan saldırı gören Kılıçarslan, buna rağmen muvaffak olmuştur. Türkmenlerin dirayeti sayesinde Bizans orduları klasik Türkmen taktiği olan vur kaç ile zayıf düşürülmüş ve çok kayıplar verdirilerek geri çekilmeye mecbur bırakılmıştır. Kurnaz bir siyasetçi olan Manuel ise Kılıçarslan’ın bu kudretine mukabil ona karşı bir ittifak kurarak onu çembere almıştır. Suriye’de bulunan Franklardan yardım talep etmenin yanında Danişmentli Yağı-Basan ile ittifak yapmış ve Kılıçarslan’ın kardeşi Şehinşah’ı da sultan yapmak vaadiyle yanına çekmiştir. Ayrıca Selçuklulara tabii olan iki Danişmentli Emirini de ittifaka dahil etmeyi başarmıştır. Kılıçarslan bu ittifakı bozmak için birkaç girişimde bulunmuş olsa da ret cevabı ile karşı karşıya kalmıştır. Buna mukabil kendisi de bir ittifak için Erzurum meliki İzzeddin Saltuk’un kızı ile nikahlanmış ve karısını yanına getirmek için bir düğün alayı sevk etmiştir. Lakin bu gelin alayına Danişmentli Yağı-basan saldırmış ve İzzeddin Saltuk’un kızının Kılıçarslan ile olan nikahı düşebilsin diye, kızı cebren İslamiyet’ten çıkarıp sonra tekrar kelimeyi şahadet getirterek Müslüman yapmıştır.² Bu vesileyle kız ile Kılıçarslan arasında olan nikah düşmüş ve kızı başka bir Danişment emiri olan Zünnun ile evlendirmiştir. Bu hadise karşısında Kılıçarslan, ordusuyla Yağı-basan’ın üzerine yürümüş ve gerçekleşen savaşta Bizans’ın desteğiyle Yağı-basan galip gelmiştir. (Turan, 2021, s. 226, 227) Kılıçarslan içerisinde bulunduğu vahim durumdan kurtulmak için her şeyi yapmış lakin çözüm bulamamıştır. Nikahlı eşini dahi

² Şer’i hukuka göre bir kişinin İslamiyet’ten irtidat etmesi nikahının düşmesine sebep olur.

kaybetmiş ve devletinin gücü hızla yok olmuştur. Kılıçarslan çözümü ise bizzat Manuel'in yanına gitmekte bulmuştur.

Kılıçarslan İstanbul'a Manuel'in yanına gitmiş ve Manuel tarafından çok iyi karşılanmıştır. Yaklaşık 8 ay kadar süre burada kalmış ve bu süreçte birçok festival ve benzeri oyunlar düzenlenmiş, İstanbul'un zenginliği ve azameti Kılıçarslan'a sergilenmiştir. Daha evvelinde bahsettiğim enteresan vaka da bu süreçte yaşanmıştır. Bu 8 aylık süreçte Manuel, siyasi kurnazlığına rağmen belki de çok büyük bir hata yaparak ittifakı bozmuş ve Kılıçarslan'ı destekleme kararı almıştır. Kaynaklar bu gezi hakkında farklı görüşler ortaya koymaktadır. Bir kaynakta:

“Sultan Kılıçarslan, Nureddin'in kardeşi emir Miranı rehine alarak Grek İmparatoru Manuel'in yanına gitti. Sultan, imparator tarafından hediyelerle taltif edildikten ve imparatorun ölümüne kadar ona itaat etmek hususunda yeminli bir muahede akdettikten sonra büyük miktarda altın ve gümüşü hamilen kendi şehrine döndü.” (Urfalı Mateos & Papaz Grigor, 2019, s. 334)

Şeklinde anlatılmışken, Niketas ise şu şekilde:

“Manuel Sultanın burada bulunuşunun ve en ihtişama düşkün bir barbarı bile etkileyebilecek olan misafirperverliğinin, kendisinin doğudaki durumunu oldukça iyileştireceği ve bundan başka kişisel hükümdarlık ününü de yükselteceği gibi aldatici bir ümide kapılmıştı.” (Niketas Khoniates, 2020, s. 81)

Anlatmıştır. Bunun dışında Manuel'in sultana çok büyük hediyeler verdiğinden ve Sultan ile Manuel arasında bir anlaşma olduğundan bahsetmiştir. Bunun ardından: *“Sultan ise sahtekarın biriydi ve dürüstlüğüne ne demek olduğunu hiç öğrenmemişti. Konya'ya gelir gelmez yapılan bütün anlaşmaları unutarak Sebasteia ve buna bağlı yöreyi tahrip etti ve bütün bu yerleri kendi egemenliği altına aldı.”* (Niketas Khoniates, 2020, s. 83) Bunu aktarmıştır. Bunun dışında aynı kaynak imparator ve sultanın

arasının çok iyi olduğunu hatta Kılıçarslan'ın imparatora “baba” şeklinde hitap ettiğini söylemiştir. *“Birbirlerine yazdıkları mektuplarda imparator ona ‘oğlum’ diye hitap ediyor, sultan da imparatora ‘baba’ diyordu.”* (Niketas Khoniates, 2020, s. 85)

Bu iki kaynağın anlatımına göre yorum yapmak gerekirse: evvela ilk kaynağın söylediği itaat mevzusu doğruyu yansıtmamaktadır. Çünkü Kılıçarslan bir itaat bildirmiş olsaydı diğer kaynağın belirttiği gibi akınlara devam etmezdi. İkinci kaynağın da anlatımına bakılınca ortaya çıkan sonuç açıktır: Kılıçarslan, köprüyü geçene kadar ayıya dayı demiştir. İlk kaynak olayı hızlıca geçmiş olsa da Niketas'ın anlatımıyla örtüşen bir husus mevcuttur. İki kaynakta da sultanın imparatorun suyuna gittiği görülmektedir. Yani Manuel ne kadar kurnaz bir siyasetçi ise Kılıçarslan da o kadar kurt bir siyasetçiymiş. İçerisinde bulunduğu müşkül durumdan kurtulmak niyetiyle gittiği İstanbul'da imparatorun gönlünü hoş etmeyi bilmiş ve bir yakınlık kurmuştur. İmparatorun ise en büyük hatası mağrurluğudur. Azametini fazla abartmış ve elindeki en büyük şansını çöpe atmıştır. Anadolu hakimiyetini tekrar sağlama hususunda çok büyük bir adım atmayı başarabilmiş lakin bu adımını ittifakı bozarak terk etmiştir. Bu da imparatorun pek de iyi bir siyasetçi olmadığını ve önündeki fırsatı tam olarak göremediğini bizlere göstermektedir. Kılıçarslan son çare olarak başvurduğu yöntem ile belki de gerçekten imparatora tabiiyet bildirmiş olabilir lakin bu yalnızca imparatorun ittifakı terk etmesi için söylenmiş bir yalandan ibarettir. Tabiiyet meselesini bilmek mümkün değil ancak Kılıçarslan'ın basiretli bir yönetici olduğu açıktır.

Kılıçarslan İstanbul'dan döner dönmez ilk işi hali hazırda ülkesini işgal etmeye çalışan Yağı-basan'ın üzerine yürümek olmuştur. İttifakı bozmanın güvencesi ile kendi müttefiki Artukluları da yanına alarak saldırıya geçmiştir. Yağı-basan da savaşmak için hazırlanırken vefat etmiş ve Kılıçarslan'ın işi onun ölümüyle kolaylaşmıştır. Kılıçarslan fetihlerini genişleterek Danişment hakimiyetine son vermiştir. (Kafesoğlu, 2021, s. 60) İttifakın bitişi ile Kılıçarslan'ın doğudaki

düşmanlarını bertaraf etmesinin önü açılmıştır. Doğudaki düşmanlarını da yenince kudreti artan Kılıçarslan'ın bir sonraki hedefi Bizans olacaktır.

Savaşa Giden Süreç

Niketas'ın anlatımından yola çıkarsak Manuel, Sultan Kılıçarslan'ın tavrından hiç memnun değilmiş. Kılıçarslan, Konya'ya döndükten sonra Danişmentliler'i yok etmiş ve Bizans'ın üzerine yoğunlaşmıştı. Manuel de zannımca bu durumdan ötürü çok sinirlenmiş ve Sultanı suçlamıştır.

“İşin aslına bakılırsa çoğu zaman sultana rahat vermeyen bizzat imparatorun kendisiydi. Manuel, uyuyan canavarı kışkırtıyor; onu yuvasından çıkmaya zorluyor ve böylece onu savaşa iteliyordu. Ne mütarekeler ne ittifaklar veya anlaşmalar ne de barış müzakereleri karşılıklı baskın ve akınları durdurabiliyordu. Sultan olsun, imparator olsun her ikisi de parlamaya hazır ve çarpışmaktan hoşlanan kimseler olduğundan en küçük sebep bile bunları savaşa sürüklüyordu.” (Niketas Khoniates, 2020, s. 121)

Kılıçarslan'ın imparatora göre sözünde durmamış olması, imparatorun celallenmesine ve mantığını bir kenara bırakmasına sebep olmuştur. Bir de bunun üstüne Türkmenlerin hiç durmayan akınları imparatorun da bir hamle yapmasına sebebiyet vermiştir. Lakin imparator, aldığı kararlarda ruhiyatının onu etkilemesine mâni olmamış ve pervasız davranmıştır.

“Sultan daima iyi düşünülmüş, planlı ve dikkatli davranıyor ve savaşları, emniyetli bir mesafeden izleyerek, komutanlarına idare ettiriyordu. Kimse onu birliklerinin başında ve savaşçılarının sıkıntılarını paylaşırken görmüyordu. İmparator Manuel ise buna mukabil cesur bir yüreğe sahipti; kendisini kolayca savaşa kaptırıyordu ve bizzat iyi bir savaşçıydı. Düşmanın her hangi bir yere baskın yapıp devleti içinde tahribatta bulunduğunu

duyar duymaz atına atlar ve cesaretle savaş alanına koşardı.” (Niketas Khoniates, 2020, s. 121)

İmparator Dorylaion yani Eskişehir'i yeniden tahkim ederek Türkmenleri o bölgeden kovmayı amaçlamıştır. Yöre Türkmenler için bir otlak olduğu için oradan atılmış olmak, Türkmenleri kızdırmıştı; şehrin dışına çıkan herkesi kılıçtan geçirmişler ve bölgede yoğun bir yağma harekâtına girişmişlerdir. İmparator buna engel olmak amacıyla bölgeye bizzat gelmiş ve dışarı çıkanlara kimi zaman refakatçi olup Türkmenler ile bizzat mücadele etmiştir. Türkmenler ise her an çarpışmaya hazır olmuş ve bu bölgeyi hiç rahat bırakmamıştır. Bu kısımda Niketas'ın Türkmenlerin savaş taktiği hakkında anlatımı dikkate şayandır:

“Türkler sıkı bir savaş düzeninde durmaktaydılar; fakat imparatoru görür görmez dağılarak kaçmaya başladılar. Ancak bu kaçış görünüşteydi. Çünkü hemen geri döndüler ve kendilerini takip edenleri ok yağmuruna tuttular. Bunlar takipçilerini vurmak ve atlarından aşağı atmak için yalancaktan kaçmışlardı. Çünkü bir Türk şöyle yapar: Atını, uçar gibi koşmasını sağlamak için şiddetle mahmuzlar; kendisi iki eliyle yayını kavrayarak geriye doğru ok atar. Arkasından onu geçmek üzere gelen ise onu geçer ama, sadece ölmekte. Onu yakalamak isteyen kendisi yakalanır ve birdenbire izlenen izleyen olur.” (Niketas Khoniates, 2020, s. 122)

Türklerin bu savaş taktiği savaştıkları her milleti usandırmıştır. Yalnızca Bizans değil, herkese karşı bu taktiği kullanmışlar ve savaştıkları her yerde çok etkili olmuşlardır.

İmparator Eskişehir'i yeniden inşa ettirirken Sultan da Türkmenleri sevk etmiştir. Burada çatışmalar devam ederken imparator Şehinşah'ı³ bölgeye sevk etmiş lakin bir sonuç alamamıştır. (Turan, 2021, s. 232)

İmparator Eskişehir'i inşa ettirdikten sonra Sublaion'a⁴ gidip orayı da inşa edip içerisine bir garnizon asker yerleştirmiştir. (Niketas Khoniates, 2020, s. 122)

Miryokefalon Savaşı

Bu çatışmalar hiç duraklamadan devam etmiş ve hatta daha da alevlenmiştir. İki hakan birbirini suçlamıştır; İmparator sultanı nankörlük etmekle ve o kadar hediye vermesine rağmen kendisine ihanet etmekle, Sultan ise iki kaleyi tahkim edip barışı bozmakla İmparatoru suçlamıştır. Çılgına dönen imparator en sonunda dayanamayıp tıpkı Malazgirt savaşı öncesinde Diyojen'in yaptığı gibi birçok milletten paralı askerler ile terekküp mücehhez bir ordu teşkil etmiştir. Bu orduyla imparatorun amacı direkt olarak Selçukluların başşehri Konya'ya gitmek ve orayı harabe haline getirip Selçukluları tamamen yok etmektir. İmparatorun sinirini şu satırlar gözler önüne sermektedir: “*Sultanı eline geçirmek, ayağını ensesine dayayarak onu kendisine basamak taşı yapmak istiyordu.*” (Niketas Khoniates, 2020, s. 122, 123)

İstanbul'dan Konya'ya yola çıkan imparator, yolculuğu esnasında sürekli Türkmenlerin akınına uğramış ve ordusu sürekli yıpratılmıştır. Türkmenler, onların ilerisinden gidiyor ve gittikleri yerlerdeki hayvanların beslenmesi için gerekli olan meraları ve su kaynaklarını tahrip ediyorlarmış. Bir de bunun üstüne sürekli olarak imparatorun ordusuna saldırılar düzenleyip askerlerin moralini bozuyorlarmış. Buna rağmen yoluna devam eden imparatora bir de Sultan Kılıçarslan bir elçi ile barış teklifi götürmüş olsa da bu çaba beyhude bir çaba olarak kalmıştır. Kumandanlar, imparatorun

ordunun ahvalini göz önünde bulundurmasını ve Türklerin barış teklifini kabul etmesini imparatora ısrarla söylemişler lakin imparator, savaş görmemiş akrabalarını dinlemeyi tercih etmiştir. İmparatorun sultana verdiği kibirli cevaplar da barış görüşmelerinin sonunu getirmiş ve savaşın kaçınılmaz olduğunu Kılıçarslan'a göstermiştir. (Niketas Khoniates, 2020, s. 124)

Ordusunda dizanteri salgını başlamasına rağmen yolundan dönmeyen imparator, kuşatma aletlerini bile geride bırakmadan yoluna devam etmiştir. Konya'ya varmak ve orayı yok etmek amacıyla hiçbir ağırlığı ve kuşatma edevatlarını geride bırakmamış ve bunu çok ağır ödemiştir. “Tzibritze Geçidi”⁵ adı verilen dar bir geçitten ordusunu geçirmek istediğinde, Kılıçarslan'ın pususuna düşmüş ve savaş burada cereyan etmiştir. (Turan, 2021, s. 234)

Manuel, ordusunu ihtiyatsızca vadinin içine sokmuş ve bunun sonucunda Kılıçarslan'ın tuzağına düşmüştü. Türkler bir anda Bizanslı askerlerinin çıkmasına engel olmak için arkalarında belirmiş ve Bizanslılar vadiye sıkışıp kalmıştır. Bizanslıların çıkabileceği bütün yol ve patikalar Türkler tarafından kapatılmış ve Bizans sıkıştırılıp yok edilmiştir. Her taraftan taarruza geçen Türklerle karşı Bizans ordusu, düzeni bozulmuş bir halde çarpışmıştır. Türkler bariz bir üstünlük ile Bizans ordusunu perişan etmiş ve Manuel'e sulh çağrısından başka seçenek bırakmamıştır. Kılıçarslan, sulh teklifini kabul etmiş ve şart olarak Eskişehir ve Sublaion istihkamlarının yıkılmasını istemiştir. Bunun yanında imparatorun 100.000 altın da tazminat ödediği düşünülmektedir. (Turan, 2021, s. 234)

Türklerin Miryokefalon yani “Bin kelle” (Niketas Khoniates, 2020, s. 123) zaferi Malazgirt savaşının tamamlayıcısı olmuştur. Haçlı seferleri ve Komnenos hanedanının basireti sayesinde üstünlüğü ele alan Bizans, bu savaş ile bu üstünlüğü tamamen terk etmenin yanında geri dönüş umutlarını da tamamen terk etmiştir. Hem

³ Sultan Mesud'un küçük oğlu, Sultan Kılıçarslan'ın kardeşidir.

⁴ Menderes Nehri yakınlarında bir kaledir.

⁵ Muhtemelen bugünkü Yalvaç, Kumdanlı yöresinde bir vadi.

ekonomik açıdan hem de askerî açıdan bir daha toparlanma imkânı bulamamış ve kendi içine çekilmek mecburiyetinde kalmıştır. Türkler ise bu savaş sonrasında Anadolu'ya iyice yayılmış ve burayı tam manasıyla kendi yurtları haline getirmiştir. Sonuç olarak Türkler, bu savaş ile açıkça Anadolu'nun yegâne sahipleri olduğunu tüm dünyaya kanıtlamıştır.

Sonuç

Savaşın ardından Bizans, kendi içine kapanmış ve bir daha Türkler üzerine buna benzer bir ilerleme göstermemiştir. Haçlı seferlerinin etkisi ile zayıflayan Türklere karşı başarılar kazanmış olan Bizans, bu kazanımlarının neredeyse tamamını bu savaş ile kaybetmiştir. Öyle ki Selçuklu sultanı Kılıçarslan etrafındaki bütün düşmanları yenmenin rahatlığıyla yaşlılığında ülkesini 11 oğlu arasında taksim etmiştir. Bu taksimat bize Selçukluların bölgedeki en güçlü devlet olduğunu açıkça gösteriyor. Bu savaş sonrasında artık devletin fetih politikaları ve yapısı değişim göstermiştir. Kendisini tehdit eden bir düşman kalmadığı için artık fetihler ve genel politika ekonomik çıkarlar hesap edilerek yapılmaya başlanmıştır. Alaeddin Keykubat dönemi devlet altın çağını yaşamıştır lakin II. Kılıçarslan bu altın çağın yaşanmasının en büyük müsebbibi olmuştur. Miryokefalon ardından Selçukluların en azılı düşmanı tamamen bertaraf edilmiş ve hareket edemez bir hale sokulmuştur. Muharebenin ardından yaklaşık 30 yıl sonra İstanbul Latinler tarafından işgal edilmiş, Bizans ve İstanbul eski ihtişamını tamamen yitirmiştir. Dolayısıyla bu savaşın ehemmiyeti hangi perspektiften bakılırsa bakılsın çoktur. Gerek Osmanlı'ya giden süreçte gerekse Türklerin Anadolu hâkimiyetinde bu cengin etkisi diğer tüm olaylardan daha fazladır. Çünkü Miryokefalon ile Türkler, Anadolu'nun tapusunu da kazanmışlardır.

Kaynakça

- Ahmed Bin Mahmud. (2018). *Selçukname*. (E. Merçil, Çev.) İstanbul: Bilge Kültür Sanat.
- Kafesoğlu, İ. (2021). *Selçuklular ve Selçuklu Tarihi*. İstanbul: Ötüken Neşriyat.
- Komnena, A. (1996). *Alexiad*. (B. Umar, Çev.) İstanbul: İnkılap Kitapevi.
- Merçil, E. (2013). *Müslüman Türk Devletleri Tarihi*. İstanbul: Bilge Kültür Sanat.
- Merçil, E., & Sevim, A. (1995). *Selçuklu Devletleri Tarihi Siyaset, Teşkilat ve Kültür*. Ankara: Türk Tarih Kurumu.
- Niketas Khoniates. (2020). *Historia*. (F. Işıltan, Çev.) İstanbul: Türk Tarih Kurumu.
- Turan, O. (2021). *Selçuklular Zamanında Türkiye*. İstanbul: Ötüken Neşriyat.
- Urfalı Mateos, & Papaz Grigor. (2019). *Papaz Grigor'un Zeyli*. (H. D. Andreasyan, Çev.) Ankara: Türk Tarih Kurumu.

Bir Deniz, İki İmparator

“Denizlere hâkim olan, cihana hâkim olur.”
-Barbaros Hayreddin Paşa

Akdeniz, tarihin başından beridir hâkimiyet mücadelelerine sahne olan bir denizdir. Akdeniz, devasa imparatorlukların savaş alanı, zengin devletlerin ticaret sahasıdır. Bu deniz için sayısız imparatorluk, sayısız devlet savaşmış, bu denizin çevresinde sayısız imparatorluk kurulup yıkılmıştır. Zira coğrafi keşiflerin evvelinde dünyanın merkezi konumunda olan bu deniz, aynı zamanda da ticaret için çok büyük bir öneme sahipti. Öyle ki bu denize hükmetmek demek, ticarete hükmetmek manasına dahi gelmekteydi. Coğrafi keşiflerin başlaması ve yeni ticaret yollarının keşfedilmesi ile birlikte Akdeniz'in önemi ve gücü azalsa dahi, asla tam anlamıyla kaybolmadı. Günümüzde dahi ticari ve siyasi meselelere sahne olmaktadır. Özellikle enerji kaynakları arayışı, Akdeniz'e yepyeni bir anlam dahi kazandırmayı başarmıştır.

Antik Yunan devletleri birbirleri ile ekonomik amaçlar ile yarışmış, denizin kıyıları etrafında sayısız koloni kurmayı başarmışlardır. Akabinde daha merkezi devletler olan Roma ve Kartaca, Akdeniz'e hâkim olma amacı ile birbirleri ile çarpışmış, bu harplerin sonunda galip gelen ise Roma olmuştur. Roma İmparatorluğu, Akdeniz'in bütün kıyılarına hâkim olarak “Mare Nostrum” yani “Bizim Deniz” adını vermiştir. Daha sonrasında İslam Devleti, Akdeniz adaları üzerinde savaşarak denize ve ticarete hükmetmeye çalışmıştır. Kendisini Roma'nın varisi ilan eden Osmanlı İmparatorluğu, Akdeniz'e hâkim olmak için çarpışırken, aynı dönemde Osmanlı ile rekabet edecek güce sahip yegâne imparatorluk olan İspanyol İmparatorluğu da, batıda elde ettiği inanılmaz ekonomik güce ek olarak Akdeniz'e de hâkim olma gayesi ile Türkler ile yarışmıştır. Bu iki imparatorluğun zayıfladığı yıllarda ise bir başka Roma mirasçısı olan Rus İmparatorluğu'nun en büyük hedefi ve hayali İstanbul'u Tsargrad

yapmak olduğu kadar, Akdeniz'e inmeye muvaffak olmaktadır. Daha sonrasında da Napolyon, hem Mısır'a hem de Doğu Akdeniz'e hâkim olmak uğruna bu topraklarda bir ordu heba etmiştir. İlerleyen yıllarda Mısır'da açılan Süveyş Kanalı ile Akdeniz yeniden önemli hale gelmiş, döneminin en büyük sömürge imparatorluğu olan Büyük Britanya, Süveyş Kanalı ve Cebelitarık'a hâkim olarak denize giriş çıkışları kontrol altına almaya muvaffak olurken, Kıbrıs ve Malta gibi adaları da alarak kendine üs elde etmiştir. İkinci Dünya Savaşı sırasında İtalyan bir aşk romanı yazarı, Akdeniz'e tekrardan “Mare Nostrum” diyerek hâkimiyet hayalleri ile Akdeniz kıyıları üzerine emeller gütmüştür. Onun mağlubiyetini takiben Sovyetler Birliği, eskiden beri devam eden Rus hırslarınca Akdeniz'e adım atabilmek uğruna Türkiye Cumhuriyeti'ni boğazlar üzerinden baskılamak yoluna gitmiştir. Günümüzde ise Akdeniz yepyeni bir siyasi çekişmenin içindedir. Enerji kaynağı arayışlarında bize düşen Adalar Denizi kıta sahanlığı ve Akdeniz münhasır ekonomik bölge meselelerinde haklarımızı korumak, Mavi Vatan'dan vazgeçmemektir.

Binlerce yıldır büyük imparatorlukların oyun alanı olan Akdeniz'deki mücadeleler saymakla bitmez. Az evvel saydığım üzere; Kartaca, Roma, İslam Devleti, İspanya, Osmanlı, Rusya, Fransa, İngiltere, İtalya... Her biri imparatorluk davası güderken Akdeniz'e hâkim olmaya çalıştılar. Günümüzde dahi Akdeniz, güç mücadeleleri yaşamaktadır. Bu surette bu denize baktığımızda, imparatorlukların mücadele ettiği “İmparatorluklar Denizi” demek, haklı bir söylem olabilir. 16. yüzyılda da durumlar çok da farklı değildi. Döneminin iki süper gücü, iki büyük imparatorluğu arasında yine Akdeniz meseleleri uğruna çekişmeler mevcuttu. Bu çekişme, batıda Muhteşem doğuda Kanuni olarak bilinen Osmanlı İmparatoru, İslam Halifesi ve Kayser-i Rûm Sultan Süleyman ile Kutsal Roma İmparatoru, Almanya'nın, İspanya'nın ve Napoli'nin Kralı Şarlken arasında geçecekti.

En Şanslı Varis ve Dünyanın Hâkimi Şarlken

İspanya ve Osmanlı çatışmalarına başlamadan evvel, İspanya'nın dünyanın en güçlü Hıristiyan ülkesi olmasına giden macerayı anlatmakta fayda var. Bunun için de tarihleri biraz geriye almamız gerekmektedir. Burgonya Dükü Charles'ın Fransa'ya karşı yürüttüğü bir savaş sırasında öldürülmesi, Şarlken'in kılıç değil kalem yolu ile başlayan hâkimiyetine giden yolun açılmasıdır. Kimisi için talihsiz, kimileri için büyük bir fırsat olan bu ölümü, İmparator III. Frederick bir fırsat olarak görerek dükün yegâne varisi olan kızı Mary'i oğlu Maximilian ile (Şarlken'in dedesi) evlendirerek Burgonya topraklarını Habsburg mülkü ilan etti (Rady, 2022, s. 81). Elbette, Fransızlar bunu kabul etmedi ve cenk devam etti. Nitekim doğuda Macarlar ile uğraşmasına karşın batıda Fransızlar karşısında başarılı bir direniş sergileyen Frederick, Burgonya Düklüğü'nün mülkü olan bölgeleri, özellikle Alçak Ülkeleri korumaya muvaffak oldu.

3. Frederick'in uzun süren ömrü son bulduğunda, Kutsal Roma tahtına oğlu Maximilian von Habsburg geçti. Nitekim Maximilian'ın eşi Mary vefat ettiğinde, Burgonya halkı ve din adamları kendisine karşı ağır bir muhalefet başlattı. Bu muhalefete ve isyanlara karşı da Maximilian, çözümü eşi Mary'den olma oğlu olan Felipe'ye (Şarlken'in babası) Burgonya'yı devretmekte buldu. Annesinin Burgonya düklerinin soyundan gelmesi sebebi ile Maximilian'dan daha fazla hakka sahip olan Felipe von Habsburg, bu surette Burgonya Dükü oldu (Rady, 2022, s. 91).

Habsburg İmparatorluğu, kılıçlar ve mermiler ile genişleyen bir imparatorluk değildi. Habsburglar Avrupa'da hâkim bir güç olurken, bunu evlilikler ve biraz da şans ile başardılar. Elbette, evliliğe bu kadar hevesli bir hanedan oldukları için sıkıntılar da yaşamaktaydılar. Bu sıkıntılarının başlıca sebebi kendileri evlilik yolu ile yayılırken zaman zaman benzer bir duruma

düşmemek adına yaptıkları iç evliliklerdir. Aynı zamanda neredeyse her hanedan ile akraba oldukları için de rastgele bir dük ya da prens ile yapılan evlilik, yine bir akraba evliliğine dönüşebilmekteydi. Kuzen evlilikleri, Habsburg genetiğinde bir deformasyon yaratarak görünüşlerini çirkinleştirmiştir. Öyle ki, hepimizin bildiği 'Habsburg Çenesi' de bu akraba evliliklerinden sebeptir. Hatta Şarlken'in oldukça haşmetli bir çeneye sahip olduğu da bilinmektedir. Bu çene, öyle bir çenedir ki bakanı hem hayran bırakır hem de ürkütür. Şarlken'in sahip olduğu devletin ve gücün ete kemiğe bürünmüş halidir o çene. Öyle bir çenedir ki, adına şarkılar yazılır, şiirler okunur. O haşmetli çene yüzünden Şarlken ağzını tam olarak kapatamaz, zaman zaman da ağzının tamamen açık kaldığı da olmaktadır. Öyle ki, İspanya Kralı olarak taçlandırıldığında ve İspanya'ya ilk geldiğinde, bu deformasyondan bihaber olan İspanyol halkının biraz şaşırıldığı, hatta cesur bir köylünün "Majesteleri, ağzınızı kapatın, bu ülkenin sinekleri bir hayli saygısızdır!" diye seslenip dalga geçtiğine dair bir rivayet de mevcuttur (E M Thompson, 1988, s. 839).

Habsburglar ile dalgamızı geçtiğimize göre, asıl mevzuya dönebiliriz. Dediğim gibi, Habsburglar kılıç ve tüfek ile değil, kalem, kâğıt ve biraz da şans ile genişlemektedir. İmparator Maximilian, oğlu Felipe'yi Kastilya Kraliçesi Isabella ile Aragon Kralı Ferdinand'ın kızı Juana ile evlendirdi. Bununla birlikte kızı Margeret'i ise İspanyolların veliaht prensi Juan ile evlendirdi. Bu surette geleceğin Kutsal Roma İmparatoru, geleceğin İspanya Kralı ile akrabalıktan gelen bir müttefikliğe sahip olacaktı. Nitekim işler beklenildiği gibi gitmedi. Prens Juan aniden hayatını kaybetti, bu ölüm de bütün planları değiştirdi. Bu surette İspanya'nın varisi artık Felipe'den olma altı Habsburg bebek doğuran Prenses Juana idi. Yani bu durumda Trastamara Hanedanının hâkimiyeti, Juana'dan sonra son bulacaktı. Juana'nın babası Ferdinand, eşi Iseballa'nın ölümü ile beraber yeni bir varis elde

etme ve hanedanını kurtarma umudu ile bir evlilik daha yaptı. Ferdinand bu evlilikten bir oğula sahip olmaya muvaffak oldu. Nitekim talih Habsburgların ve Şarlken'in yüzüne güldü, Ferdinand'ın saadeti ve mutluluğu yalnızca birkaç saat sürdü. Zira doğan bebek birkaç saat içinde hayatını kaybetti (Rady, 2022, s. 95).

Karl bu surette büyük bir güç elde edecekti. Zira bir dedesi Kutsal Roma İmparatoru, diğer dedesi İspanya Kralı, babası Burgonya Dükü, annesi ise İspanya'nın varisi idi. Bu arada belirtmekte fayda var; İspanya o vakitler günümüz sınırlarında değildi. Coğrafi keşifleri başlatan ulus olarak, Yeni Dünya'nın zenginliklerini talan ederek çok büyük bir zenginlik elde etmeye başlamışlardı. Bununla birlikte Kuzey Afrika üzerinde yayılcı bir politika izlemekteydiler, ayrıca Napoli tacı da İspanya'ya bağlıydı. Kısacası İspanya tacı çok büyük bir güç ve zenginlik anlamına gelmekteydi. Bu güç hem Avrupa'da hem Amerika'da hem de denizler üzerindeydi.

Karl oldukça şanslıydı. Zira kendisinden evvelkilerin oyun sahası olan politika, o kadar lehine dönmüştü ki hiçbir şey yapmadan muzaffer oldu. Dayısı Juan'ın ani ölümü, akabinde dedesi Ferdinand'ın sahip olduğu yeni varisin de beşikte ölümü ile İspanyol tahtına daha uygun bir aday bulunamamaktaydı (özellikle annesinin zihinsel sıkıntılara sahip olduğu iddiaları mevcutken). Ferdinand'ın ölümü ile birlikte Karl, I. Carlos adı ile İspanya tahtına çıktı. Üç yıl sonra dedesi Maximilian'ın da vefatı ile V. Karl adı ile Kutsal Roma İmparatoru oldu.

Belirtmekte fayda var, Şarlken'in doğum adı Karl'dır. Nitekim İspanya tahtına oturduğunda, İspanyollar ona Carlos diye seslendiler. Carlos, aynı zamanda Charles'a tekabül etmektedir. Fransızlar Charles dediği için, biz Türkler de Şarlken demeyi tercih ettik. Aynı meseleye örnek olarak İsveçlilerin kralları 12. Karl'a Karl, Fransızların Charles, bizim ise Şarl dememiz de gösterilebilmektedir.

Şarlken'in şansı, şansı kadar büyük bir imparatorluğa sahip olmasını sağladı. Dedesinin de ölümüyle, Şarlken artık Avrupa'daki en büyük imparatorluğun sahibiydi. Kutsal Roma'nın İmparatoru, Almanya'nın, İspanya'nın, Napoli'nin, Sicilya'nın Kralı, Burgonya'nın Dükü idi. İmparatorluğuna aynı zamanda Güney Amerika'nın önemli bir kısmı ve Kuzey Afrika kıyıları da dâhildi. Avusturya Arşidükü olan kardeşi Ferdinand ise tamamen onun emirleri doğrultusunda ülkesini yönetmekteydi. Bu surette Şarlken, Hıristiyan dünyasının en güçlü hükümdarıydı. Bunu da Fransa'yı ağır bir şekilde mağlup edip Kral I. François'i esir alarak kanıtladı. Artık Şarlken'in hedefi, kendisi kadar güçlü olan tek hükümdarı, Sultan Süleyman'ı mağlup etmektir.

Türk Hâkimiyeti

İşin Osmanlı nezdine geldiğimizde, mevzuya bu kadar isim, politika ve evliliğin dâhil olmadığını söyleyebilirim. Zira Şarlken'in aksine Süleyman'ın imparatorluğu kılıçların ve tüfeklerin kurduğu bir imparatorluktur. Bununla birlikte bizim tarihimiz, Avrupa tarihine kıyasla daha anlaşılabilir. Zira bizim tarihimizde bir hadiseyi açıklarken "o bunun dayısıydı, bu yüzden bununla evlendi, sonra doğan çocuğu bu adamın kuzeni olduğu için şu tahta oturdu en sonunda katil uşakmış" misali açıklamalar yapma gereği yoktur.

Şarlken ve Süleyman'ın rekabetinin asıl sebepleri arasında Akdeniz ve Kuzey Afrika hâkimiyeti bulunmaktadır. Bu sebeple biraz geçmişe, Sultan Süleyman'ın dedesi Sultan II. Bayezid'in devrine gitmekte fayda bulunmakta. Zira İspanyol-Türk temasları ilk olarak Sultan Bayezid devrinde gerçekleşmiştir. 1490 yılında Gırnata Emirliğinin Reconquesta hareketince İspanyollar tarafından sonlandırılması, İberya'da 700 yıllık Müslüman varlığının da sonu oldu. Akabinde Katolik İspanyollar, bu bölgede yaşayan Müslüman ve Yahudi halka karşı büyük bir zulme ve katliama giriştiler. Bu halkın yardım

çıgıllıklarına karşı Osmanlı Sultanı 2. Bayezid yardım göndermek istese de, kendisinin başı hem Cem Sultan meseleleri ile hem de Memluk harbi sebebi ile ağrıyordu. İslam dünyasının en büyük iki gücü, Memluklerin ve Osmanlıların birbirine karşı harp içinde olduğu bu devirde, İspanya'ya karşı büyük bir donanma kurulamadı. Nitekim Kemal Reis gibi kahraman deniz gazilerimizin ve korsanlarımızın bireysel çabaları sayısız hayat kurtarmaya muvaffak oldu. Kemal Reis'ten Hızır Reis'e, sayısız Türk korsanı İspanyol kıyılarına yaptıkları baskınlarda aynı zamanda bölgede yaşayan Müslümanların ve Yahudilerin önemli bir kısmını ellerinden geldiğince kurtarmaya muvaffak oldular (Bostan, 2022, s. 23). Öyle ki Yavuz Sultan Selim, kurtardığı sayısız Müslüman üzerine Barbaros Hızır Reis'e dinin hayırlısı manasına gelen "Hayreddin" adını vermiştir.

Hızır Reis ve Turgut Reis gibi meşhur reislerden evvel, bir Kemal Reis vardı. Kendisi İspanyol kıyılarına yaptığı amansız akınlar ve Venedik filosunu iki defa rezil rüsva etmesi ile tanınırdı. Aynı zamanda meşhur Piri Reis'in de amcasıydı. Kendisine dair bir yazı ileriki sayılarımızda yazarım elbet. Nitekim ömrü, Sultan Selim'in tahta cülusunu görmeye yetmedi. 1511'de vefat etti. Sultan Selim ise 1512'de tahta çıktı.

Sultan Selim'in tahta çıkışı pek basit ve sakın bir hadise değildi. Babasına başkaldırarak tahta oturan Sultan Selim, akabinde kardeşleri üzerine yürüdü. Nitekim kardeş kavgalarında bizim odağımız, Şehzade Korkut üzerine olacaktır. Zira Şehzade Korkut, korsanlar ile yakın ilişkilere sahip olmak ile birlikte onların destekleyicisi, finansörü, hatta koruyucusudur. Hatta her yıl, Rodos şövalyelerine esir düşen yüz Türk'ün fidyesini ödeyip azat etmektedir (Öztuna, 2021, s. 16). Korsanlar ile bu kadar yakın bir isim, Sultan Selim için büyük bir tehditti. Zira Şehzade Korkut'un korsanlar aracılığı ile tıpkı amcası Cem

Sultan gibi yurtdışına kaçma tehlikesi mevcuttu. Bu surette Sultan Selim, Anadolu kıyılarında Türk korsanlığını yasaklayan bir ferman yayınladı (Çamlıca Basım Yayın, 2008, s. 15). Bu ferman üzerine başta Barbaros kardeşler olmak üzere Türk korsanları, kendilerine yeni rota olarak Kuzey Afrika'yı bellediler (Öztuna, 2021, s. 22). Bu surette Türk-İspanyol rekabeti ve çarpışmaları şiddetlendi.

Sultan Selim'in güçlü bir imparatorluk olan Osmanlı'yı, çok daha güçlü ve çok daha zengin bir hale getirdiğini görmekteyiz. Çaldıran'da Safevi devletini çok ağır bir bozguna uğratarak ülkesinin doğu hudutlarını güvene almış, Mercidabık ve Rıdaniye Muharebeleri ile Memluk Devletini tarih sahnesinden silmiştir. Mısır'ın fethi beraberinde Osmanlı İmparatorluğu'na inanılmaz bir gelir ve güç getirmiştir.

Kuzey Afrika'daki yegâne ilerleme Mısır'ın fethi değildir elbette. Sultan Selim'in daha Kahire'ye girmesinden evvel Oruç Reis ve Hızır Reis, Cezayir'e hâkim olmuş, İspanyollara karşı cenk halindeydiler. Nitekim Tilimsan'da muhasara altına alınan Oruç Reis, muhasaraya yedi ay dayandıktan sonra bir huruç ile kuşatmayı yarıp Cezayir'e varmayı amaçlarken şehit düştü (Uzunçarşılı, 1996, s. 367). Bu surette, Cezayir hükümdarı Hızır Reis oldu. Nitekim ağabeyinin vefatına üzülmeye fırsat bulamadan, Şarlıken'in ve Tilimsan Emiri'nin devasa ordusu Cezayir'e saldırıya geçti. Hızır Reis bu orduları ezici bir şekilde mağlup etti (Bozgeyik, 2019, s. 83). Bu zaferlerinden memnun olan Yavuz Sultan Selim, Hızır Reis'in Anadolu'dan asker toplamasına müsaade etti (Güzel, 2017, s. 90). Bu surette Hızır Reis, Osmanlı'ya tabi oldu. Kuzey Afrika ve Akdeniz'de Türkler ve İspanyollar arasındaki rekabet, artık resmen Osmanlı ve İspanya arasındaydı.

Bu arada, Osmanlı'da Barbaroslar, Turgutlar ve Kemaller gibi korsanlar varken

İspanyol tarafının eli armut toplamıyordu. Kendileri de, Akdeniz’de basılmadık liman, ele geçirilmedik gemi bırakmayan Türk korsanlarına karşı kendi korsanlarını finanse etmekteydiler. Rodos şövalyeleri, Türk kıyılarına amansız baskınlar yapıp hacı gemilerini ele geçirmekte, Osmanlı’nın canını sıkmaktaydı. Nitekim bu korsanların en meşhuru hiç şüphesiz Andrea Dorya’ydı. Cenevizli, İtalyan bir paralı asker ve bir korsan olan Dorya’nın hayatı da başarılar ve zaferler ile doludur. Kendisi, savaştığı pek çok cengin yanı sıra Türk korsanlarına karşı sayısız çarpışmaya girmiş tecrübeli ve tehlikeli bir deniz kurduydü. Nasıl ki Hızır Reis, Sultan Süleyman’ın Kapudan-ı Derya’sı ise, Dorya da aynı şekilde Şarlken’in Grande Amiral’iydi. Akdeniz’deki mücadele İspanya ve Osmanlı’nın, Şarlken ve Süleyman’ın, Dorya ve Hızır’ın rekabetiydi.

Sultan Selim 1520 yılında vefat ettiğinde, yerine Sultan Süleyman tahta cülus etti. Sultan Süleyman’ın tahta cülusunu bildiren elçi Behram Çavuş’un Macarlarca katledilmesi üzerine Sultan Süleyman, Şarlken’in eniştesi Macar Kralı 2. Lajos’un mülkü Belgrad’ı kuşatarak ele geçirdi ve Macaristan’ın içlerine akınlar düzenlendi (Uzunçarşılı, 1996, s. 311). Bu arada belirtmekte fayda var, Arşidük Ferdinand, Lajos’un kız kardeşi ile evliyken aynı şekilde Lajos da Şarlken ve Ferdinand’ın kız kardeşi ile evlidir. Bu surette Habsburglar ile Macaristan arasında bir akrabalık mevcuttur. Akabinde Sultan Süleyman, Şarlken’in Akdeniz emellerine bir darbe daha vurarak Rodos’u fethetti. 1526 yılında ise Sultan Süleyman, François’in yardım isteğine yanıt vererek Habsburg müttefiki Macaristan üzerine bir sefere daha çıktı. Yaşanan Mohaç Meydan Muharebesinde Macar Krallığını tamamen tarihten sildi. Muharebenin sonunda kaçmaya çalışan 2. Lajos, bir bataklıkta boğularak öldü. Bir varisi yoktu (Uzunçarşılı, 1996, s. 327).

Lajos’un ölümü, Sultan Süleyman ve Şarlken arasında yepyeni bir ihtilaf yarattı. Zira

Lajos’un kardeşi ile evliliği dolayısıyla Ferdinand, Macaristan’da hak talep etmekteydi. Nitekim Türk tarafı ise, Yanoş Zapolya’yı Macar kralı tayin ettiler. Ferdinand’ın baskısı üzerine Macaristan’da üç hâkimiyet alanı mevcuttu; Türk ilhak bölgesi, Yanoş’un emrinde Erdel bölgesi ve son olarak Ferdinand’ın Kuzey Macaristan’daki mülkü. Nitekim Yanoş’un ölümü ile birlikte Erdel de Osmanlı’ya ilhak olunacaktı. Ferdinand da ağabeyinin buyruğu ile Osmanlı üzerine sürekli taarruza geçip rahatsızlık yaratacak, Sultan Süleyman’a huzur vermeyecekti.

Dorya ve Barbaros

Yıl 1532’yi gösterdiğinde tecrübeli deniz kurdu Dorya, Şarlken’den aldığı buyruk doğrultusunda Osmanlı kıyıları üzerine taarruza geçti. Mora’ya, Yunan ve Arnavut kıyılarına baskınlar yapan Dorya, buralarda bazı kaleleri almaya muvaffak oldu (Uzunçarşılı, 1996, s. 370). Osmanlı ordusu karada eşsizdi elbette. Nitekim denizlerde Dorya gibi tecrübeli bir isimle rekabet edecek kadar tecrübeli bir isim payitahtta yoktu. Nitekim Dorya’nın hakkından gelebilecek bir isim vardı, bu isim de Cezayir’de sayısız kahramanlığa imza atan Hızır Reis’ten başkası değildi elbette. Türk donanmasına komutanlık edecek başka bir isim olmadığı için Hızır Reis payitahta çağırıldı. Çağrıya yanıt veren Hızır Reis, Cezayir’in anahtarını Sultan Süleyman’a sundu ve resmen Cezayir Beylerbeyi tayin edildi. Akabinde Kaptan-ı Derya olarak Türk donanması emrine verildi (Bozgeyik, 2019, s. 92). İstanbul’a bir süreliğine yerleşen Hızır Reis, Türk donanmasını bir güzel teftiş edip eksikleri gidermeye başladı. Yepyeni gemiler inşa ettiren ya da mevcut gemileri yenileyen Hızır Reis, Türk donanmasının gücüne güç kattı. Zira Hızır Reis ve yanındakiler gemi yönetmekten anladıkları kadar gemiden de anlamaktaydılar. Bu surette bütün kışımı İstanbul’da geçiren Hızır Reis, sefer mevsimi geldiğinde Akdeniz’e açıldı. Başarılı bir sefer mevsimi geçirdi. (Bostan, 2022, s. 124).

Hızır Reis anlatıyor:

“Merasimden sonra tek başıma Süleyman Han’la görüştim. İspanya’nın Batı Akdeniz’de vurulmasını irade buyurdu. Bir ara Doria’dan bahsedince nefsimi zapt edemedim: ‘Padişahım,’ dedim; ‘Doria ne köpek olur da mübarek ağzınıza alırsınız?’” (Öztuna, 2021, s. 73)

Hızır Reis’in resmen Osmanlı hizmetine girmesi ve Türk donanmasının başına geçirilmesi, aradaki rekabeti daha da arttıracaktı. Sultan Süleyman’ın şampiyonu Barbaros, Türk donanması ile Batı Akdeniz’de zaferden zafere koşarken; İmparator Şarlken’in şampiyonu Andrea Doria da bunlara yanıtlar vermekten, Türk kıyılarını ve gemilerini basmaktan çekinmiyordu. Aralarındaki rekabet ateşliydi, Barbaros 1536’da İtalyan kıyılarını yağmalayarak sert bir darbe vurduğunda, ertesi yıl Doria da buna yanıt vermekten çekinmedi. Akdeniz’e açılan Doria, Yunanistan kıyılarını vurup o kıyılardaki Osmanlı gemilerine el koydu (Crowley, 2022, s. 99). Akdeniz’in iki efendisi birbirlerinin karşısına çıkmasa da birbirlerinin canını sıkmaktan, birbirlerine meydan okumaktan asla geri kalmıyordu.

Bu arada belirtmekte fayda var, Akdeniz’deki yegâne oyuncular İspanya ve Osmanlı değildi. Bir de bu muazzam denizden pay bekleyen, tek dertleri daha çok gelir elde etmek olan Venedik ile Ceneviz gibi oyuncular olduğu gibi, Akdeniz’de söz sahibi olmaya çalışan Fransa da vardı. Nitekim bizim odağımız Venedik üzerine olacak. Zira Venedik, yalnızca İtalya’da ve Dalmaçya’da mülkü olan bir devlet değildi. Aksine, Akdeniz’in her noktasına yayılmış ticari kolonilere sahipti. Ege Adaları ya Venedik ya da Ceneviz mülküydü, Fatih Sultan Mehmet fethedene değin Eğriboz Venedik’e ait bir adaydı. Aynı zamanda Venedik, Kıbrıs’a garantör bir devlet iken, Girit ve Korfu da onların mülküydü.

Bununla birlikte Venedikliler Mora üzerinde haklar talep etmekteydiler, uç bölgelerinde ise kalelere ve limanlara sahiptiler. Kısacası Akdeniz’de yaşanacak bir ihtilaf, Venedik’i de etkilemekteydi.

Venedik bu siyasi çatışmalar içerisinde tamamen denge politikası gütmekten yanaydı. Zira Venedik’in tek derdi ticaretiydi. Nitekim siyasi ahval onu bir taraf seçmeye itmekteydi. Elbette Venedik’in Osmanlı üzerinde aktif bir diplomasi ve ticaret yürütmesi, St. John Şövalyelerinin de canını sıkı bir durumdu. Zira Katolikliğin koruyucusu sıfatı ile İspanyol İmparatorluğu her fırsatta Osmanlı’nın karşısında dikilirken, bir başka Katolik ülke olan Venedik’in böylesi bir politika gütmesinden rahatsızlardı. Bu düşmanlığı da saklamamaktaydılar (Greene, 2019, s. 68).

Venedik’in iki tarafa yaranmaya çalışmakla beraber, iki tarafa da gıcık olduğunu söyleyebilirim. Şarlken’in İmparatorluğu, İtalya’nın büyük oranına yayılmıştı ve Venedik’in bağımsızlığına bir tehditti. Venedik’in Almanya’dan veyahut İspanya’dan gelebilecek bir saldırıya karşı koyması mümkün değildi. Bununla birlikte Roma kilisesi de sürekli başının etini yiyor, Osmanlı’ya karşı düşmanca tavır takınmasını istiyordu. Osmanlı tarafına baktığımızda ise, Osmanlı doğrudan Venedik’in bütün ticari kolonileri ile komşuydu ve her birini tehdit ediyordu. Aynı zamanda Türk korsanları, Venedik gemilerine huzur vermiyordu (Crowley, 2022, s. 101). Nitekim dediğim gibi, Akdeniz’de yaşanan bir sorun Venedik’in ana gündemiydi. Zira güçlü ve zengin bir ticaret ülkesi olmasının yanı sıra, Venedik aynı zamanda Akdeniz’in en büyük donanma güçlerinden birisiydi. İki taraf da onu ya yanında görmek istiyor, ya da meydana hiç görmek istemiyordu. Sultan Süleyman’ın Venedik’i Fransız-Türk ittifakına daveti ise, Venediklilerin tarafsızlık sözü ile yanıtsız kaldı (Crowley, 2022, s. 103) Nitekim Papa’nın baskıları sonuç verdiğinde; Venedik, Şarlken

lehine politikalar güderek tarafsızlık iddiasına rağmen bazı tacizlere başladı (Uzunçarşılı, 1996, s. 374).

Bu tacizlere ise Türk tarafının yanıtı gecikmedi. Sultan Süleyman, Hızır Reis'e buyruğu verdi ve Hızır Reis Akdeniz'e açıldı. Az evvel Venedik'in saydığı mülklerine; Girit, Ege Adaları, Dalmaçya Kıyıları, Mora Kıyıları ve nicesine baskınlar düzenleyip yüklü ganimetler aldı (Crowley, 2022, s. 104). Sultan Süleyman ise Lütfi Paşa'ya Korfu'nun zaptını buyurdu. Nitekim muhasara başarılı olamadı ve Lütfi Paşa, bastıran kış ile geri çekilmek zorunda kaldı. Bununla birlikte Ege'ye de yelken açan Hızır Reis, Andrea Dorya'yı aramaya koyuldu. Venedik'e bağlı adaları teker teker zapt ederek Venediklilere ağır bir darbe vurdu. Zira Venedikliler hem üslerini hem de ticari kolonilerini kaybetmişti. Nitekim Nakşa gibi bazı adalar, vergi vermek kaydıyla eski düklerine iade edildi. Nitekim Hızır Reis'in aradığı ve Ege'de bulunan Andrea Dorya ise bu ani Türk taarruzuna karşı mukavemet edecek güçten yoksun olduğu için, Sicilya'ya çekilmişti bile (Uzunçarşılı, 1996, s. 375).

Preveze Muharebesi

En nihayetinde Papa 3. Paulus kollarını sıvadı ve bir Kutsal İttifak için hazırlığa girişti. Şarlken'in önderliğinde kurulacak bu Kutsal İttifak'ın gayesi, Türkleri Akdeniz'de mağlup etmek, Akdeniz'i yeniden Hıristiyan hâkimiyetine getirmek ve hatta Şarlken'i İstanbul'da Roma'nın Sezarı olarak taçlandırmaktı. Bu durum Şarlken'in hoşuna giderken, Venedik ise derdi bir an önce Sultan Süleyman'ın ve Barbaros'un mağlup edilmesi, bu surette kolonilerini geri alması ve sulh vaktinde olduğu gibi İslam Dünyası ile yaptığı ticarete geri dönmekti (Crowley, 2022, s. 104).

En sonunda karar verildi ve Haçlı donanması 1538 yazında Korfu adası önünde toplandı. Nitekim bir sıkıntı vardı, Şarlken ortada

yoktu. Venedik'in topladığı donanma çok büyük ve çok masraflıydı, derdi para olan bir ülke için bu durum çok can sıkıcıydı (Crowley, 2022, s. 105). Kaldı ki bu koca donanmanın tek bir yerde durması, Türk korsanlarının da işine geliyordu. Venedik kıyılarını koruyamamakla birlikte saldırıya açık bir haldeydi. En nihayetinde, üç aylık can sıkıcı bir bekleyişin sonunda Şarlken'in Amiralî Andrea Doria, Türk hasmı ile yüzleşmek için İspanyol gemileri ile Korfu önüne demirledi (Uzunçarşılı, 1996, s. 376).

İki filonun da durumundan bahsetmekte fayda var. Evvela Türklerden bahsedelim. Henüz korsanlar ve Enderun ihtilafı başlamadığı için donanma tamamen Hızır Reis'in emrindeydi. Kaptanların hem saygı duyduğu hem de sevdiği bir isimdi. Akdeniz'in Efendisi unvanına yakışır bir şekilde tecrübeli, zeki ve başarılı bir denizci, aynı zamanda muhteşem bir amiraldi. Bununla birlikte öğrencileri olan birbirinden tecrübeli ve birbirinden yetenekli kaptanların da yanında olması ile filosu çok daha güçlüydü. Turgut Reis, Salih Reis ve daha nice kahraman Türk denizcisi filoya dâhildi, her birinin sadakati sorgusuz hem kaptanlarına hem de sultanlarına aitti. Bu şekilde, sayıları daha az ve gemileri daha ufak olmasına rağmen Türk tarafı çok büyük bir avantaja sahipti. Tek bir kişi tarafından tek bir amaç doğrultusunda yönetiliyorlardı. Haçlı filusunda her kafadan bir ses çıkıp sürekli ihtilaflar yaratılırken, Türk filosu tek bir yumruk şeklinde hareket ediyordu.

Korfu'ya demirli Haçlı filosunun komuta kademesi ise tam bir karmaşaydı. Venedikliler, İspanyollar kendilerini üç ay beklettiği için sinirliydi. Bu durum muhtemelen onları gideriyak ekonomik olarak yıpratmak isteyen Şarlken'in arzusuydu. Bununla birlikte Ceneviz ve Venedik, Akdeniz'de hâkim olmak için birbirlerine rakip olan iki şehir devletiydi. Andrea Doria ise Ceneviz doğumluydu. Bu durum yüzünden Şarlken'in bekletme buyruğunu büyük bir hevesle yerine getirmesi bir yana,

Venediklilere karşı olan güvensizliğini de vurgulamaktan gocunmuyordu (Crowley, 2022, s. 105). Kısacası düşman filosu, birbirine düşmeye hazır vaziyettedir.

Bu ihtilafın benzerini ise Şarlken, Türk tarafında yaratmak istemekteydi. Bu sebeple bir paralı asker olarak gördüğü Hızır Reis'e sürekli elçiler yollamakta, onunla anlaşma yoluna varmaya çalışmaktaydı. İki büyük denizciden birisi zaten ona hizmet ederken, onun rakibini de kendi saflarına kattığı durumunda denizlerde yenilmez olacağına inanan Şarlken, Preveze'nin evvelinden beridir Hızır Reis'i rüşvetler ve vaatler ile tarafına çekmeye çalışmaktaydı. Hızır Reis ise tüm bu çabalara olumlu cevaplar verdi, nitekim ihanet için sunduğu şartlar da her zaman kabul edilemez türdendi ve pazarlıklar hep yokuşa itiliyordu (Güzel, 2017, s. 83). Öyle ki, İstanbul'da herkes Hızır Reis'in sadakatinden emindi ve planının Şarlken'i oyalamak, aynı zamanda uyuz etmek olduğunun farkındalardı. Fransızlar ise Hızır Reis'in ihanetinin ihtimal dâhilinde olmadığından, yalnızca başka bir savaş cephesi olduğundan bahsetmekteydi (Crowley, 2022, s. 108).

Haçlı filosunun Korfu'da toplandığı sırada Hızır Reis, Girit ve çevresi üzerine baskınlar düzenlemekle meşguldü. Nitekim durumu haber aldığı anda derhâl toplayabildiği gemiyi toplayarak Yunan kıyılarına yelken açtı ve sonraki hareketini planlamak amacı ile Preveze körfezine demir attı. Türk donanmasının gücü yüz yirmi iki kadırgadan oluşmaktaydı. Toplamda 166 topa sahip bu donanmada aynı zamanda yeniçeriler dâhil savaştacak sekiz bin nefer mevcuttu (Uzunçarşılı, 1996, s. 376). Haçlı donanmasının savaş gemisi mevcudiyeti ise 302 gemiydi ki bu filonun içinde devasa kalyonlar mevcuttu. Bununla birlikte savaştacak altmış bin asker de güvertelerde hazır. Türk donanması sayıca haçlıların üçte birine, top sayısınca ise on altıda birine tekabül etmekteydi (Uzunçarşılı, 1996, s. 377).

Düşmanın en korkutucu gücü, yüzen kale misali yelken açan kalyonlarıydı. Nitekim bir gerçeği belirtmekte fayda var ki o da kalyonların okyanus gemisi olmasıdır. Zira içdenizlerdeki gemilerin aksine insan gücü ile kürekler sayesinde değil, yelkenleri ile rüzgâr sayesinde hareket eden gemilerdir. Kalyonlar bir kadırgadan daha dayanıklı, daha büyük ve daha güçlüydü elbette. Nitekim rüzgârın esmediği ya da aleyhlerine estiği durumlarda tamamen hareketsiz kalabilirlerdi. Akdeniz'in değişken huyunun farkında olan Hızır Reis, bu durum neticesinde donanmada kalyon bulundurmamayı tercih etmekteydi. Zira durgun havalar ansızın gelebilir, günler boyu sürebilirdi. Bununla birlikte kalyonların hız bakımından kadırgalardan daha yavaş olmaları da baskınlara ve korsanlığa müsait olmalarını sağlamaktaydı. Hızır Reis, kalyonların tüm avantajlarının ve dezavantajlarının farkındaydı ve filosunu da buna göre hazırlamıştı (Bostan, 2022, s. 33).

Türk gemileri ise nispeten ufak kadırgalardan oluşmaktaydı. Zira denizlerde kovalamacalar ve kıyı baskınları için yapılan gemilerimizin en büyük önceliği hızlı olmaktı. Bununla birlikte bizim bir diğer avantajımız da toplarımızdı. Zira Haçlı topları, Türk topları kadar gelişmiş değildi. Menzil üstünlüğü Türk tarafının lehineydi. Gemilerin çevikliği ve kıvraklığı da göz önünde bulundurulduğunda, Türk tarafının güç açısından olmasa da menzil ve hız bakımından avantajları barizdi.

Bu şekilde Hızır Reis, filosu ile kuzeye ilerledi ve Preveze körfezinde demirledi. Nitekim bunu haber alan Dorya, Korfu'dan kalkıp güneye ilerleyerek körfezi kapattı. Bu surette Türk tarafı artık içerideyken, Haçlılar da dışarıdaydı. Türklerin dışarı çıkamadığı gibi, Haçlılar da körfeze girememekteydi. Sinan Reis, düşmanın bazı mevkilere çıkarma yapma ihtimalini göz önünde bulundurarak karaya asker çıkarılmasını önerdi. Hızır Reis bu öneriyi kabul etti ki tam olarak Sinan Paşa'nın öngördüğü gibi oldu;

Haçlılar, Sinan Paşa'nın tahmin ettiği mevkilere çıkarma yaptılar. Karaya çıkan birlikler beklenmedik Türk güçleri tarafından püskürtüldüler ve geri çekilmek zorunda kaldılar. Bunun üzerine Haçlılar, kara güçlerine denizden top atışları başladığında Türkler de zayıatlar vermeye başladı. Denizden gelen saldırıya karşı Preveze körfezine demirli Türk filosu da yanıt verdiğinde, Haçlı kadırgaları bu top düellosundan galip gelemeyerek kalyonlarının ardına çekilmek zorunda kaldılar (Uzunçarşılı, 1996, s. 377).

Bu arada Türk tarafı derin bir tartışma halindeydi. Sonraki hamlelerinin ne olacağına dair hiçbirinin bir fikri yoktu. Mevsim bozuktu, Türkler güvenli bir körfezdeydiler, Haçlılar elbet ablukayı kaldırıp evlerine dönmek zorunda kalacaklardı. Hızır Reis, reisleri ile gemisinde konuştu. Her biri en sonunda Haçlılar gidinceye kadar körfezde kalmakta hemfikir oldular. Nitekim en nihayetinde Hızır Reis, kendi planını sundu ve körfezden çıkılmasını buyurdu (Öztuna, 2021, s. 80). Türk donanması bu devasa filo karşısında saklanmayacaktı. Bu devasa filo karşısında galip gelmek amacı ile yelken açacaktı. Reisler bu karar karşısında gemilerine döndüler ve taarruza hazırlandılar. Kader anı gelmişti. Akdeniz'e kimin hâkim olacağı bugün belli olacaktı. Dorya mı yoksa Barbaros mu, Süleyman mı yoksa Şarlıken mi sorusu bugün cevaplanacaktı. Yıllardır kedi fare misali birbirini kovalayan Doria ve Barbaros bugün karşı karşıyaydı. Poseidon'un mızrağına kimin layık olduğu, Akdeniz'in gerçek efendisinin kim olduğu bugün belli olacaktı.

Barbaros anlatıyor:

“Görülüp işitilmemiş büyüklükte bir müttefik donanmanın karşımıza çıkması benim için bir felaket değil, talihin bir lütfü idi” (Öztuna, 2021, s. 80)

Muharebenin başlamasından evvel yaşanan her gelişme, Türklerin aleyhineydi. Zira başlayan rüzgâr Haçlıların lehine esmekteydi. Gece

körfezden tamamen çıkan Türk filosu, hem sayı hem de rüzgâr dezavantajına rağmen Haçlı filosunu takibe girişti. Bu arada, tüm bunlardan habersiz bir şekilde Andrea Dorya ise kendi komuta kademesi ile bir sonraki hamlelerinin ne olacağını tartışmaktaydılar. Dorya, Türkleri körfezden çıkarıp harbe mecbur bırakmak için İnebahtı'ya saldırılması gerektiğini öne sürdü. Nitekim gün doğarken, Hızır Reis'in körfezden çıktığını öğrendiler. Dahası, rüzgâr kesilmiş, hava durağanlaşmıştı (Uzunçarşılı, 1996, s. 378). Dorya'nın Hızır Reis'i körfezden çıkarmak için oyun kurmasına lüzum kalmamıştı. Zira Hızır Reis, zaten üzerine geliyordu.

Türk tarafının bu cüretkârlığından ürken Dorya, harbe girip girmemek arasında tereddüt etti. Üç saat boyunca komutanları ile tartıştı ve düşündü. Nihayetinde harpte karar kıldı (Uzunçarşılı, 1996, s. 378). Haçlıların inanılmaz sayı üstünlüğü göz önünde bulundurulduğunda, Türk tarafının düşman gemilerine taarruz edip bordalardan çıkması ve güverte savaşı vermesi mümkün değildi. Bununla birlikte avantajlarının ve dezavantajlarının farkında olan Hızır Reis'in de buna niyeti yoktu zaten. Türk tarafı konumunu muhteşem alarak düşmanı topa tutmaya başladı. Özellikle topların yüklü olduğu kalyonların hareketsizliği, Haçlı donanmasının bu top atışlarına karşı mukavemet edememesini sağladı. Nitekim Dorya, kendi kadırgalarını kullanarak ani bir saldırı ile Türk donanmasını çevrelemeyi ve bozmayı denedi. Fakat Türk tarafının çevikliği bu duruma mani oldu. Dorya'nın planına mani olundu ve bozuldu. Bu duruma ek olarak savaşın başından beri devam eden Türk topçularının başarılı atışları da eklendiğinde, Haçlı donanmasının beli kırıldı (Öztuna, 2021, s. 81).

Her türlü avantajlarına rağmen başlayan bozgun havası büyük bir hızla Haçlı donanmasına yayıldı. En başından beri birbirini sevmeyen Haçlı donanmasının en büyük dezavantajı işte böyle açığa çıktı. Zira donanmayı oluşturan gemiler ve o

gemilerin kaptanlarının her biri aslında yalnızca kendi uluslarının çıkarlarının derdindelerdi. Venedikliler adalarını geri alıp ticari imtiyazlar kazanmak istemekteydiler. Bununla birlikte İspanyollardan ve Cenevizlilerden hoşlanmamaktalardı. Cenevizliler, Venediklileri sevmedikleri için onlar da benzer ticari güçten pay almak istemekteydiler. İspanyollar ise Akdeniz’de ve dünya siyasetinde yegâne rakiplerini mağlup etmek, Akdeniz’e Hıristiyan hâkimiyetini geri getirmek istemekteydiler. Bununla beraber güçlü bir deniz ülkesi olan Venedik’ten de hazzetmemekteydiler. Tüm bu gerçekler göz önüne getirildiğinde, başlayan bozgun havası ile her ülke kendi gemisinin derdine düştü. Kaptanlar panikledi, geri çekilme hatta kaçma planları başladı.

Savaşın şiddetlendiği saatlerde Venedikliler hevesle öne atıldılarsa da Dorya’dan bekledikleri desteği alamadılar. Bir taarruzda fazla öne çıkan Venedik kalyonlarının bir kısmı, rüzgârın da tamamen kesilmesi ile kabak gibi açıktaki kaldılar. Bu kalyonlar teker teker batırıldı ya da ele geçirildi. Sadece aşırı silahlandırılmış devasa bir Venedik kalyonu tüm gün etrafında dönüp dolaşan Türk kadırgalarına karşı mukavemet gösterebildi. Nitekim gün batarken o geminin de kaderi beraber taarruza geçtiği gemiler ile aynı oldu (Crowley, 2022, s. 106).

Türk topçuları ile baş edemeyen Dorya, ilk kaçan oldu. Karanlık çökerken, müttefiklerinin imdat çağırılmasına rağmen gemilerini aldı ve muharebe alanını derhâl terk etti (Uzunçarşılı, 1996, s. 378). Hatta kaçarken gemilerindeki ışıkları söndürmeyi de ihmal etmedi (Öztuna, 2021, s. 81). Meşhur amirallerinin kaçıışı, Haçlılar için son nokta oldu. Gemiler büyük bir panik halinde kaçmaya başladılar. En nihayetinde zafer, Barbaros’un oldu. Dorya ve Barbaros arasındaki rekabet bu surette sonlandı. Akdeniz, Türklerindi.

Muharebede tek bir Türk gemisi dahi batmazken, Haçlı filosundan otuz altı gemi ya

battı ya da ele geçirildi. Üç bine yakın Haçlı esir alındı. Nitekim bu üç bin Haçlıya ek olarak, Dorya’nın ele geçirip altı bin İspanyol’dan oluşan bir garnizon koyduğu Kastelnova kalesi de zapt edildi. Tüm bu savaşlardan en çok zararlı çıkan Venedik oldu. Harbin ardından Osmanlı ile sulh imzalayan Venedik, Dalmaçya ile Mora sahillerindeki kalelerini ve Ege Adalarını Osmanlı’ya terk etmekle birlikte üç yüz bin altınlık büyük bir tazminat ödemek durumunda kadı (Uzunçarşılı, 1996, s. 379).

Haçlıların kayıpları o devasa filoya kıyasla gözünüze az gelebilir. Nitekim Haçlılar asıl zararı gemiler ve askerler olarak değil, psikolojik olarak aldılar. Akdeniz’deki Türk üstünlüğü bu muharebe ile belletildi ve tüm kıyıları artık Türk saldırısına açık hale geldi. Bu duruma mani olmak amacı ile toplanan filonun düştüğü rezil durum göz önünde bulundurulduğunda, kimsenin buna artık itirazı olamazdı. Fakat en önemlisi Venedik’in Haçlılara verdiği tepkilerdi. Şüphesiz en ağır zararı gören Venedikliler, aynı zamanda muharebe sırasında en çok gemi kaybeden taraftı. Cenevizli Amiral Dorya’yı korkaklık ve ihanet ile suçlamakla beraber, bu suçlamalara karşı çıkıldığında ise onu beceriksizlik ile suçlamaktalardı. Zira eylemlerinde kötü niyet olmasa bile Barbaros ve Türk filosu karşısında bu denli aciz duruma düşmesi, Venediklilerin gözünde öbür türlü açıklanamazdı (Crowley, 2022, s. 107). Nitekim bu durumdan ötürü inanılmaz kin duyan Venedikliler, yirmi beş yıl boyunca bu küskünlüğe devam ettiler. Herhangi bir filoya dâhil olmadığı gibi, bu yirmi beş yıl boyunca İspanya ve Ceneviz’e karşı düşmanca bir tavır takındılar (Greene, 2019, s. 108). Bu surette, çeyrek asır boyunca Türk hâkimiyetine karşı çıkabilecek bir gücün toplanması mümkün değildi.

Muharebe Sonrası

Preveze Muharebesi Hıristiyanları kırdığı gibi, Türklere ise inanılmaz bir cesaret vermişti. Cezayir artık tam anlamıyla bir korsan üssüydü. Şehir ve halk zenginleşiyordu, Türk filosu ise yüklü ganimetler ile gücüne güç katıyordu. Nitekim Cezayir, İstanbul'dan uzaktı. Sultan Süleyman ise 1541 senesinde Macaristan üzerine sefere çıkmıştı. Cezayir Beylerbeyi ve Kaptan-ı Derya Hızır Reis ise Adriyatik kıyılarının güvenini sağlamak ile görevliydi. Özetle, herkes meşguldü ve Şarlken bunu bir fırsat olarak gördü. Devasa bir ordu toplayarak bu korsan üssünü yok etmeyi; Hızır Reis'e, Sultan Süleyman'a ve Akdeniz'deki Türk hâkimiyetine darbe vurmaya için sefere hazırlandı (Crowley, 2022, s. 380). Barbaros'un ve Süleyman'ın meşgul olduğu bu an, Şarlken açısından darbeyi indirmek için en uygun andı. Nitekim mevsim şartları müsait değildi. Yılın geç zamanlarıydı ve yelken açmak büyük bir kumardı. Savaşa gerek dahi kalmadan Şarlken büyük bir güç kaybedebilirdi. Dorya'nın sayısız uyarısına rağmen Şarlken onun tavsiyelerine kulak asmadı. Hazırlıklarını yaptı ve Cezayir'e yelken açtı (Crowley, 2022, s. 109). Yirmi beş bin askerden oluşan bu orduyu beş yüz on yedi gemi taşımaktaydı (Uzunçarşılı, 1996, s. 380). Ordunun komutasında ise bizzat kendisi ve yanında Meksika'yı fethetmiş, Yeni Dünya'da pek çok galibiyet elde etmiş Hernan Cortez de vardı (Crowley, 2022, s. 110).

Bu devasa ordunun sonu felaket oldu. Cezayir'i savunan, Hızır Reis'in evlatlığı Hasan Ağa idi (Hızır Reis'in öz oğlu Hasan Paşa ile karıştırılmaması gerekir). Şarlken ordusunu 20 Ekim'de Cezayir'e çıkardı. Hava Dorya'nın uyarılarının aksine güzeldi, hem de alışılmadık kadar güzeldi. Şarlken ne kadar şanslı olduğunu düşünürken, gemilerdeki mühimmatı beklemeye koyuldu. Nitekim 23 Ekim gecesi Dorya'nın öngörüsü gerçekleşti ve bardaktan boşalırca bir yağmur yağmaya başladı. Şarlken'in ordusu bu yağmura karşı hem mühimmatı kuru tutmaya uğraşır hem de düzenlerini korumaya çalıştılar,

nitekim ikisinde de başarı gösteremediler. Cezayir surlarında, İspanyol güçlerinin bu acizliğini gören Hasan Ağa, birliklerine emir verdi ve İspanyolların muhasara kampına huruç hareketi gerçekleştirdi. Türk kılıçlarından canlarını kurtarabilenler kendilerini denize attılar ve boğularak öldüler. Hem yağmur hem de baskın yetmezmiş gibi, Şarlken'in başına bir felaket daha geldi. Rüzgâr daha da şiddetlendi ve bir fırtınaya dönüştü. Şarlken'in demirli gemileri, bu rüzgâr ile itilerek sahile vurmaya, batmaya ya da karaya oturmaya başladı. En sonunda sahildeki gemilerinden ümidini kesen Şarlken, canını kurtarmak için kendini daha güvenli bir yerde bekleyen Dorya'nın gemilerine doğru kaçtı. Güvenle gemilere ulaşsa da, ordusunun çok büyük bir kısmı sahilde kaldı (Crowley, 2022, s. 110). Hernan Cortez de tıpkı Şarlken gibi canını güç bela kurtardı. Şarlken'in kayıpları muazzamdı. Binlerce askeri ya Türk kılıçlarının ucunda ya da Akdeniz'in serin sularında can vermişti. Bununla birlikte yüz altmış gemisi de bir hiç uğruna batmıştı (Uzunçarşılı, 1996, s. 380). Şarlken, bu başarısızlığın ardından hayatı boyunca bir daha deniz seferine çıkmadı (Crowley, 2022, s. 111).

Türk Denizi

Preveze'de kesinleşen hakikat, Şarlken'in Cezayir önlerinden kaçması ile bir kere daha kanıtlanmıştı; Akdeniz artık bir Türk deniziydi. Cezayir'deki korsan üssünün alınamaması, buradaki Türk korsanlarını çok daha cesaretlendirecekti. Öyle ki, 1541 yılı için "Bir baş soğana bir Hıristiyan köle alınan yıl" (Crowley, 2022, s. 110) denecekti. Türk korsanları yerel güçler harici herhangi bir mukavemet ile karşılaşmadan gönül rahatlığı ile gayrimüslim kıyılarına vuracaktı. Hızır Reis'in macerası ise elbette ki Preveze'de bitmeyecekti. Sultan Süleyman'ın buyruğu ile Şarlken ile savaşan Fransa'ya sayısız destekte bulunacak, Şarlken'in canını sıkmaya Fransa'da devam edecekti.

Şarlken ise gerek Fransız savaşları gerek ülkesinde yaşanan dini sıkıntılar, gerek Papa ile arasında yaşanan gerginlik ve gerek de Türklerden aldığı yenilgiler yüzünden psikolojik bunalımlara girecekti. Bu bunalımların sonunda çareyi tahtından feragat etmekte bulacaktı. İspanya, Hollanda ve Napoli'yi oğlu Felipe'ye; Kutsal Roma İmparatorluğu ve Almanya'yı ise kardeşi Ferdinand'a bırakarak inzivaya çekilecekti. Şarlken'in tahtından çekilişi ile rekabet sayfası tamamen kapatılacaktı. Dorya ve Barbaros rekabetini Barbaros, Şarlken ve Süleyman rekabetini ise Süleyman kazanmıştı. Türkler, 1571'de İnebahtı mağlubiyetine değin Akdeniz'e tamamen hâkim olacaktı.

Kaynakça

- Bostan, İ. (2022). *Osmanlılar ve Deniz*. İstanbul: Küre Yayınları.
- Bozgeyik, B. (2019). *Barbaros Hayreddin Paşa, Hayatı ve Cihadı*. İstanbul: Çığır Yayınları.
- Crowley, R. (2022). *İmparatorların Denizi Akdeniz*. İstanbul: April Yayın.
- Çamlıca Basım Yayın. (2008). *Denizler Kahramanı Turgut Reis*. İstanbul: Çamlıca Basım Yayın.
- E M Thompson, R. M. (1988). Another family with the 'Habsburg jaw'. *Journal of Medical Genetics*, 839.
- Greene, M. (2019). *Katolik Korsanlar ve Rum Tüccarlar*. İstanbul: Dergâh Yayın.
- Güzel, Y. (2017). *Deryaları Dize Getiren Türk Korsanları*. İstanbul: Kamer Yayınları.
- Öztuna, Y. (2021). *Barbaros Hayreddin Paşa'nın Hatıraları*. İstanbul: Ötüken Neşriyat.
- Rady, M. (2022). *Bir Dünya Gücünün Yükselişi ve Çöküşü, Habsburglar*. İstanbul: Kronik.
- Uzunçarşılı, İ. H. (1996). *Büyük Osmanlı Tarihi II. Cilt*. İstanbul: Türk Tarih Kurumu Yayınları.

Türkçeden Türkçeye 1300 Yıl

İhtar Mecmua'da en büyük eksikliğini çektiğimiz husus Dil Bilim alanıdır. Bilhassa Türkçe'nin tarihi gelişimi hususunda neşredek bir naşir bulamamış olmamız dergi içeriğimizde bir noksanlık ortaya koymaktadır. Bu noksanlığı bir nebze de olsa hafifletmek adına kolları sıvadım ve bu alanda karınca kararınca bir şeyler ortaya koymam gerektiği hissiyatına kapıldım. Bir çarıklı erkânı harp olarak meselelerden vazife çıkarmak gibi bir huyum mevcuttur. Şimdi başlamazdan evvel birkaç hususa değinmem gerekmektedir. Aziz okurum, benim ihtisas alanım Tarih'tir. Çok sevdiğim Üsküdarlı fevkalade beyefendi bir dostum geçenlerde sohbet ederken bana "kültür tarihçisi" diyerek iltifat buyurmuştu. Bu sayımızda kendisinin aruzla kaleme aldığı bir manzumesi mevcuttur okumanızı tavsiye ederim. Kıymetli ahbabım bana "kültür tarihçisi" dediğinde ben fazla anlam veremediğimden olacak kendisine "estağfurullah benim alanım yakın çağdır" demek gafletinde bulunmuştum. Geçen yine kendisi ile yaptığım bir telefon sohbeti esnasında bu hususa değinerek: "bana göre bir tarihçinin ulaşabileceği en üst seviyedir kültür tarihçiliği, sana bu yüzden böyle dedim" dedi. Dostumun bu sözleri fevkalade memnun etmişken kendisinin bu iltifatını da temellendirmek arzusu ile alanımın belirli nispette dışına çıkararak bu hususta neşrediyorum şu anda. Belirtmemde fayda var ben bir tarihçinin bilebileceği kadar Türk Dili alanında bilgi sahibiyim. Bilgilerim haşa huzurdan bir Türkiyatçı ile mukayese edilemeyecek nispette azdır. Bundan mütevellit yalnızca amatör düzeyde bir neşir ortaya koyacağımı şimdiden size belirtmem gerekiyor. En kısa zamanda bir Türkolog dostumuzu muharrir kadromuza dâhil ettiğimiz takdirde esas iddialı neşriyatı o vakit göreceksiniz, şimdilik sabrınıza sığınıyoruz ve hatalarım olursa da mazur görmenizi

ve bize destek olarak yanlışlarımızı düzeltmenizi bekliyoruz.

Göktürkler devrinin Türkçesi günümüzdeki Türkçeden epey farklıdır. Lakin bu iki lisan da aynı dilin aşamaları olduklarından mütevellit benzerlikler de epey çoktur. Bu benzerlikler epey ilgi çekici olduğundan bu alana girişimi böyle hoş bir konu üzerinden yapmakta karar kıldım. Göktürk Kağanları bir iz bırakmak ve maziden atıye seslenmek arzusu ile Orhun Yazıtları dediğimiz mühim eserleri biz torunlarına miras bırakmışlardır. Bu yapılan akıllıca hareket ilk yazılı Türkçe örneklerinden olduğu için çok kıymetlidir. Bu akıllıca hareketi bir başka bozkır kavmi olan Moğollar altı yüz sene sonra akıl edebilmişlerdir. Bu da onların dillerinin geçmişi hakkında bizlerin bilgi sahibi olmasını aşırı zorlaştırmış ve Eski Moğol dilinin nasıl olduğunu bilmemiz imkânını ortadan kaldırmıştır. İki dilin arasındaki yakınlığın ne kadar olduğunu bundan ötürü tespit etmemiz çok güç bir haldedir. Bu yazıda Türk Bilge Kağan'ın yazıtı üzerinden ortak kelimeleri tespit edeceğiz.

"Teñri" kelimesi bu yazıtlarda bol bol geçmektedir. Zira bu kelime hem "gökyüzü" hem de "yaradan" demektir. Sümerce "dingir" kelimesi ile kesin bir ortaklığı olan bu kelime, bu dilde de gök ile bağlantılıdır. Ayrıca "yaradan" manasına da gelmektedir. Günümüz Türkçesinde bu kelimenin karşılığı pek bildiğimiz "tanrı" kelimesi olmuştur. "Ñ" bu harf genizden söylenen n ve g seslerinin birleşimi olan bir sestir. "Nörüyong" kelimesindeki son ses bu harfin yerel Anadolu ağızlarındaki mevcudiyetine bir misaldir.

"Teñri teg Teñri yaratmış Türuk Bilge Kagan." Burada bariz olarak öne çıkan ortak söz "yaratmış" kelimesidir. Türk Dili'nin rüknü, omurgası ve sair en mühim kısmı fiilleridir. Türkçe başka bir dilden fiil almaz, başka dillerdeki fiilleri

de isim kelime olarak alır diline. Bundan mütevellit Türk Dünyası ile ortak kelimelerimizin çoğunu ve geçmiş Türk Dilleri ile de ortak kelimelerimizin çoğunu fiillerimiz teşkil etmektedir. Köküyle ekiyle yaratmış kelimesi hiç değişmeden bu güne değin gelmiştir. “Türük” kelimesi Türk isminin o devirdeki halidir. “Kağan” ise zaten bildiğimiz bir kelimedir.

“Olurtum” bu kelime “oturdam” kelimesinin o devirdeki halidir. Zamanla “olur-“ fiili “otur-“ fiiline dönüşmüştür. “Sakınıgma” “sakınan” manasına gelmektedir. “Sakın-“ fiili günümüzde de mevcuttur lakin ekler değişmiştir. “Türük Begler” “Beg” kelimesi zamanla yumuşayarak günümüzde “Bey” olmuştur ama “-ler, -lar” ekleri iki dönemde de değişmeden korunmuş. “Sebinip”, “sevinip” demektir, “b” sesi günümüze kadar “v” sesine dönüşmüştür. Bu kelime de birçok misalden biridir. “-İp” eki de aynı şekilde değişmeden günümüze gelmiştir. “Közi, yügerikörti, bödke özüm olırip bunça ağır törüg tört boluñdakı... itdim. Üze Kök Teñri asra yağız yer kılındukda ikin ara kişi oğlu kılınmış.” “Közi” “gözü” demektir “k” sesi zamanla “g” olmuş, gelen ekin kaidesi de zamanla değişmiş. “Yügeri”, “yukarı” demektir, bu sefer de o esnada “g” olan ses günümüzde “k” olmuş, ünlüler de değişmiş lakin kelime bariz bir şekilde anlaşılır. “Körti”, “gördü” demektir. “Bödke” kelimesi günümüzde “böyle” kelimesine dönüşmüştür. “Özüm”, “kendim” demektir, özüm kelimesi halen daha aynıdır. “Bunça”, “bunca” tek bir ses değişimi mevcuttur. “Ağır”, yumuşamış ve “ağır” olmuştur. “Törüg”, “töreyi” manasına gelmektedir. Eklerde bariz bir değişim olsa da “Töre” kelimesi aynıdır. “Tört”, “dört” demektir, tek ses değişmiştir. “Boluñ” “yan” demektir, günümüzden farklıdır. “Etdim”, “ettim”. “Üze”, “üstte” demektir, “üzeri” kelimesi ile aynıdır. “Asra”, “altta” demektir. “Yağız”, “yağız” demektir tek bir ses değişmiştir.

Yer değişime uğramamıştır. “Kılındukda”, “kılındığında” demektir ek sistemi ve bazı sesler günümüzde biraz farklılaşmıştır. “İkin ara”, “ikisi arasında” demektir, günümüzde bu ortak kelimelerin yalnızca ek farklılıkları mevcuttur. “Kişi oğlu” kılınmış, “kişi” ve “kılınmış” aynı iken “oğlu” kelimesi günümüzde “oğlu” olmuştur.

“İlin” kelimesi “ilini” demektir aynıdır. “Tuta birmiş”, “İti birmiş”. “Tutuvermiş”, “edivermiş” demektir, küçük ses değişimleri dışında aynıdır. “İrmiş”, “imış” manasına gelmektedir ve tek bir ses fazlası vardır fark olarak. “Kop” kelimesi Kıpçak Türkçesi içerisinde halen daha bozulmadan mevcuttur günümüzde bu kelime “hep” olmuştur. “Kop” “çok” manasına da gelmektedir. “Kop yağı irmiş.” “Hep yağı-düşman imiş”. “Yağı” kelimesi günümüzde birçok Türk Dilinde ve Anadolu’daki yerel ağızlarda da mevcuttur.

“Sü” kelimesi “asker” demektir. “Subay” kelimesi bu kelimedenden gelmektedir. Estergon Kalesi isimli türküde yer alan “subaşı” kelimesi de aynı şekilde bu kelimedenden gelmektedir. “Başlıgıg yükündürmiş, tizligig sökürmüş.” “Başlıyı baş eğdirmiş, dizliyi diz çöktürmüş”. “Baş” ve “diz” kelimeleri ve ekler büyük oranda aynı iken, kullanımda iki fiil yerine bariz olarak farklı fiiller gelmiştir. “Temirkapıgka tegi kondurmuş” “Demirkapı’ya değin kondurmuş-yerleştirmiş”. “Şuraya değin” kelimesinin kökü “ölene dek” diye kullandığımız bu kelimedir. “Buyruk” kelimesi yine iki dilde ortaktır. “Alp” kelimesi ortaktır, “bilge” kelimesi ortaktır. “Tüz” kelimesi günümüzde “düz” olmuş. “Anı üçün”, onun için demektir. “An” kelimesi Osmanlı Türkçesi bilenlerin aşına olduğu bir kelimedir. “Onu” yerine “anı” kullanılmaktadır. “Bolmuş” kelimesi de “olmuş” demektir. Kıpçak Türkçelerinde ve Karluk

Türkçelerinde “oldu” yerine “boldu” ya da “boldi, boldı” kullanılmaktadır.

“Kün Togsıkda” “gün doğusunda” demektir değişimler olsa da aynı oldukları bellidir. “Kelipen” “gelip” demektir. “Biligsiz”, “bilgisiz” demektir. “Yime” kelimesi günümüzde “yine” olmuştur. “Yablak” kelimesi “kötü” demektir, bir benzeri olan “yabız” kelimesi de “kötü” demektir. “Yalabık” da “yavuz” da zamanla güzel manalara evirilmiştir. “Yitürü ıdmış”, “yitirivermiş” demektir. “Kul” kelimesi “köle” demektir aynıdır. “Ogil” kelimesi yani “oğul” kelimesi günümüzde erkek çocuğu ifade etse de o devirde iki cinsiyet için de kullanılmaktadır. “Urı oğlun”, “er oğlun”; “kız oğlun”, “kız oğlun” demektir. “Elig Yıl”, “elli yıl” demektir. “İşig küçig birmiş”, “işini gücünü vermiş” demektir. “İş güç” kelimelerinin beraber bir kalıp olarak kullanımı günümüzde de mevcut bulunduğu mutluluk vericidir. “Alı birmiş”, “alıvermiş” demektir. “Kara kamag” kelimesi şaşırtıcıdır. Kara aynıdır zaten ama “kamag” kelimesi “kamu” kelimesinin öncelidir. “Bütün” demektir, “herkes” demektir, “topluluk” demektir, “halk” demektir. Osmanlı döneminde de bir dönem Çağatay tesiri ile kullanılmıştır. Sofu Bayezid’in “Kamu Kangı yönde özün gösterdiyse ol bulsun askerlerin dediği neyse eyle olsun” diye başlayan bir konuşması vardır. Cumhuriyet döneminde ise bu kelime tamamen yaygınlaşmıştır.

Burada çok güzel bir kısım var doğrudan almak arzusundayım. Kısmın evvelinin doğrudan tercümesini vereceğim öncelikle: “Üstte Gök Teñri altta yağız yer kılındığında ikisi arasında kişi oğlu kılınmış. Kişi oğlunun da üstüne atalarım Bumın Kağan ve İstemi Kağan oturmuş. Oturunca Türk Bodunu’nun ilini, töresini tutu vermiş, edi vermiş. Dört yan hep yağı imiş. Ordu gönderip dört yandaki bodunu hep almış, hep bağlamış. Başlıya baş eğdirmiş, dizliye diz çöktürmüş. Doğu’da Kadirkan

ormanına kadar, Batı’da Temirkapı’ya kadar kondurmuş. İkisi arasında pek düzensiz Kök Türk öylece oturur imiş gerçek. Beğleri bile, bodunu bile düz imiş. Onun için ili öyle tutmuş gerçek. İli tutup töre düzenlemiş. Kendisi öylece ölümü bulmuş. Yasçı, ağlayıcı, Doğu’da, gün doğusunda Böklü Çül’lü İl, Çin, Tibet, Apar, Rum, Kırgız, Üç Kurikan, Otuz Tatar, Kıtayn, Tatabı, bunca bodun gelerek ağlamış, yaslanmış. Öyle ünlü kağan imiş. Ondan sonra, kardeşi kağan olmuş gerçek. Oğulları kağan olmuş gerçek. Ondan sonra kardeşi, ağabeyi gibi kılınmadığı gerçek, oğlu babası gibi kılınmadığı gerçek, bilgisiz kağan oturmuş gerçek. Beğleri bodunu eğri olduğu için, Çin bodunu yalancı ve kandırıcı olduğu için, aldatıcı olduğu için, kardeşi ağabeye düşürdüğü için, beğle bodunu çekiştirdiği için Türk bodun illediği ilini elden çıkarmış, kağanladığı kağanını yitirivermiş. Çin bodununa er oğlanı kul, kadınlık kız oğlanı odalık oldu. Türk beğleri Türk adını attı. Çinli beğlercesine Çin adını tutarak, Çin kağanına kapılmış elli yıl. İşini gücünü vermiş. Doğu’da gün doğusunda Böklü Kağana kadar ordulayı vermiş. Batı’da Demirkapı’ya kadar ordulayı vermiş. Çin kağanına ilini, töresini alı vermiş.

Şimdi gelelim esas kısma: “Türük kara kamag bodun ança timiş: illig bodun ertim, ilim ımtı kanı? Kimke ilig kazganurmen tir ermiş. Kaganlık bodun ertim, kağanım kanı? Ne kaganka işig, küçüg berürmen? Tir ermiş. Ança tip tabgaç kaganka yağı bolmuş” Kötü haldeki kara haldeki Türklerin hepsi (elli yıl sonra) anca demişler illi bodundum ilim şimdi hani? Kime ili kazanırım der imiş. Kağanlı bodundum kağanım hani? Ne kağana işi gücü veririm ben der imiş. (50 yıl sonra) Anca deyip Çin kağanına yağı olmuş.” Görüyor musunuz? 1300 yıl önce taş kazınan sözleri biraz aşinalık sonrası ne güzel okudunuz ve anladınız.

Kelimeler faslına geri dönelim. “Yana” “yine” manasına gelmektedir, ünlüler değişmiş. “Sakınmatı” “düşünmeden” demektir. Günümüzde sakınmak kelimesi biraz değişmiş olsa da yine de düşünmekle halen daha yakından alakalıdır mana olarak. “Ölüreyin” öldüreyim demektir, ekler değişse de öl- fiili aynıdır. “Barır ermiş” varır imiş anlamına gelmektedir yine biraz farklılık olsa da anlaşılır bir benzerliktedir. “Yır” ve “Sub” yer ve su demektir günümüzde de biraz değişmiş olsa da aynıdır.

“Türük bodun yok bolmazun tiyin, bodun bolçun tiyin” Türk bodun yol olmasın diye, bodun olsun diye anlamına gelmektedir farklılara rağmen anlaşılır bir durumdadır. Devamı da anlaşılırdır. “Kañım İlteriş Kaganı, Ögüm İlbilge Katunıg Teñri töpüsünde tutup yügerü kötürmiş. Kañım Kagan yitiyigirmi erin taşıkmiş. Taşra yoruyor tiyin kü eşidip balıkdaki tagıkmiş tagdaki inmiş. Tirilip yetmiş er bolmış Teñri küç birtük üçin kanım Kagan süsi böri teg ermiş. Yagısı koyn teg ermiş. İlgerü kurıgaru sülep tirmiş, kubratmış. Kamagı yetiyüz er bolmuş.” Babam İlteriş Kağan, Anam İlbilge Hatunu göğün tepesinde tutup yukarı götürmüş. Babam 17 erle yola çıkmış. Dışarı yürüyor diye söz işitip kentteki takınmış, dağdaki inmiş. Dirilip yetmiş er olmuş. Tanrı güç verdiği için babam kağanın eri kurt gibi imiş, düşmanı koyun gibi imiş. Doğuyu batıyı askerleyip derlemiş, toparlamış. Hepsi yedi yüz er olmuş.”

“Yeti yolu sülemiş, yigirmi sünüş sünüşmiş. Teñri yarlıkaduk üçin illigig ilsiretmış, kaganlığıg kagansıratmış. Yagıg baz kılmış.” Yedi yolu ordulamış, yirmi savaş savaşmış, Tanrı buyurduğu için illiyi ilsizleştirmiş, kağanlıyı kağansızlaştırmış, düşmanı emrinde kılmış. “Süngü” kelimesi yüzlerce yıl boyunca kullanılan bir kelimedir. Kesme ve saplama gibi işlere yarayan bir harbi edevatın adı olan süngü belli ki,

hem orijinal hali ile varlığını korumuş hem de “süngüş-“ fiili zamanla “savaş-“ filline dönüşmüştür. Bu fiilin “söz” manasına gelen “sav” kelimesinden geldiği düşünülmektedir. Lakin bence savaş kelimesi süngüş kelimesinin zamanla değişime uğramış halidir. “Söz dalaşı” anlamında türetildiği iddiasından daha oturaklı olduğu kanaatindeyim. Lakin yalnızca bu benim şahsi fikrimden ibarettir kesinliği tartışmalıdır. “Yarlık” kelimesi de “kağan buyruğu” manasına gelmektedir. Tanrının buyruğunu da “yarlık” ile ifade etmek bundan mütevellit makuldür.

“Kañım Kagan ança ilig törüg kazganıp uça barmış. Kañım kaganga başlayu Baz Kaganıg balbal tikmiş. Kañım kağan uçdukda özüm sekiz yaşda kaltım.” “Babam Kağan anca ili, töreyi kazanıp ölüvermiş. Babam Kağana ilkin Baz Kağanı balbal dikmiş. Babam Kağan öldüğünde ben sekiz yaşındaydım.” Kelimelerin bir kısmını ve eklerin mantığını çözdüğümüzde metinleri anlama oranımız da artıyor fark ettiyseniz. Mühim Türkologlardan Ahmet Bican Ercilasun günümüzdeki bir Türkiye Türkü’nün Göktürler arasında çok kısa bir süre kalarak onları anlamağa başlayacağını söylemektedir. Bu yazımda da bu durumun cidden mümkün olabileceğini görüyoruz sanırım. Ölüver- fiiline karşılık olarak da uça barfiilini kullanıyor olmaları dini inanışları hakkında da bize bilgi vermektedir. Ölenlerin ruhlarının uçarak gök katına çıktığına inandıklarına bir işarettir bu.

Bu yazımda Bilge Kağan Yazıtının 1-18 sütunlarındaki ortak kelime ve cümle kalıplarını görmüş olduk. Bu büyük benzerlik ve anlaşılabilirlik oranı ziyadesiyle memnuniyet verici. Bir sonraki sayıda kaldığımız yerden devam edecek ve kalan satırlarda da yer alan ortak kelimeleri tespit edeceğiz.

Alparslan Turan

DUDAKTİK EMZİRMELER SEREMONİSİ

*'Baş harfinden son harfine kadar
Alparslan ve Burak için...'*

Seni çok seviyorum. Efendim? Günaydın. Çocuklar. Nasılsınız? Oturun! Kalkın. Oturmayın. Büyük adam olacaklar bir adım öne çıksın. Mendilleri açın önünüze. Tırnak kontrolü. BAŞIŞARETORTA parmak üçgenini birleştir ve parmak uçları yukarı bakacak şekilde bana doğru tut. Cetvel geliyor. Işık hızıyla. Fizik dersini dayakla öğrendik. Akılda en kalıcı şekliyle. Cetvel de dik, öğretmen de. En alası. Çifte kavrulmuş. Acı-mız. Bir de gözünün önünde olmasaydı ya. Canımı cetvel yakmıyordu ki. Neyse. Acı yok Rocky! HA-HA-HA. Espri de sevmezdim. Beslenme çantam renksiz oysa. Kokusuz. Sessiz. Seninki çiçekli. Çiçek dolu içi. Kokusu ellerimi serinleten. Ben tostuma yapışmış peçete tanelerini ayıklamaya çalışırken sen çatalınla özel kutulu bölmelerde birbirine harmanlanmamış şekilde duran nizami ustalıklı doğranmış sebzelerini tadıyorsun gayriihtiyari. Tam bir İstanbul hanımefendisi! Her lokmandan sonra kırmızı dudaklarının kenarlarını silmen de ayrı bir saadet benim nezdimde. Meyve suyunun rengiyse ciğerlerimi burkuyor. Kalbime inmiyor. Bu hep böyle mi olacaktı? Ne zaman paylaşabilecektim ekmeğimi seninle? Ne zaman inecekti lokmam midene, kalbinden içre? Nasılsın N.? İyi! Peki. Baksana T., güneş ne güzel saçıyor yüzüne aydınlığını, farkında mısın? Gözlerinin maviliği okyanusları kışkandıracak cinsten değil mi peki Z.? Neden yüzüne baktığımda içimi büsbütün bir gökyüzü dolusu kıvanç kaplıyor B.? Neden bu kalbimin çarpıntısı -çok sazlı- sadece okula gelirken vuku buluyor C.? Okul ne güzel bir icat değil mi K.? Seninle birlikte

okumakyazmaktutulmaksarılmaközdeşleşmeksüblimle şmek ne büyük nimet, değil mi E.? Ben seni düşünmekten ödevlerimi bile tamamlayamaz oldum Y.! Haberin olmadan çantandan aşırıldığı kalemin olmasa, yazılı imtihanlardan geçemezdim H., anlıyor musun? Sen geçirdin sınıfı bana, seninle öğrendim okuma yazmayı G., anlasana ellerimin beceriksizliğini! Duyuyor musun beni, V.? Bu içimde durmadan kıpraşan şey de neydi D.? Peçete neredeydi M.? Krem hazır mı, A.? Ah bu gençlik, F.! Hadi bismillah...

DIŞ/GÜNDÜZ

Tünaydın. Ders beden. Bedenlerimizi evireceğiz. Ellerimiz çarpacak bedenlerimize korlar gibi. Sağlam kafa sağlam vücutta. Sıkı aşk senin bacaklarında. Dimdik kondisyon benim göğsümde. Mütemediyen alamıyorum gözlerimi bedeninin çizgilerinden. Ders beden-sizlik. Allah affetsindi. Kalemsiz deftersiz bir dersti. Mamafih, ben hep kalırdım bu dersten. En zor dersim sendin. Senden geçsem serden geçerdim. Mezun olurdum okulundan. Takdir alırdım gamzeli yanaklarından. Bahçene en güzel sümbülleri ekerdim. Koşardık el ele çınlayan tebensümlerin himayesinde. Alicenap benliğimin gölgesinde şöyle soluklanırdık muzipce. Diyaframa kesik bir nefes önce. Açılış düdüğü. Bach'tan nağmeler fısıldardık. Biraz Satie, azıcık Schumann, belki Albinoni, ucundan Mahler, kıyısından Çaykovski, ötesinde Berlioz, berisinde Vivaldi, sağım Liszt, solum Chopin ve final Schubert. İlk 11'i böyle dizdim sahaya. Canıma minnet çizdim taktiği. Allah ne verdiyse gole koştum huzursuz ayaklarımla. Hodbin değilim ben, hayır. Böyle bırakıp gitmeyeceğim meseleyi. Korkularıyla yüzleşeceğim. Golümü kesen çelmeye diken hediye edeceğim! Susuz bırakacağım okul çimenlerini. Elini tutabilirsem gerisi kolay. Namütenahi aşkıma sınamak için bunlar gerekli miydi? Sevgide ispat iptidai değil midir sevgilim? Özür dilerim. Öyle demek istememiştim. Elimden kaçtı. Müşkölpesent miyim yoksa, bilmez misin ey dilber? Dikenlere sevgi bahşedemezsin. Hemen bir kontratak. Eyvah. Çıkarın sınavları. Kâğıt kalem yapacağız. Olmaz. Malumatfuruş sersemliğe mi çalıyorum sahanın ortasında? Varlığını hissedemediğim tüm sınavlardan kaldım ben oysa. Ofsayt heyhat! Santrada tek başına. 'Sen' sınavını geçemedim. Kalemi kâğıdı tutmaya mecalim yoktu, sen-siz. Serzenişimi duyumsuyor musun postmodern grimsi bir kâğıtta, hicviyle agahıyla rastıyla. Hissikablelvuku demiş erenler. La havle ermeyenler. Velbasubadelmevt eremeyenler...

İÇ/GECE

Beynelmilel müfredatımızın can alıcı safhalarındayız. Tecessüsün zirvelerindeyiz. Yaşasın edebiyat kahrolsun aruz! Defterin dışı kaplı. Kapakta dikedörtgen küçük bir etiket. Cennetimin ismi yazılı

BÜYÜK HARFLERLE. İlk sayfayı açıyorum. Koca çizgilerle kaplı sayfa. TÜRKÇE. İkinci sayfayı aralıyorum. Başlıklar devasa harflerle yazılı. Kırmızı kalemle. Konu içerikleri kurşun kalemle işlenmiş. Sayfaların kenarları süslenmiş. Tam bir kız çocuğu nahifliği. Kalemlerin uçları daima sivri. Kalemtraşın çöp haznesi her an dolu. Saçları at kuyruğu. Lastik tokası koca bir tül den gül goncası. Doğuştan makyajlı. Pembe yanaklarını gamzesiyle sarmaş dolaş dünya sahnesine takdim ediyor. Jilesi daima ütülü. Babet ayakkabılarının boyası göz kamaştırıcı bir ahenk. Dizinin altından beyaz dantelli çorapları, sanki dansa hazırlanan bir balet aurası yayıyor sınıfın pencerelerinden tüm cihana. Alametifarikası yürüyüşünde. Rüzgarından tanırım seni. Ezberlediğim kokundan bilirim geldiğini. Kurşun kalemin sivri ucuyla zerk ettim damarlarıma yazdıklarını. Görebiliyorsam eğer, lütuf buyrulmuş. Seni görünce fark ettim yoksa, gözlerimin bir işe yaradığını. Kuşların dilinden çaldığın şarkıyı en güzel sende hatmettim. Mikail'in ufkundan aşırıldığın Nisan yağmurlarında yazdım ismini pencere buğusuna. Beni büyüten ninniye ayaklarında buldum. Bir de üstümü örtsen tam olacaktı. Avucundan bir buklet sıcak sütü geçirebilseydim kursağımdan kana kana. Başım göğsünün tam hizasında. Parmakların saçlarımda kaybolmuş. Ciğer hücrelerim ağzına kadar dolmuş teninle. Alnında ışığı büyüttüyorsun ilmek ilmek. Süveyda tadı var ağzımın. Hülyamda belirir. Feveranım bundan. Çıkmadık umuttan can kesilmez demiş. Ne loş demiş. Sonlu karanlık. Katre boşluk. Şen kıyamet.

İÇİMİN GECESİ

sabah olunca tüm canlılar gibi uyanırız e tabi ben de uyanıyorum önce tuvalete gidiyorum altıma kaçırmamak için dişlerimin her tanesini tek tek özenle fırçalıyorum sana layık olmalılar yanında sırtmamalılar öyle ya sonra halının altında ütilediğim griye çalar arası yamalı pantolonumu giyiyorum en temiz çoraplarımı arıyorum alıyor beni bir telaş böyle uzayıp gidiyor okul yoluna kadar *mavi* önlüğümü taşıyorum çizgi çizgi olmasına dikkat ediyorum ilaçlarımı yutuyorum üzerine bolca su doktor amca öyle söyledi ders programına göre bakkal poşetime takım olmayan uyduruk eşofmanlarımı boca ediyorum çantamı hazırlıyorum beslenme çantamda bin dolu papatyalar çıkıyorum yola beş dakikası var sokaktan geçerken saati sordum namaza varmaya düçar amcalara takılmadan uzaklaştım merdümگیرiz ben o bezlerde tarağım yoktur neler

konuşacağımı ya da konuşabilir miyim düşüncesinde yürerken muhayyilem gayet tabi denk gelmiş gibi yapıp yanında yürüyecektim bu melun sokağı aşkımıza şahit edecektim yağmur yağırdı belki takım olmayan eşofmanlarımla saçlarını koruyacak ve kahramanın olacaktım bir de kapağı kaplı defterim olsaydı tam olacaktı benim ellerim küçüktü oysa yetişemezdi defterlere saate bakamıyorum gelmesi de gerekirdi zaman durdu sanki seni beklerken çok terledim göğüs cebimdeki ucu üçgen mendilimi alarak alnımın bir sağına bir soluna hareket ederek toparladım boncuk tanelerini arka cebime sakladığım *şiiiri* yokluyorum yerinde duruyor şükür amin hiç yoksa bunu verebilsem sana ne güzel olurdu okur muydun kim bilir çok da beğenirdin tüm şairlerin aslında bugüne kadar senden bahsettiğini tahmin etmek çok da zor olmamalıydı okullar sokaklar boyu seni aradılar soğuktan titreyen ellerime de hakim olabilseydim bir belli mi olur belki o ihtişamliheybetligörkemlihaşmetli montunun cebine alırdın ellerimi öyle ısıtırdın ayakkabılarıma bakıyorum sanki biraz sönük gibi elbisemin manşetiyle elime siper edip siliyorum ellerim kirlenmemeli dilhun halimi bir sen anlarsın ellerimi tutsam hemen anlarsın *melal* değil bu baksana koşup bir dramının fragmanı acısını tattığım koşarak okulun kapısından geçmem merdivenleri soluksuz gözü kapalı tırmanmam koşmam zıplamam müşkülpesent değilsin elbet ben daha çok efsunkâr diye tercüme ederdim inan bana şimdi elimde yağmur damlalarının parçaladığı lavantaları beslenme çantama doluşturuyorum yaka paça bu sokak kaldırımlarından bir buluşma alacaklıyım dinmeyen azabıma kement vurulmasına müsaade etmeyeceğim gözyaşlarım tutuşturacak romantik gündüzümün mumlarını ellerimin titremesi sizi kandırmasın trenlerden önce varacağım evime ayakkabımın boyası sökülmeden altındaki yama su sızdırmadan dantelsiz çoraplarıma

DIŞIMIN GÜNDÜZÜ

Alelacele saçımı taradım. Ödevlerim eksiksizdi. Kalemtraş temiz. Kurşun kalemin ucu sivri. Kırmızı kalem daima kırık. Silginin üzerindeki kirler uçmuş. Çilek kokulu silgimi çantamda ücra bir köşeye zimmetliyorum. Defter kapağındaki etiketimin ucu sıyrılmış. Parmaklarımı dilimin ucuyla ıslatarak etiketin zamkını tazeliyorum. Kapağın içinde defter cildini tutan üçgen köşedeki bantları kontrol ediyorum. Kanatlanıp uçabilecek hiçbir şeye tahammülüm yoktu. Evimin sıradan samimiyetine dualı bir selam bırakıyorum.

Âdettendir. Yoksa soframı topladım. Tüm kırıntıları mideme indirdim. Arkamdan hiçbir sıra dışı varlığa mahal vermedim. Okulumun yolu çiçekli. Öyle ya, beslenme çantamla atışamazlar. Dantelli çoraplarımın beyazlığını kıskanıyor, varoş semtin balkonlarında asılı duran grimsi çarşaf bozuntuları. Mavilikler uçuşurken yolumda, -döverek söverek sevdayı- okuluma varıyorum. Dersimi dinliyorum güzelce. Bazıları cetvelle terbiye olunur. Cetvelin çözemeyeceği problem yoktur. En az iki bilinenli problem. Bilinenler canlı. Ödevsizlik dahil. Ben ödevimi çerçevesini süslediğim ve başlıklarını kırmızı kırık kalemimle yazdığım defterimle arz ediyorum ve bununla öğretmenim iftihar ediyor. Örnek öğrenciyim. Örnek çiçek. Örnek kalem. Örnek bir. Örnekimsi. Tahtaya çıkartılıp resmi öpülesi. Özenle çiziyorum öpüldüğümü. El yazısı ile. Eğik. Epigrafik. Dudaktik miydi yoksa? ÖRSÇEKİÇÜZENĞİ üzerine şizofrenik soneler. Epik doneler. Şayet spesifik. Bariz spiritüalist. Üzerinize afiyet, kalender meşrep. Tırnaklarım pırıl pırıl. Mendilim pirüpak. Bu seremoniyi azımsamadım. Şarlatanın temennisine gark olmadım. Ödev neydi? Dayanışma. Şevksiz. Dostluk. Aşksız. Yardımlaşma. Zevksiz. Arkadaşlık. ÖLÜ. En sevmediğim yemektir tost. Yanımdaki şu sümüklü öyleyse hatta. Neyle yıkıyorlar elbisesini Allah bilir! Okumak ne zor. Okul böyle yol geçen hanı mı herkesin çizebildiği? Hiç içim kıpırdamıyor halbuki. Nedir bu aymazlık? İyi ki yok bugün. Maviliğimi mahvedemeyecek hiçbir an. Nedense denk gelmedi sokaklarımız. Vuku bulmadı vuslat. Gereksizdi. Okumalıydım. Büyük kız olmalıydım. Elim ekmek tutmalıydı. Başkasının eline bakmamalıydı. Kendi ayakları üzerinde durabilmeliydi. Kedim olsundu bir de. Severdim yaşarcasına. Kiram zamanında ödenirdi. Faturalarım gelirdi. Alışveriş yapardım. Taksitlerim olurdu. Bulaşıklarım makinede yıkanırdu. Kapımın önünde başka ayakkabı olmazdı. Yanımda kimseyi istemezdim. Öksürüğe ilaçsız bir bardak su ile müdahale etmezdim. Ama bugün değildi. Ödevimin olduğu gün gelmemelik ne ahmakça. Allah'ın belası hergele seni! İlk gördüğüm yerde ödevinin ağzını yüzünü düzeltereğim! Akılca beni alıkoyacak çizgimden. MÜDÜR girdi sınıfa. Herkes şimşek hızında ayağa fırladı. Oturun çocuklar. Öğretmene yaklaştı. Fısıldaştılar. Beti benzi attı öğretmenin. Dudaklarını ısırdu bir müddet. Soğuk terler döküyordu. Ellerini bir pantolonunun cebine bir ceketinin yanlarına sokuşturdu. Ne yapacağını bilemedi. 'Çocuklar, okul bugün tatil, hazırlanıp çıkın!' dedi. Oh be. İçimin fırtınası dindi. Yarın yalnız olmayacağım muhakkak, ödevimi layığıyla tamamlayabileceğim.

Hazırladığım tostu ona emzirebileceğim. Dostluğumun nişanesi olacak. İmtihandan tam puan alacağım. Kocaman yıldızlı pekiyi. Sedef yaldızlı kurdele asılacak ihtişamlı tokamın en kuytu köşesine. Hayat denilen tacın en siyahını süslemeye gıpta edeceğim. Ama nedendir bilinmez, o günden sonra çok sevdiğim onca okunmamış yazı dolu sıram değişti. Ölüm diye duydum, devamına gözyaşım yetmedi. Ellerim küçüktü, duyduğuma meftun olamadım. Anlamadılar. Söz etmedim. Ölüm ne demektir? Benden büyük harflerle yazılıyormuş. ÖLÜM. ÖLÜ. ÖL. Ö. Seni çok özledim.

Ateşli Silahlar Tarihi 2

Amerikan Silahları

Western filmleri sayesinde Amerika ile özdeşleşmiş meşhur altıpatlar tabancalar ve levyeli tüfekler hepimizin aşına olduğu ve bildiği silahlardır.

Bireysel hürriyetlerin yegane müdafii olan ve toplumun yapıtaşısı fertlerin en temel hakkı olduğunu düşündüğümüz silahlanmayı ve şahsi güvenliklerini sağlama hakkını kullandıklarını gördüğümüz Amerika, Dünya'nın işgal edilemeyecek ülkeleri içinde başı çekmektedir.

Silahlanmanın bu denli yoğun ve hayatın içinde yer alan bir yerde silah endüstrisinin de o denli gelişmiş olacağını düşünmek yanlış olmaz. Amerika'nın silahlanma öyküsüne bağımsızlığından itibaren bir bakış atalım.

Amerikan Ordusu Piyade Tüfekleri

Brown Bess

1722 yılında tasarlanan ağızdan dolma, 75-80 kalibre (19-20mm) namlu çapı, 107-117 cm namlu uzunluğu ve 4.8 kg ağırlığı Britanya kuvvetlerinin temel piyade tüfeği olan silahtır. Bunların dışında çeşitli ebatlarda varyantları mevcuttur. (Brown Bess, 2023)

Adı	Servis Süresi	Namlu Uzunluğu	Toplam Uzunluk	Ağırlık
Uzun Arazi	1722-1793	1,200 mm	1,590 mm	4.7 kg
Kısa Arazi	1740-1797	1,100 mm	1,490 mm	4.8 kg
Hindistan	1797-1854	990 mm	1,403 mm	4.39 kg
Yeni Dünya	1802-1854	990 mm	1,410 mm	4.56 kg
Yeni Hafif Piyade	1811-1854	990 mm	1,410 mm	4.56 kg
Süvari	1796-1838	660 mm	1,080 mm	3.34 kg
Denizci	1778-1854	940 mm	1,360 mm	4.08 kg

(Brown Bess, 2023)

43 cm süngüsü ile neredeyse insan boyuna gelen standart donanım bu tüfekler yivsiz setsiz kaval namluya sahiptir. Misket tüfeği de denir. Yivsiz olması sebebiyle tek kurşun misket, buckshot denilen 9 parçalı misket ve çeşitli büyüklerde olabilen saçmaları ateşleyebilir. Önceki bölümde detaylı anlattığım çakmaklı ateşleme tipindedir.



Görsel 1

Yivli namlu öncesi tüfeklerin tüm artı ve eksilerini bünyesinde barındırmaktadır. 35 metre isabetli menzili ve 100 metre hedef menzildir.

Piyadenin sıralar halinde dizildiği ve toplu atışlarla baskı ateşi ile yapılan hat savunma ve saldırılarının müsebbibidir. Tıpkı mitralyözün icadı ile siper savaşının ortaya çıkması gibi kısa mesafe ve etkisiz atış gücü ancak toplu atışlarla manalı hale geliyordu. Bu savaş disiplininin ortaya çıkma sebebi ise piyadelerin temel silahının misket tüfekleri olması ve kılıçların ikinci plana atılması ile süngülerin piyade yakın savaşının temelini oluşturuyor olmasıydı.



Görsel 2



Görsel3

Bağımsızlık öncesi ve sonrası kıtada kullanılan tüfeklerin başını çekmiştir. Amerikan silah endüstrisinin inkişafına kadar çeşitli modifikasyonlarla varlığını sürdürmüştür.



Görsel 4

Adını İngilizlerden alan kundak tipi ile tabanca tipi tutuş yerine düz bir kabza yapısı ile dikkat çekmektedir. Tetik mafsalından dipçik tabanına kadar düz yapısı ve yanak dayama kısmından horoza kadarki mesafede başparmak için bir kertiğin bulunması tipik İngiliz kundak özelliğidir. Daha sonra üretilecek olan Amerikan silahlarında da bu tip bir kundak yapısı göreceğiz.

Dakikada ortalama 2 ila 3 atış yapılabilmesi silahın bireysel kullanımda savunmasız geçen uzun bir süre bırakması yedek silahların ikame edilmesini icap ediyordu. Bu bazen kılıç bazen piştov ama ekseriyetle bu açığı süngüyle kapatmaya çalışıyorlardı. 1. Dünya Savaşına gelene kadar ki sürede süngü saldırısını mecbur kılıyordu. Süngü saldırısı altında ateş etmek sizi yeniden doldurmaya mecbur bıraktığı için süngüsüz ya da kılıçsız olanlar savaş dışı kalıyor, süngülü olanlar ise hayatları pahasına eskiden olduğu gibi bir yakın dövüşe girmek mecburiyetinde kalıyordu. Bu yakın dövüş tuzağından çıkılması uzun yıllar alacaktı. Makineli tüfeğin icadı da henüz piyade tüfeklerinin

kurma kollu ve uzun menzil gözetilerek üretildiği döneme denk geldiğinden ötürü büyük taarruzlar yapılamıyor ve siper harbini mecbur kılıyordu. Yıpratma savaşına dönen savaşın içinde birbirlerini duyacakları mesafede birbirleriyle savaşmak zorunda kalan düşmanlar çıkar yol olarak tankların icadına ihtiyaç duyacaklar ve bugünün savaş doktrinini meydana getireceklerdi. Uzun menzilli, yüksek kalibreli, çok öldürücü ve ağır silahlar yerine daha hafif, seri ve orta menzilli silahların ortaya çıkmasını göreceğiz. Bu savaş doktrininin icadı da İkinci Dünya Savaşını bulacaktı.

Pattern 1853 Enfield

Tiktalık de denebilecek türde bir yapıya sahip olan bu tüfek minye tipi kurşun kullanmasına karşın arkadan değil namludan doluyor, barut ve kurşun namludan yerleştiriliyor fakat ateşleme için horozlu tüfeklerde olduğu gibi bir yemleme barutu ve çakmak mekanizması yerine bir ateşleme memesi bulunuyordu. Bu memenin özelliği ise içi cıva fülminat dolu bir ateşleme kapsülünün yerleştirilebilmesi içindi. Kağıt kartuşlu hazır mermiler ve yanlarında taşıdıkları ateşleme kapsülleri ile dakika başına atış sayısını artıyorlardı.

Kara barut, minye kurşunu ve yivli namlu ile msket tüfeklerinden ayrılıyordu. Amerikan silah ekolüne katkısı ise yine daha sonraki silahlarda göreceğimiz gibi bronz işçiliğiydi. Dipçik kapağı, tetik mafsalı, namlu ile kundağı birleştiren ve harbi kılavuzu gören ara parça da bronzdan imal edilmişti.



Görsel 5

Uzun bir servis ömrü olmamasına karşın etkileri halefi silahlara geçmiş ve Amerikan ordusunun resmi kullanımına girmiş ikinci silah olmasıyla bilinir. Temel piyade tüfeği olarak selefinden bariz üstünlüklere sahipti. Daha kararlı bir tetik yapısı bunların başında geliyordu. Sebebi ise horozun takip edip sürtünmeyle kıvılcımı yaratacak bir yanma yolunun olmaması ve bundan başka ateşin namluya gitmesi için gereken ve basınç altında olmadığı için oldukça yavaş yanan bir yemleme barutunun yerini ateşleme kapsüllerinin almasıydı.

En büyük değişim ise atış disipliniyle görülüyor çünkü yivsiz silahlar bakış ve işaretle iki göz açık ve nişan almadan atılan silahlardır. Yani söyle; silahı hedefe doğrulttuğunuzda tetik parmağınızı yahut kabzayı tuttuğunuz işaret parmağınızı hedefe tutarsınız ve namlu şeridini görünmeyecek bir şekilde düzlersiniz. Çek at disipliniyle atıldığı için bir gez arpacık mekanizması bulunmaz. Bulunması da gerekmez

çünkü gerekli hassasiyeti sağlayacak yapıda değildir. Atıcının nişan hatasını silahın kabiliyeti tolere eder. Çünkü o silahlarda amel değil niyet önemlidir.

Tetik mekanizması da oldukça hızlı çalışmaktadır çünkü günümüzde kırma namlulu çift ve tek kırma tüfeklerde de hala kullanılan metal şerit yay kullanılmaktadır. Bu tetik yapısı şöyle işler; Horozu çektiğinizde çubuk şerit şeklindeki metal gerilir ve horozu vurmak için gereken enerjiyi toplar, tetiğe bağlı bir kertiğe horozun kertiği yerleşir, tetik çekildiğinde horoz yaydan kurtulur ve gergin yay horozun ateşleme memesine vurmasını sağlar. Tetik, horoz ve yay, bu üç parça ile basit tipte bir tetik mekanizması üretilebilir. Metalürjik bakımdan da bu gelişmişliğinin göstergesidir çünkü stres altında kırılmayacak ve deforme olmayacak bir metal yayı üretmenin ucuzladığı gösterir.

Springfield 1873 Trapdoor



Görsel 6

Yapı olarak Enfield 1853'ün geliştirilmiş versiyonu gibi dursa da ondan ayrılan bariz özellikleri bulunmaktaydı. Bunların başında artık barut ve çekirdek bir kovan halinde arkadan doldurma ve ateşleme disiplinine sahip olmasıydı. Bugün için pek alışılmış olmayan bir bolt mekanizmasına sahipti. Üstten açılan ve bir kapak aynı anda hem bolt mekanizması görevi görüyor hem de ateşlemeyi sağlayacak olan iğneyi içinde barındırıyordu. Ateşledikten sonra da sıcak kovana elinize almaya lüzum yoktu çünkü otomatik bir ejektöre sahipti yani kapağı açtığınızda kovana fırlatan bir yaylı mekanizmaya da sahipti ki bu dakika başına atış hızını inanılmaz düzeyde artırıyordu.

Tüm bunların yansıra mermi çapı olarak "45-70 government" ya da "45-70 springfield" tabir edilen çapta ortalama 70 grain¹ barut ve 405 grain kurşun içeren ve 1600fps 2300j enerji üreten oldukça kuvvetli bir tüfektir.



Görsel 7

Kara barut kullanması sebebiyle barutun yanma süresini ayarlamak ve isabeti artırmak için oldukça uzun bir namluya sahiptir. Bu özelliği onun hem namlu çıkış hızını artırdığı gibi -namlu boyuna artırmak eğer itki varsa hızı artırır- geri tepmeyi de azaltıyordu. Kararsız transsonik hıza düşmesine kadarki etki menzili de oldukça yüksektir. Ağır bir çekirdeği kullanması da hava şartlarından ve rüzgardan etkilenmemesini sağlıyordu. M16 gibi 5.56 mm oldukça hafif mermilerin en büyük sıkıntısı namlu çıkış hızları yüksek olmasına karşın çevre şartlarından, rüzgardan etkilenir ve duvar, kapı ya da kayalardan sekmesiyle ünlüdür. Büyük çekirdeklerin en büyük avantajı ise kayaları da patlatarak hedefine oldukça kararlı bir şekilde ilerlemesidir. Bu sebeple meskun mahal çatışmalarında istenmeyen zayıfların önüne geçmek için ordular ve kolluk kuvvetleri birden farklı çapta silahları saha koşullarını göze alarak kullanırlar. Örneğin MPT76 (7,62) dağda eşek avında kullanılırken metropol sıçanları için MPT55 (5,56) tercih edilir. Yüksek durduculuk göz önüne alındığında yivsizlerle de desteklenen kapalı alan çatışmaları içinde birden fazla çapta ve çeşitte silahın aynı görevi ifa etmek için kullanıldığını görürüz. Konvansiyonel savaşlarda da aynı durum söz konusudur; misalen gerek hafiflikleri ve gerek küçüklükleri göz önüne alınarak sızma, sarkma ve çevreleme yapan birlikler genellikle küçük çapta, atış hızı yüksek ve kolay kullanılan silahları tercih ederken, muharebe alanında bizzat çarpışan birlikler daha durdurucu silahları kullanırlar.

¹ 1 gram= 15.432 grain

M1903 Springfield



Görsel 8

1. Dünya Savaşı'nda Amerikan ordusunun temel muharebe silahı olan 1903 Springfield tüfekleri Avrupa'nın tüfek standartlarına oldukça benzeyen kurma kollu yivli tüfektir. Avcılar tarafından bugün hala kullanılan bu tüfekler .30-06 Springfield (7,62x63mm) fişeklerini kullanır.

Kullandığı mühimmatın özelliğine bakacak olursak, dumansız barut ve tam gömleklili çekirdeklerle kullanıldığı ve günümüz standartlarını karşıladığını görürüz. Dumansız baruta geçişle birlikte namlu çıkış hızı artmış ve hızlı yanması sebebiyle namlunun da kısalmaya gittiğini fark ederiz. Bolt mekanizması da çift tırnaklı kilitle desteklenmiş ve atıcı güvenliği sağlanmaya çalışılmıştır. Horoz yerini boltun çekilmesiyle gerilen sarmal yayın vuruşuyla patlatan iğne mekanizmasına bırakmış ve yine istenmeyen atışların önlenmesi için bir emniyet sistemi de entegre edilmiştir.

Mesafeye göre ayarlanabilir bir gez ve sabit korumaları bir arpacık ile nişangah sistemi önceki silahlara göre oldukça gelişmiştir. Nişangahlara ve optik sistemlere bir başka yazımda değineceğim için bu kısmı şimdilik geçiyorum fakat 100 metre mesafede isabetli atışlar yapabildiği gibi 800 metreye gerekli optik nişangahlar entegre edilerek keskin nişancı tüfeği olarak da kullanılabilir. Zaten kariyerini M1 Garand'a kaptırdıktan sonra kendisini bir keskin nişancı tüfeği olarak bulmuştur.

Besleme sistemi ise şarjörlerin pahalı olması ve gereksiz ağırlık yaratması nedeniyle muadillerinde olduğu gibi kliplerle yapmaktadır. Metal bir tarak içine doldurulan mermiler beşli olarak kurma kolu çekildikten sonra entegre şarjöre basılmak suretiyle tam dolumu gerçekleştirir.

Bu sistemin en büyük avantajı şarjörlerin tutukluk yapmaması için oldukça düşük toleranslarla ve hassasiyetle üretilmesi gerekirken yalnızca mermiyi tutmaya yarayan bu klipler hem hafiflikleri hem de ucuzlukları ile ve de mermi kapasitesinin azlığı dolayısıyla tercih edilmiştir. Muharebe meydanında askerin şarjörü değiştirip eskisini cebine koymasına harcayacağı süre ile basit bir metalle doldurup gerekirse fırlatıp atmasının alacağı süre de tahmin edeceğimiz gibi aynı değildir.



Görsel 9

Çeşitli koşullar için çeşitli modifikasyonlar da geçirmiş olan bu tüfeğe, değiştirilebilir onluk şarjörden bolt mekanizmasını yarı otomatığe çeviren entegrelere kadar varyantları mevcuttur.



Görsel 10

M1 Garand



Görsel 11

İkinci Dünya Savaşı'nda M1903'lerin yerini alan bu yarı otomatik ve barutun itki kuvvetiyle kurulan gazlı sistem silahların en bilinenlerinden M1 Garand.

M1 Garand namı çıkışına yakın ve namlunun altında bulunan bir delikten gaz tahliyesi ve oradan çıkan gazın itki kuvvetiyle boltun kilidini açan ve nihayetinde de kovadaki kinetik enerjinin geri tepmesi sayesinde yeniden kurulan yarı otomatik prensipte çalışan bir tüftür. Kilit yataklarını açan iki metot mevcuttur ilki kurma kolu ikincisi ise gaz pistonudur. Namluya kilitlenmiş bir boltu kurma kolundaki kilit açar mekanizma olmaksızın açmanız mümkün değildir. Boltun üstüne bir demir kaynaklasanız ve oradan var gücünüzle asılsanız bile açamazsınız demektir. İkinci nokta ise gaz namludan çekirdeği iterken itki namlunun sonuna kadar ileriye olmak zorunda fakat namlunun çıkışının az evveline koyduğunuz gaz odası sayesinde çekirdek namluyu terk etmeden basınç yönünü gaz odasına ve oradan da aldığı enerji ile kilit yataklarını açmaya harcar. Zannedilenin aksine gaz burada silahı kurmak için değil yalnızca kilidi açmak için kullanılır. Kinetik mekanizmaya oranla daha kirli çalışsa da düşük enerjili mermileri de kullanabilir yani imalat hatasından ötürü yaşanan düşük barut durumu yaşanır bile eğer squib load yani çekirdek namluya sıkışması durumu yaşanacak kadar az değilse silahı tekrar kuracak enerjiyi sağlayabilir.

Klipler halinde 8 mermi alan ve klibi de içinde tutan bir mekanizmaya sahiptir. Atış sonunda hepimizin ancak bilgisayar oyunlarından yahut savaş filmlerinden aşına olduğu ölümün son nefesi gibi bir çingırtı ile klibi fırlatıp atar.



Görsel 12

Bakım ve temizlik konusunda da sökölüp takılması oldukça kolaydır. Zaten piyade silahları en cahil ve en aptal insanların bile kavrayacağı basitlik ve sağlamlıkta üretilmek zorundadır. Okuma yazma dahi bilmeyen 13-14 yaşındaki zenci veletlerin bile Kalaşnikof'u gözü kapalı söküp takması da bundandır. M1 Garand'ın dipçik mekanizmasının içinde temizlik ve bakım için gereken yağ ve harbi bulunur.

Mühimmat olarak .30-06 Springfield kullansa da 7.62x51 NATO kullanan varyantları da mevcuttur. Türk ordusunun da bir dönem ana piyade tüfeği görevini üstlenen M1 garandlar şu anda merasim tüfeği ve eğitim tüfeği olarak kullanılmaktadır. NATO standardizasyonu sayesinde örneğin H&K G3'ten FN Scar'a kadar hatta JNG-90 keskin nişancı tüfeğine kadar aynı çapta ve kovan uzunluğunda mermileri kullanırlar.

Yer yer birbirleri yerine ikame edilebilseler de merminin özelleştirilmesi çekirdeğin ağırlığı, gömlek çeşidi ve barut miktarı ile yapılır.

M1 Garand'ın en büyük sorunu yine kuvvetinden geliyordu. 8 mermi kapasitesi az kaldığı gibi yedek mühimmatların da muharebe alanında ağırlık yarattığını unutmamak gerekiyor. Üstelik harp meydanında birini öldürmek düşman için ciddi bir kayba neden olmaz. Çünkü o kişinin defteri dürülmüş masrafı bitmiştir. Düşmanı yaralamak ise savaşın sınırları olan paraya ciddi sıkışmalar yaratabilir. Misalen öldürmez de savaş dışı yaralı bırakırsanız o kişi savaş alanından kaçırarak birini daha savaş dışı bırakırsınız. Hastanede başına bir doktor ve hemşire, geri hatlarda kurulacak sahra hastaneleri ile yaralıların haykırıları da düşman morali üzerinde ciddi tesir bırakır. Malumunuz savaşlar demir ve kanla kazanıldığı kadar o demiri işleyemeye ve kanı beslemeye para gerekir. Savaşlar meydanlarda yapıldığı kadar paranın idaresi işidir de aynı zamanda. Metropol sıçanları ve dağ domuzları için aynı şey söz konusu değildir. Onları sağ ele geçirmek sizin kaynaklarınızı yıpratır. Üstelik yok edilmedikleri sürece beslemeye devam edersiniz. Gayri nizami harp ile konvansiyonel harp farklı konseptlerdir ve karıştırılmamaları gerekir. Terörle mücadele mahkeme salonlarında değil namlunun ucunda yapılır. Tetik çekildiğinde artık verilen hüküm gerçekleşmiştir. Devletlerin işleri rasyoneldir ve insaniyetten arındırılmıştır. O teröristi öldürmekle yaşatmak arasındaki farkı da şöyle seçebilir. Bunları öldürmek mi daha çok terörizmi körüklüyor yoksa yaşatmak mı, hangisi mantıklıysa o yapılır. İkisini de yapan Türkiye'nin terörü müzakereyle değil ölüm tüküren soğuk demirle başardığını da unutmamak gerekir.

M1 Garand'ın çağdaşları Avrupa devletlerinin askerlerine karşı sağladığı en önemli avantajı ise yarı otomatik prensipte çalışmasıydı. Bu her atış sonra kurma kolu çeken ve kuran askerlerin karşısında peş peşe ateş edebilen birini koymaktı. Yaralanmış bir asker hangi kolu

sağlamsa onunla bir şekilde ateş ederek kendini kurtarabilir demektir. Bugün şarjörlü combat tabancaların yanında bir revolverin bulunmasının mantığı da budur. Tek elle dahi olsun kendini kurtarmaktır.



Görsel 13

Yerlerini AR-15 disiplini tüfeklere bırakmaları da Vietnam Savaşı yıllarına tekabül eder. Rus yapımı AK-47 tüfeklerinin karşısında hem atış hızı bakımından yetersiz kalmaları hem de mühimmat kapasitesinin azlığı nedeniyle gerekleri yerine getirememesi denebilir.

Bu tüfekler hala Amerika Birleşik Devletleri başta olmak birçok ülkede gerek siviller gerek avcılar gerekse resmi kurumlarda tören silahı olarak görev yapmaktadır. Resmi olmasa Suriye İç Savaşı'ndan Afganistan'a kadar çeşitli milis güçleri ve teröristler tarafından kullanılmaya devam ediyor.

M16



Görsel 14

M16 esasında Colt şirketinin AR-15 tüfeği baz alınarak geliştirilmiş yarı-otomatik ve tam otomatik atış modlarına sahip gazlı sistem 5.56x45 NATO fişegini standart olarak kullansa da çeşitli varyantları farklı çaplarda fişekler de kullanmaktadır.

Vietnam'da kullanılmaya başlanan bu tüfekler yapıları itibariyle çevre koşullarından oldukça etkilenen ve temizliğine önem verilmesi gereken tüfeklerdi. Muadili Sovyetler imalatı AK-47'ler ise her türlü koşulda durmaksızın ateş edebiliyordu. Bunun en önemli sebebi Sovyet imalatı Kalaşnikof tüfeklerinde parça toleranslarının oldukça fazla olması yani üretim teknolojisinin geri olmasıydı. Parça toleransının yüksek olması araya sıkışan toz toprak ve barut artığı gibi parçaların birkaç sallamayla dahi silahtan düşmesini sağlıyordu. Basit bir aramayla bunun üzerine yapılmış testleri internetten izleyebilirsiniz. M16 ise daha sıkı toleranslara sahipti ve amiyane tabirle kitap gibi bir tüfekti. Bu güzel silah güzelliği ile lanetlenmişti de denebilir.

Kendinden taşıma tutamağı olan bu silahta tutamak üzerine yerleştirilmiş bir gez bulunmaktaydı daha sonra picattiny raylarının silaha entegre edilmesiyle bu tutamak takılıp çıkarılabilir ve yerine optik ya da ironsight tabir nişangahlar, katlanır nişangahlar hem optik hem de yan nişangahlar ve aklınıza gelebilecek her türlü aksesuar takılabilir hale geldi. Başlangıçta sabit bir dipçik ve içinde Amerikalıların şeker kutusu dediği avadanlığı varken günümüzde hareketli ayarlanabilir yanak yükseltme ve dipçik boyu özellikleri mevcuttur.

Günümüzde geliştirilen birçok silah AR-15 disiplinine göre üretilmektedir. Türk yapımı MPT tüfekleri de bunun bizim imalatımıza örnektir.

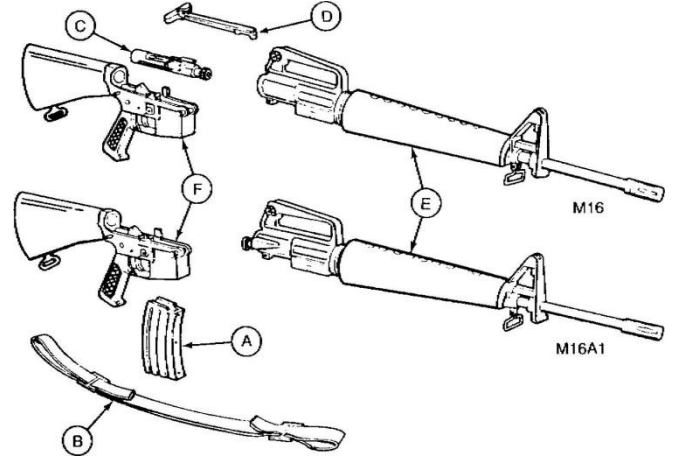

Görsel 15

Görselde görüldüğü gibi iki pimle çok rahat parçalarına sökülebilen tüfeğin temizliği ve bakımı da oldukça kolaydır. Kabzanın hemen üstündeki pimin çıkarılması ile ikiye kırılan silahın şarjör bölümündeki pimin çıkarılması ile ikiye ayrıldığını ve silahın işler bütün mekanizmasına ulaşıldığını görebiliriz.

Kısa, orta ve uzun mesafede çeşitli modifikasyonlarla kullanılabilir. Tek platformda birçok isteri karşılamak günümüz üretim metodu haline gelmiştir. Maliyetleri düşürmesinin yanında tamir, bakım ve onarımı da daha kolay hale getirir.

"Hükümet vatandaşların silah taşıma hakkını elinden aldığı anda, hükümetin yönetme hakkını elinden almak da vatandaşların görevi haline gelir."

George Washington

Başvurular

Brown Bess. (2023, Ekim 1). Wikipedia:
https://en.wikipedia.org/wiki/Brown_Bess
adresinden alındı

Görsel Kaynakları**Görsel 1 ve 2:**

<https://militaryhistorynow.com/2017/07/05/the-brown-bess-eight-amazing-facts-about-the-musket-that-made-the-british-empire/>

Görsel 3 ve 4:

<https://militaryheritage.com/musket20.htm>

Görsel 5:

<https://collegehillarsenal.com/Confederate-Marked-Pattern-1853-Enfield-Rifle-Musket-by-Potts-Hunt>

Görsel 6 ve 7:

<https://www.turnbullrestoration.com/gun/springfield-armory-model-1873-trapdoor-log-7588/>

Görsel 8:

https://www.si.edu/object/nmah_417512

Görsel 9:

<https://www.theboxotruth.com/threads/educational-zone-68-great-firearms-the-1903-a3-springfield-rifle.412/z>

Görsel 10:

<https://www.rockislandauction.com/detail/69/1599/pedersen-device-and-magazine-with-springfield-m1903-rifle>

Görsel 11:

<https://www.britannica.com/technology/Garand-rifle>

Görsel 12:

<https://www.deezammit.com/decorative-objects/mid-20thc-american-massive-training-garand-m1-model-rifle-c1940>

Görsel 13:

<https://laststandonzombieisland.files.wordpress.com/2013/07/garand-jan26-1943-an-infantryman-is-on-guard-on-grassy-knoll-in-guadalcanal.jpg>

Görsel 14:

<https://www.flickr.com/photos/30498109@N04/7803408114/in/photostream/>

Görsel 15:

<https://www.bevfitchett.us/rifle-5-56mm-m16-m16a1/info-stm.html>

Ekonomik Krizler

Ekonomi, üretim, ticaret, dağıtım, tüketim, ithalat ve ihracattan oluşan bir insan aktivitesidir. Ekonomi, kıt kaynağı çok insana muntazam bir dengede sunan, arz-talep dengesini takip eden bir bilim dalıdır. Ekonomiler; ulusal, bölgesel veya küresel krizlerle, kötü yönetimlerle bozulabilen bir sistemdir. Bu bozulmalar neticesinde çeşitli sorunlar doğmaktadır. Bu sorunlara da ekonomik kriz denmektedir ve bu krizlerin çeşitleri vardır.

Enflasyon

Enflasyon, İngilizcedeki “İnflace” fiil kökünden gelip “Şişkinlik” manasını ihtiva eden bir kavramdır. En basit tanımıyla fiyatlar genel düzeyinde ortaya çıkan sürekli artış ve şişme demektir. Bu basit tanımı ayrıntılarıyla bir kez daha ortaya koyalım:

- 1) Ele alınacak olan fiyatlar genel düzeyidir. Yani tek tek fiyat artışları enflasyon olarak tanımlanamaz.
- 2) Fiyatlar genel düzeyinin sürekli bir artış içinde olması gereklidir. Yani, bir veya birkaç malın fiyatının sürekli artış göstermesi, ya da bütün malların bir defa artış göstermesi enflasyon değildir.

Kaynaklarına göre sınıflandırıldığında iki çeşit enflasyon vardır: (1) Talep Enflasyonu, (2) Maliyet Enflasyonu. Toplam talep düzeyinin arzi aşarak sürekli fiyat yükselmesine neden olması halinde talep enflasyonu ortaya çıkar. Bir başka deyişle talep enflasyonu tüketim harcamalarındaki artıştan, bu da genellikle para arzının yükselmesinden kaynaklanır. Üretimde girdi olarak kullanılan mal ve hizmetlerin maliyetlerinde ortaya çıkan artışlar sonucunda fiyatların sürekli artış içine girmesi halinde ise maliyet enflasyonu meydana gelir. Maliyet enflasyonu, ücret-gelir çekişmesi, yerli ve ithal girdi malları (petrol gibi) fiyatlarının yükselmesi gibi nedenlerle oluşur.

Yukarıdaki sıralamada, uygulanacak ekonomi politikasının zorluğu dikkate alınmıştır. En zor politika Slumpflasyon için oluşturulacak politikadır. Çünkü bir yandan ekonomik küçülmeyle bir yandan da enflasyonla mücadele etmek gerekecektir ki bu iki mücadelede kullanılacak araçlar çoğu kez birbirinin aleyhine çalışmaktadır.

Gelişmiş ekonomiler için yüzde 2 – 3, gelişmekteki ekonomiler için yüzde 5 – 6’ya kadar enflasyon normal enflasyon düzeyi olarak kabul edilir. Bu düzeylerdeki enflasyon faydalıdır amma ve lakin bu yüzdelerin üstündeki rakamlar için aynı şeyin söylenebileceği pek söylenemez.

Resesyon

“Recess” İngilizcede durgunluk, gerileme ve küçülme manasına gelmektedir. Resesyon, ekonominin küçülme durumudur. Bununla birlikte ekonomide bir çeyreklik dönemde yaşanacak bir küçülme hali resesyon olarak tanımlanamamaktadır. Genel olarak ekonomik faaliyetlerin daralması, küçülmesi olarak ifade edilse de son yıllarda çok daha spesifik bir tanımlama getirilmiştir. Buna göre eğer bir ekonomide üst üste iki çeyrek yani yarım yıl GSYH küçülmesi yaşanmışsa o ekonomide resesyon söz konusu demektir. Resesyon bazı hallerde iki çeyrek sonrasında sona erebileceği gibi bazı hallerde daha uzun süreli olabilir. Bir ekonominin resesyondan iki çeyrek sonunda çıkmasına V tipi çıkış, daha uzun bir sürede çıkmasına ise U tipi çıkış adı veriliyor. Eğer ekonomi resesyondan çıkışa geçtikten sonra yeniden küçülmeye girmişse o zaman da buna W tipi resesyon ya da çift dipli resesyon adı veriliyor. Bu harfler ekonomik grafiklerin zaman içerisindeki ilerleyişi neticesinde çizdiği şekillere göre mahiyet kazanır. 2008 yılında başlayan küresel krizde çeşitli ülkelerde resesyon tiplerinin hemen hepsiyle karşılaşıldı. Örneğin Türkiye V tipi resesyon yaşadı. Buna karşılık İngiltere’nin küresel krizde yaşadığı küçülme W tipine daha

yakın bir resesyondur. Yani dönemin Başbakanı, şimdiki Cumhurbaşkanımız Sayın Erdoğan'ın da dediği gibi 2008 Krizi fiilhakika ülkemizi teğet geçmiştir.

Slumpflasyon

İngilizcedeki "Slump" yani çöküş kelimesinden gelmekte olup bir ekonomide enflasyon yaşanırken ekonomi küçülüyorsa o ekonomide slumpflasyon (enflasyon içinde resesyon) hali var demektir.

Ekonomik krizlerin en müşkülü budur zira burada bir yandan enflasyonu düşürmeye uğraşırken bir yandan da ekonominin küçülmesini önce durdurmaya sonra da büyümeye döndürmeye yönelik bir ekonomi politikası uygulamak muktezadır. Makroekonomik hedeflerin ve politika araçlarının birbiriyle tenakuzu en fazla burada baş gösterir. Bir yandan enflasyonu düşürmek, bir yandan büyümeye geçmek, bir yandan bunlara eşlik etmesi büyük olasılık içinde olan işsizlik artışını engelleyip istihdamı artırabilmek birbiriyle çelişen hedeflerdir.

Eğer bu kriz 2 yıla kadar uzarsa mevcut kriz, tahtını Depresyon'a devredecektir.

Depresyon

İngilizcedeki "Depress" kelime kökünden gelip bunalmak manasına gelen kavramdır. Psikoloji biliminde de kullanılan bir terimdir ve terimlerin benzerliği dışında ekonomiyle insan da mümasildir. Tıpkı insan canlısı gibi ekonomi canlısı da depresyonda olmadığı halde kendini depresif hissedebilir, hadiselerden etkilenebilir ve manipüle edilmek gibi benzeri vakalar yaşayabilir. Ekonomik Depresyon, bir ekonomide ekonomik icraatların uzun süreli olarak aşağı yönlü olmasıdır. Depresyon ile resesyonu birbirinden ayıran iki önemli nokta vardır:

Birincisi resesyon ekonomik faaliyetlerde daha kısa süreli bir küçülme halidir. Genellikle iki çeyrek ile birkaç yıl arasında sürer. Depresyon daha uzun süreli bir çöküşü ifade eder. Örneğin İngiltere ve ABD'de Uzun Depresyon (1873 – 1896) neredeyse çeyrek yüzyıl sürmüştür. ABD'de Büyük Depresyon (1929 – 1933) 5 yıl sürmüştür.

İkincisi resesyonda GSYH küçülmesi daha düşük düzeydedir. Bazı iktisatçılara göre GSYH'daki küçülmenin depresyon olarak kabul edilmesi için yüzde 10 dolayında bir küçülme olması gerekir. ABD'de Büyük Depresyon süresince GSYH neredeyse yarı yarıya düşmüştür. 1929'da 103,6 milyar dolar olan GSYH, depresyonun son yılı olarak kabul edilen 1933 yılında 56,4 milyar dolara gerilemişti.

Deflasyon

Deflasyon en kısa tanımıyla fiyatlar genel düzeyinde sürekli düşüş halidir. Bu durumda paranın satın alma gücü yükselir. Burada dikkat edilmesi iktiza eden konu fiyat düşüşünün umum olması ve istimrar etmesidir. Bir başka ifadeyle bir ya da iki malın fiyatının düşmesi ya da bütün malların fiyatının bir defaya mahsus olarak düşmesi deflasyon olarak tanımlanamaz. Yılbaşında eğer 100 TL'ye alınan malların aynısını yılsonunda 90 TL'ye alıyorsanız o zaman paranızın satın alma gücü artmış demektir. İlk bakışta olumlu bir ekonomik durum gibi görünen deflasyon aslında enflasyondan çok daha önemli bir ekonomik krizin ifadesidir zira bu durumda üretici kar edememektedir. Asya'nın en ulu ikinci ekonomisine sahip Japonya, 90'lı yıllarda boy vermeye başlayan bu krizle oldukça uzun süre boğuşmuştur. Japonların yaşadığı gibi deflasyonist eğilimler devam ettikçe üretici üretime havlu atmış ve bu kez ekonomi büyüyememe kriziyle karşı karşıya kalmıştır. 2008 yılında başlayan küresel kriz (Büyük Resesyon) birçok ülkede deflasyonist eğilimlerin doğmasına yol açmış ve birçoğu bu sorunu aşabilmek için talebi, yani

tüketimi canlandırmaya yönelik genişletici maliye ve para politikası uygulamak zorunda kalmıştır.

Stagflasyon

Bir ekonomide enflasyon olgusu yaşanırken ekonomi büyümüyor veya sıfıra yakın büyüyorsa o ekonomide stagflasyon (enflasyon+stagnasyon) hali var demektir. “Stagnation” durağanlık demektir.

1974 yılında yaşanan petrol şoku birçok ülkede stagflasyon olgusunun ortaya çıkmasına müsebbip olmuştur. Ekonomik krizlerin başa çıkılması zor olanlarından birisi budur. Eğer ekonomi enflasyon içinde büyümeye devam etseydi bir miktar büyümeden fedakarlık ederek enflasyonu düşürmek daha kolay olabilirdi. Oysa stagflasyonda bir yandan enflasyonla mücadele edecek bir yandan da ekonomiyi canlandıracak bir ekonomi politikası biçimlendirmek gerekir ki bu çok kolay bir iş değildir zira bu iki politika genelde birbiriyle çelişen politikalarlardır. Bu durumda iki hedefi de tutturamayacak bir politika arayışı içine girmektense bir seçim yaparak önceliği bu iki hedef tahtasından birisine ok atmak daha münasip olabilir. “Her seçim, bir vazgeçştir.”

Şahsi nazarımca bu krizler arasında az kötünden en kötüye doğru bir tanzim yapmak iktiza ederse; Enflasyon, Stagflasyon, Resesyon, Deflasyon, Slumpflasyon ve Depresyon olarak sıralayabiliriz.

Ekonomik Krizlerle Mücadelede Ekonomi Politikası

Ekonomik krizlerle mücadele için çeşitli ekonomi ekollerinin farklı görüşleri vardır. Kısaca izah etmek iktiza ederse resesyon krizi bize yardımcı bir misal olacaktır:

Bir Keynesyen ekole bağlı iktisatçı resesyonun toplam talepteki gayrikâfilikten kaynaklandığını düşünür ve bundan mütevellit kamu harcamalarının arttırılması vasıtasıyla

maliye politikası önlemlerine ağırlık verilmesini bir başka deyişle devletin piyasaya talep sürdürmesini önerirler.

Bir Monetarist ya da Türkçesiyle Parasalcı ise tıpkı bir Keynesyen gibi krizin kaynağını talep kıfayetsizliği yönünde teşhis etse de çözüm kısmında Keynes ekolünden farklı olarak para arzının genişletilmesinin daha doğru olacağı görüşünü ileri sürer. Monetaristler, krizlerin yanlış para politikasından infilak ettiğini düşündüğünden bu krizde de para politikasıyla ilgili bir reçete yazar.

Bir Arz Yönlü ekonomi ekolu mensubu iktisatçıysa konunun arz yetersizliğinden kaynaklandığını ve o nedenle arzı artıracak biçimde vergi indirimleri uygulanmasının krizi aşacağını savunur.

Görüldüğü üzere ekonomik krizlerde hangi ekonomi politikasının seçilip uygulanacağı konusu krizin çeşidine, derinliğine, ülkenin ekonomik ve sosyal koşullarına yakından bağlıdır. Bazı hallerde maliye politikası bazı hallerde para politikası bazı hallerde heterodoks ekonomi politikası oyuna alınması gerekebilir. Bazı hallerde bu politikaların hepsini bir arada birbirini destekleyecek biçimde tatbik etmek gerekebilir. Öte yandan bu gibi ekonomik krizlerde beklentilerin olumsuz görünümünden olumlu görünüme çevrilebilmesi de büyük ehemmiyet taşır. Bu gibi durumlarda beklenti yönetimi etkin bir politika aracı olarak kullanılabilir. Bu da siyasetçilerin ustalığına ve siyaset ehliklerine bağlıdır.

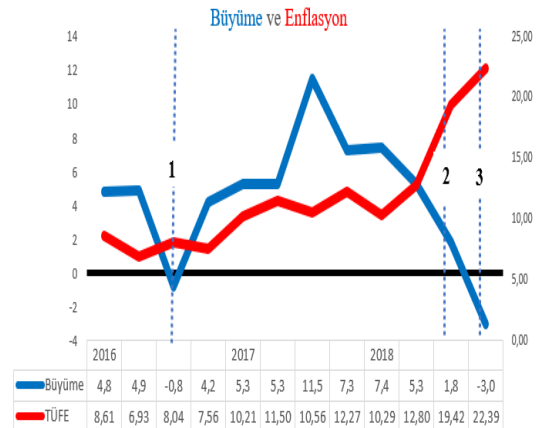

Türkiye'nin 2016-2018 yılları arasındaki 12 çeyreklik durumunu görmektesiniz. 1 ile gösterilen çizgi Stagflasyon'dur. 1 ve 2. Çizgi arasındaki dönemde Türkiye Enflasyonlu büyüme yaşamıştır. 3 ile gösterilen çizgideyse ülkemiz ne yazık ki Slumpflasyon sürecine girmiştir ve üst üste gelen ulusal, bölgesel ve küresel krizler yaşadığımız krizi derinleştirmiştir. Slumpflasyon'un aşılması ne kadar zor bir ateş çemberi olduğunu bizzat yaşayarak görmekteyiz.

Enflasyonla mücadelede tercih edilen yöntemlerden birisi, belki de en yaygın faiz arttırmaktır. Peki faiz artınca enflasyon nasıl düşer? Faiz artınca tüketimden tasarrufa yönelme olur, yatırımlar için kaynak bollaşır. Tüketim azaldığı için talep düşer yani talep enflasyonu düşer. Faiz arttığı için yatırım maliyeti artar bu da maliyet enflasyonunun artması demektir. Kaynak bollaşmasına rağmen maliyet arttığı için yatırımlar azalır. Yatırımlar azaldıkça ekonomik büyüme ve istihdam düşer. Bir ekonomi eğer dış kaynağa muhtaç ve riskli bir konumda algılanıyorsa o ekonomide kur artışının enflasyonu artırma olasılığı yüksektir. Bir ülke tam müstakil ve hür olmak istiyorsa ekonomisi de dış kaynağa bağımlı halde olmamalıdır. Faiz artırmak tabii ki iyi bir şey değildir ama kısa vadede enflasyonun düşürülmesinde çözümlerden biridir. Asıl çözümse yapısal inkılaplar ve hukuk devleti olmakta yatmaktadır. Ayrıca bağımsız Merkez Bankası ve ekonomi politikası, vergi adaleti, yüksek standartlarda tedrisat, katma değerli üretim yapmak ve bunları dışarıya satabilmek, üretim maliyeti düşük üretim yapabilmekten geçmektedir. "Enflasyonu düşürmenin ve düşük tutmanın sorumlusu da ulusal paranın üretim tekeli elinde bulunduran Merkez Bankalarıdır." genellemesine varılabilir. Nitekim Merkez Bankamızın web sayfasının başlığında "*Merkez Bankası'nın temel amacı fiyat istikrarını sağlamaktır.*" ibaresi yer alır. "Çift paralı" (dual currency) ve "Dış borç bağımlısı" bir ekonomik yapısı olan bir ülkenin Merkez Bankası, enflasyondan tek başına sorumlu

tutulamaz. Merkez Bankalarının elindeki faiz ve kur araçları, yani TL'nin "faizini ve miktarını ayarlama yetkisi" ülkedeki enflasyonu düşürmeye ve de düşük tutmaya yetmez.

Peki faiz düşük olursa ne olur? Türkiye'de maalesef ilk önce tüketim artarak düşük olan toplam tasarruf daha da azalmaktadır. Tasarruf daha da azaldıkça yatırımcılar için yüksek enflasyon ortamında bankaların düşük faizle borç vermesi güçleşir. Faiz maliyeti düşse bile kaynak azaldığı için yatırımcılar kredi almakta zorlanır. Buna rağmen, ekonomide kredi genişlemesi oluşturulabilirse, istenilen kadar olmasa da ekonomik büyüme artar, işsizlik azalabilir. Bu kredi genişlemesi uzun süre sürdürülebilirse maalesef ki enflasyon artmaya devam eder. Çünkü ekonomide "*Her seçim, bir vazgeçişdir.*" yani yapılan her tercihin, her maliye ve para politikasının çoğunlukla bizim gibi ekonomilerde bir alternatif maliyeti vardır. 2023 Seçimlerine kadar kesin bir şekilde icra edilen ekonomi politikasının, ekonomik büyüme ve yatırım artışı ile işsizliğin azalışını seçerek enflasyonun azalışından ve fiyat istikrarından vazgeçtiğini gözlemekteydik. Halkın bir kısmının ekonomiden memnun olup bir kısmının olmamasının sebeplerinden birisi de şahsımca budur. Cari açığaysa bu politikayla henüz çözüm bulunamamasından mütevellit dış borç tabiiyeti ne yazık ki istemir edecek gibi gözükmektedir. Benzeri şekilde iktisadi mukadderimiz olan "Ne kadar dış borç yani ne kadar cari açık, o kadar ekonomik büyüme." anlayışı bir süre daha iktisadi hayatlarımıza iştirak edecek gibi durmaktadır.

Döviz Kuru Neden Yükselir?

Katma değeri olan ihraç edebileceğimiz mal ve hizmeti yeterince üretemeyince ve ihracattan çok ithalat yaptığımız zaman cari açığın (döviz açığı) çok önemli bir bölümü olan dış ticaret açığı oluşur. Cari açık (döviz açığı), dış ticaret açığının da etkisi arttıkça devletin ve

řirketlerin dövize olan ihtiyaçları artar. Böylece dövize sürekli artan bir talep oluşur. Döviz fiyatlarının yükselmesiyle yerli para birimi değer kaybeder, enflasyon artar. Eğer enflasyon artışı bekleniyorsa o para birimine talep iyice azalır ve o para birimi ne yazık ki değer kaybeder. Yani tasarruf sahibi ne yazık ki yerli parada kalmak yerine yabancı para birimlerine, altın gibi emtialara ve gayrimenkule yönelir.

Şunu da eklemek isterim ki döviz kuru konusunda devletimizin üstüne çok gidilmektedir. Ülkemizdeki 3-4 yıldır doların ahvali iktisadi boyuttan çok siyasiydir. Libya ve Doęu Akdeniz, Suriye, S-400, Karabaę Savaşı, Covid-19, AB ve ABD ile sürtüşmeler, Avrasya ile yakınlaşma, Ukrayna-Rusya Savaşı ve benzeri nedenler ülke risk primini (yani CDS'yi) yükseltir ve Merkez Bankası dövizin yükselmesine döviz satarak ne kadar müdahale etse de rezervler düşer, kurun ateşi düşmez. Neticede olan Merkez Bankası rezervlerine olur. Yurt dışında yaşayan portföy yöneticisi de, Türkiye'ye bu kriterlerle bakar. Dolar, 13.00 iken Merkez bankasından müdahale ile bir hayli dolar, kur yükselmesin diye harcanmıştır. Merkez bankası rezervleri nerdeyse eksiye inmiştir. Dış yatırımcı Türkiye borçlarını ödeme gücü var mı, yok mu ona da haklı olarak bakacaktır. Ayrıca bu dış portföy yatırımcısı dolar 13.00 iken yatırım yaptığını düşünün, TL olarak biraz faizden kar etse bile bugün için 13.00'den dolar bozdurduğundan dolar 18.50 TL olduğunda zarar etmiştir. Bu dış yatırımcı, bu ekonomik riskler var iken dolar bozdurarak TL ile borsamızdan hisse senedi alması sağlanabilir mi? Bu ekonomi bu faiz oranıyla, ne kadar dış yatırımcıya devlet tahvili almasını sağlayabilir? Kur konusu canımızı sıkısa da devletimiz bu konuda gayet rasyonel bir tercihte bulunmuştur. Her seçim bir vazgeçişti demıştik. Türk Devleti, coğrafyamızdaki haklarımızı seçip düşük dövizden vazgeçerek bir kez daha ne kadar kadim olduğunu kanıtlamıştır.

Türkiye'nin ekonomi politikası açmazı şudur:

Düşük enflasyon, dövizin ucuz olmasına baęlıdır. Sürdürülemez hale gelen cari açığın (döviz açığının) yani sürekli dış borçlanmanın kapanması yani azalmasıyla dövizin pahalı olmasına baęlıdır. Dövizin pahalı olması hane halkı gelirlerinin dolar cinsinden düşmesi demektir. Seçmen yani toplum kesimleri bunu istemeyecektir. Ne var ki; kısa vadede hem enflasyonu düşürmek hem de ekonomik yapıyı cari açık (döviz açığı) vermeyen bir hale getirmek mümkün değildir. Cari açığı düşürmede kararlı davranılırsa, bu çelişki, yerini sağlıklı bir ekonomik yapıya bırakabilir. Yani Türkiye, ihracata dayalı büyüme modeline geçerse, bir süre sonra döviz kurunun artması ve kur nedeniyle yükselen enflasyon da olmaz.

Türkiye ciddi sorunlarla boęuşsa da güçlü, köklü ve metanetli bir ülkedir. Bugüne kadar karşılaştığı fırtınaları türlü zorluklarla da olsa biçmesini bilmiştir. Biz ne badireler atlatmasını bildik, birkaç ekonomik krizi aşamayacak ülke değiliz. Günümüzdeki ekonomik problemlere çare bulmanın müşküllüğü malumdur lakin aşılamayacak sorunlar değildir. Yeter ki aziz Türk milleti, kudretli Türk devletinin yanında olsun. Yeter ki devletimiz, başka hiçbir lisana çevrilemeyen o mukaddes "Allah devletimize zeval vermesin." cümlesiyle dua eden milletimizin her daim yanında olsun. Devlet millet el ele aşamayacağız daę yoktur.

Mert Büyükarıslan

Baharatın Ahvali

Baharat deyince şüphesiz birçoğumuzun zihninde farklı şeyler belirmektedir. Doğduğumuz ülkeden, doğduğumuz şehre hatta doğduğumuz aileye göre bile zihnimizde farklı şeyler canlanmaktadır. Peki nesnel bir baharat tanımı yapmak istersek baharatı nasıl tanımlayabiliriz? Tanımlayabilir miyiz?



“Yiyecek ve içeceklere hoş koku ve tat vermek için kullanılan” (TDK, 2023)

“Çok geniş bir yelpazedeki bitkilerden elde edilir. Botanik hazine olan bu bitkilerin çoğunlukla tohumları ve yaprakları, yiyeceklerle içecekleri kokulandırmak için kullanılırken ağaç kabukları, kökler, kapalı, sert kabuklu tohumlar, çiçekler ve bileşik meyveler önünüzdeki bitkinin ne olduğuna bağlı olarak koku vermekten çok daha fazlasını sunarlar. Çok çeşitli biçimdeki bu ürünlerin ortak noktası, başka bitkisel ürünlere kıyasla eşsiz bir dili yakar tat özelliğine sahip olmalarıdır.” (Hill, 2021)

“Baharatlar, yemek pişirme işleminde kullanılan çoğu diğer malzemeden daha fazla lezzet içeren bitki parçalarıdır. Baharatlar çoğunlukla yapraklı kısımlardan gelirken, bazı baharatlar tohumlar, meyveler, kökler, saplar, çiçekler veya kabuklardan elde edilir ve genellikle kurutulur. Bununla birlikte, defne ve karri yaprağı gibi yoğun lezzetli yapraklar, taze bir katkıdan çok güçlü bir arka plan aroması olarak kullanıldıkları için baharat olarak kabul edilebilirler.” (Farrimond, 2018)

Peki baharat kelimesi etimolojik olarak nereden gelmektedir? Doğrusu bu konu dahi ihtilaflı. Baharatın anavatanı olan Hindistan’da halk yerel dilde memleketlerini Bharat olarak isimlendiriyor. Bu sebepten ötürü baharatın, geldiği bölgeden adını aldığı düşünülüyor. Diğer bir teori ise Arapçadaki koku anlamına gelen bahar kelimesinin çoğulu olan baharat kelimesi. Anlaşıldığı üzere baharatın ne olduğu ve ne anlama geldiği bir tartışma konusudur.

Nesnel tanım yapmanın bu denli zor olduğu bir durumda neyin baharat olup neyin baharat olmadığına karar vermek mümkün müdür? Kakao, kahve gibi aromatiklerin baharat olmadığı fikri camiada yaygındır, düşünecek olursak ikisinin de baharat olarak sınıflandırılan şeylere ne denli yakın olduğunu görmek pek mümkündür, bir örnek üzerinden ilerlemek gerekirse: Türk topraklarının kıymetli baharatlarından mahlep de aynı kahve gibi bir kirazımsı bir meyvenin çekirdeğidir yanı sıra kahvenin içecek demlemek dışında çeşitli tatlılara güzel aromalar kattığı kesindir. Bir sonraki sefer karakız keki yaparken ufak bir miktar kahve ekleyip sonucu nasıl etkilediğini gözlemleyin.

Ne baharattır? Ne baharat değildir? Tartışmasındaki en tartışılmalı konu şüphesiz tuzdur. Tuzların her birinin kendine has aromalara sahip olduğu dikkatli incelendiği vakit ortadadır. Eğer elinizi ıslayıp farklı tür tuzlara bandıktan sonra tadım yaparsanız bunu fark etmek kolaylaşacaktır. Peki bu aroma farklılıkları sebebiyle tuzu bir baharat olarak görmek mümkün müdür? Doğrusu bu sorunun cevabı meçhul.



Türkiye ve Baharat

Güzel memleketimiz Türkiye bulunmuş olduğu coğrafyadan ötürü inanılmaz bir coğrafi zenginliğe sahiptir. Öyle ki çeşitli kaynaklara göre bütün Avrupa'daki toplam bitki türü sayısından daha fazla veya yakın sayıda bitki türüne Türkiye Cumhuriyeti toprakları ev sahipliği etmektedir. Bu bitki zenginliğinin yanı sıra Selçuklu ve Osmanlı döneminde beri gelen topraklarımızın önemli kültür bölgeleri ve ticari yolların üzerinde olması sebebiyle Türk baharat kültürü çeşitli medeniyetlerden etkilenip zenginleşmiştir.

“Ülkemizde bulunan toplam tür ve tür altı takson sayısı, yabancı kaynaklı ve kültür bitkileri dahil 11 707, endemik takson sayısı 3 649 ve endemizm oranını %31,82 olarak belirlemişlerdir. Endemik türler bakımından en zengin bölgelerimiz Akdeniz, Doğu Anadolu ve İç Anadolu bölgeleridir.” (Acıbuca & Budak, 2017)

“Tüm Avrupa kıtasının yaklaşık 12.000 kadar bitki taksonuna sahip olduğu düşünüldüğünde yurdumuzun bitki örtüsü bakımından nedenli zengin olduğu görülmektedir” (Faydaoğlu & Sürücüoğlu, 2011)

Göçebe bir millet olmamızdan dolayı et temelli bir diyeti benimsememiz, baharatlar ile olan bağımızı kuvvetlendiren etmenlerden biridir. Elektrikli soğutucuların icadından önce et saklamanın zorluğundan ötürü özellikle sıcak coğrafyada yaşan halklar etlerde bakteri oluşumunu ve çoğalmasını minimuma indirmek adına etleri bolca baharatlayıp tuzlayarak saklamışlardır, Türkler bu metodu ustaca kullanarak günümüzde çokça beğenilen pastırmayı icat etmişlerdir.

Anadolu mutfağına ufak bir göz gezdirme yapıldığı vakit Avrupa mutfağındaki tatsız tahıl lapalarının aksine Türkler tahıl yemeklerine dahi çeşitli baharatlar eklemişlerdir.

Toplam Besin Algısı

Koku alma organı deyince zihninizde ilk canlanan nedir? Muhtemelen direkt olarak zihninizde burun canlanmıştır, doğal olarak, bu yanlış bir çıkarım olmamakla beraber eksiktir. Bu şekilde başlayınca yine nereden bir bilimsel element uydurulup entelektüel bir laf gevelemesi yapılacak diye düşünmüş olabilirsiniz lakin yazıdaki maksat entelektüel bir zihin eğlencesinden öte bilinçlendirmek için yazılmakta. Konuya dönecek olursak burundan aldığımız koku “ortanozal” koku olarak isimlendiriliyor, ikinci koku alma bölgesi ise ağızımız bu bölgeden aldığımız kokuya ise “retronazal” koku denmektedir. Şimdi -zaten burundan koku almaktayız ağızdan aldığımız kokunun burundan aldığımız kokuya göre farkı nedir? - diye düşünebilirsiniz lakin ağızımızın oda ısısına göre daha sıcak bir yer olması bunun da yanı sıra dişlerimiz ve dilimiz gibi besinleri ezip yapısını değiştirip ağız sıvımız ile harman eden etkenlerden ötürü ağızdan aldığımız aromalar burnumuzdan aldığımız kokulardan daha farklı sonuçlar ortaya çıkarabiliyor. Ağızımızdan ve burnumuzdan aldığımız koku ve aromalar yediğimiz şeyin “lezzet” olarak isimlendirdiğimiz kısmın büyük bir kısmı da buradan gelir dilimiz ve damağımız yemeğin tadını ve dokusunu ayırt etmemizi sağlar lakin aromalar olmadan bu çok da ayırt edici bir şey değildir, Örneklerle açıkladığım zaman çok daha net anlaşılacaktır (Ozan, 2021)

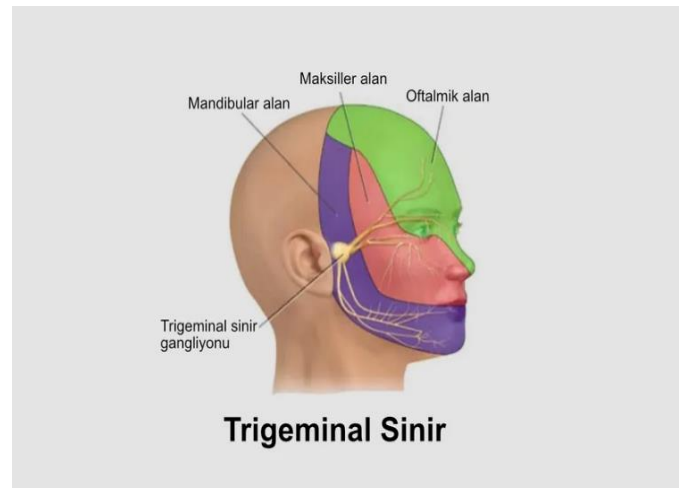

Trigeminal Sinir

“Damak üzerinden alınan kokuyu denklem dışına çıkardığınızda yediğiniz 40 farklı çeşit dondurma, tatlı ve kıvamlı besinler olmalarının dışında bir anlam ifade etmiyorlar. Damak üzerinden alınan kokuyu denklem dışına çıkarttığınızda tıpkı alkol derecesinde ama farklı tanıtım fiyatlarındaki alkollü içecekler, mesela rakı veya yıllanarak dinlendirilmiş malt viskisi fiyatlarından koparak aynı iticilikte acı sular haline geliyorlar. Damak üzerinden alınan kokuyu dışarı çıkardığınızda kolalı içeceklerle meyveli veya sade gazoz yani Coca-Cola, Pepsi Cola, Yedigün, Sprite, Fanta, Fruko birbirinin aynı.

Daha da iddialı söyleyelim, kendisini görmeden yemeniz halinde burun tıkalıyken tüketilen bir dilim yeşil elma ile bir dilim patatesi birbirinden ayırmanıza imkân yok. Son darbeyi de şöyle vurayım: Nezleyim ağzımın tadı yok dersiniz ama nezleyken de ağzınızın tadı vardır; yediğiniz tatlı mı, tuzlu mu, acı mı olduğunu anlarsanız. Eksik olan, hava kanallarının tıkalı olmasından sebep sirkülasyonunu yapamayan, hedefine ulaşamayan kokudur. Yani nezleyken ağzınızın tadı değil aslında kokusu (aroma) yoktur.

Buyrun, denemesi bedava. Tıkayın burnunuzu ve bir kaşık şeker atın ağzınıza. Var mı, yok mu; hep beraber görelim.” (Ozan, 2021)

Bahsettiğimiz ortanozal ve retronazal koku algısı ile dilimizdeki tat algısı birleşince lezzeti algılayabilir hala geliyoruz.

Peki bu kadar çok tat algısından neden bahsettik? Baharatlar tam olarak toplam besin algısı alıcılarının hepsini uyararak lezzet dediğimiz hissi vermekte kullanılabilir en efektif ürün. Lezzetin nasıl algılandığını anladıktan sonra baharatı anlamaya biraz daha fazla yaklaşıyoruz. Baharatın ne olduğunu anlamaksa daha lezzetli yemekler pişirmeye bizi bir adım daha yaklaştırıyor.

Baharat Tarihine Kısa bir bakış

Baharat tarihi hakkında tarih öncesi kayıtları incelemek istediğimiz zaman gözümüzü Mezopotamya topraklarına çevirmek en doğrusu olacaktır. Baharat kullanımını ve baharat ticareti bu coğrafyada yaygındır.

“Yemeklere değişik çeşniler vererek değişik tatlar yaratan baharatlar; Mezopotamya mutfağını değişik boyuta taşımıştır. Yemeklere katılan bu baharatlar ile yüzün üzerinde çorba ve yemek geliştirmişlerdir. Mezopotamya'daki bu gelişmişlik ve çeşitlilik, dünyanın birçok yerinde Neolitik dönemde bir yaşam izi bulunmazken; bereketli topraklarda zirai üretimin çoktan ürün zenginliği ile öne çıkmasından kaynaklanmaktadır. Böylece çivi yazılı yemek sözlükleri tabletlerinde adı okunabilen baharat çeşitleri; anason, kimyon, kişniş, nane, ardiç üzümü, kakule, çemen otu ve hardaldır” (Soğandereli, 2020)

Bu dönemdeki baharat ticaretinin yemek katkısından ibaret olduğunu düşünmemekte fayda var o dönemlerde baharatın hem tıbbi açıdan hem de gıda koruması açısından kullanılmakta (Soğandereli, 2020)

İlk çağ döneminde koca kıtayı domine eden bir imparatorluğun varlığını unutmamak gerek. Bahsi geçen Roma İmparatorluğu zenginlik ve şatafatın inanılmaz uç seviyelerde yaşandığı bir

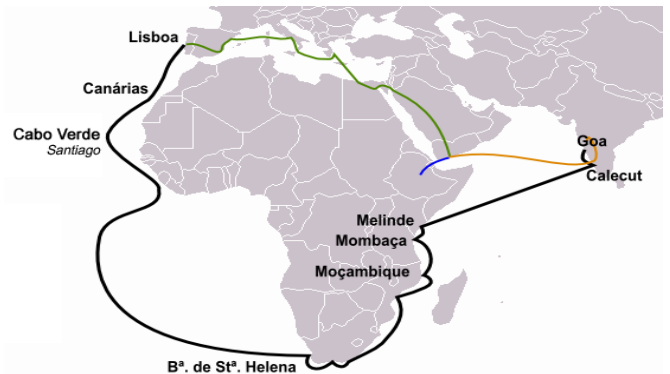

devlet, Haliyle baharat tüketimleri de inanılmaz yüksek, tabi hükmettikleri coğrafyadan ötürü yetişen baharat sayısı kıt bu sebepler onlar da baharatı Arapların yaşadığı bölgeden ithal ediyor. Araplar piyasada tekel olmalarından ötürü çeşitli hikayeler uydurup bu baharatların çok zor elde edildiğini söyleyerek Romalılara inanılmaz yüksek fiyatlar çekiyor öyle ki maliyetinin yüz misli fiyata satıyorlar. (Ozan, 2021)

Bu hikayelerden en bilineni “Tarçın toplayan yırtıcı kuş hikayesi Araplar yüksek fiyat çekmek maksadıyla Tarçının yırtıcı bir kuş tarafından toplandığını bu yırtıcı kuşun bu tarçın dallarını yuvasına taşıdığını ve bu kuşun yuvasının önüne çiğ eşek eti bırakılıp cezbedildikten sonra, bu tarçın tanelerinin çocukluktan beri bu iş için eğitilen koşucu çocuklar tarafından can havliyle toplandığını iddia ediyor. (Ozan, 2021)



Tabi gerçek bundan epey farklı tarçın bir ağaç türünün iç kabuğunun soyulup kurutulması ile elde edilen elde etmesi hikâyede anlatılana göre epey kolay bir baharat.

Tabi o zamanların en yüce devleti de bu yüksek baharat fiyatına pek uzun süre sakin kalmadı ve Arap diyarının üzerine bir sefere kalkıştı lakin seferden istediğini alamadı, Yine de savaşla olmasa da istediğini ticaret yoluyla almayı başardı. Hippalus isminde bir Yunan, Hint diyarındaki o envai çeşit baharatın serpilip büyümesine sebep olan muson rüzgarlarının, sene ortasında yön değiştirdiğini fark etti. Bu yön

değişimini takip ederek Mısırın Kuzey kıyılarına, İskenderiye’ye varmak, oradan Süveyş kanalı henüz açılmadığı için aşağıya inerek Hindistan’ın baharat zengini kıyılarına yelken açmak ve oradan baharat ve reçine yüklü gemilere geri gelmek mümkündü. (Ozan, 2021)

Bu olay Hindistan ve Roma arasında müthiş bir ticaret patlamasına yol açtı ve bu düzen İslam’ın yükselişine kadar sürdü. (Ozan, 2021)

Arap kavimlerinin bir araya gelip kurduğu halifelik Arap yarımadasının dışına taşarak önce Mısır’ı ardından İran’ı ele geçirdi. Baharat ticaretini büyük oranda kontrol altına alınması ile Batı için yeniden yüksek fiyatlı baharat dönemi başladı.

29 Mayıs 1453 Yılında Batının felaketi Türklerin şanlı zaferi olan İstanbul şehrinin fethi gerçekleşti. Elbette bu olayın etkileri çok yönlü lakin biz baharat açısından konuyu ele alacağız.

İstanbul’un fethinin ardından batının baharat dünyası ile olan son Hristiyan kapısı da kapanmış ticaret üzerinde tam bir İslam hegemonyası başlamıştır.

Tabi batı bu durumu kabullenip yerinde saymak yerini kendilerini içine düşükleri bu durumdan kurtarmak için yeni yollar aramaya başlamıştır.

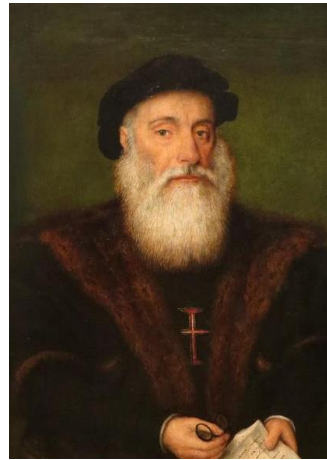

Batı bu dönemlerde Bartolomeu Dias, Vasco da Gama gibi işine tutkulu inanılmaz kaşifleri finanse edip İslam’ın baharat hegemonyasını kırmayı hedeflemiştir. 15. yüzyılın

sonlarında başlayan bu keşif hareketleri 17. Yüzyılın sonlarına doğru Batıya ticareti domine etmeyi sağlayan yolları vermiştir.

Baharatın batıya kolay ulaşımı ile baharat fiyatları batıda düşmüş ve baharat tüketimi yaygınlaşmıştır, yeni ticaret yollarının bulunması ile önemini kaybeden İslam ticaret yolları uzun bir süre zayıflamış ve İslam İmparatorluklarının çöküş dönemi başlamıştır.

Batı bu kazanımları rahatlıkla elde etmedi ilk seferlerde yola çıkan gemi mürettebatının yalnız 3/1' i geri dönebildi.

Batı bütün bu kötü ahval ve şeraite rağmen pes etmedi ve çaba göstermeye devam etti. Dört bir yandan kuşatılmış olmak geride olmak onu durdurmadı ve hâkim kuvvet olmak için çabaladı.

Batının düşmüş olduğu çaresiz durumdan kendini çıkarıp hâkim güç olmasından sanıyorum ki günümüz İslam toplumlarının çıkarabileceği büyük dersler var.

Kaynakça

- Acıbuca, V., & Budak, D. B. (2017). Dünya'da ve Türkiye'de Tıbbi ve Aromatik Bitkilerin Yeri ve Önemi. *Çukurova Tarım Gıda Bilim Dergisi*, 37-44.
- Farrimond, S. (2018). *The Science of Spice*. London: Penguin Random house.
- Faydaoğlu, E., & Sürücüoğlu, M. S. (2011). Geçmişten Günümüze Tıbbi ve Aromatik Bitkilerin. *Kastamonu Üniversitesi Orman Fakültesi Dergisi*, 52-67.
- Hill, T. (2021). *Kokulu Ot ve Baharat Ansiklopedisi*. (N. Pişkin, Çev.) İstanbul: Oğlak Yayıncılık.
- Ozan, V. (2021). *Kokular Kitabı IV Lezzetler*. İstanbul : Everest Yayınları.
- Soğandereli, F. (2020). Eski Mezapotamya ve Anadolu'da Mutfak Kültürü. *Akademik Tarih ve düşünce dergisi*, 1308-1342.
- TDK. (2023). *Türkçe sözlük*. Ankara: Türk dil kurumu yayınları.

13. Asır Candarlı Methiye

Devri Teyyibattayız, hattayız hayrattayız,
Hem cephede, meydanda hemi de cihattayız,
Ulu hünkâr var olsun, sağ olsun, daim olsun,
Saltanat-ı âlisi, şirket-i hamsesi bok,
Türbe-i kübrası dahi eknaf-ı âm olsun.

Haber salın beşere, gerek yoktur öşüre,
Hünkâr bilir en iyi, bilir öyle geçire.
Merkep sütü de pek şayeste gelir dübüre,
Dübrü de, em'ası da, pervası da zişân-ı bok,
Tez vakit ahirette Resulullah'a câr olsun.

Saray saray içinde, her şey saray için de,
Sultanımız, şahımız keyif çatar içinde,
Palastini çok mühim, görmez olanı Çin'de,
Siyasası, ihvan tası, mali nası, hazinei hassası bok,
Reayaya yaptıkları kendisine hâr olsun.

Hünkârımız sağ olsun pek düşünür bizleri,
Öyle çok düşünür ki ağrı çeker dizleri,
Alarak akçenizi korur haramdan sizi,
Haramı, sevabı da, akçesi, külçesi bok,
Çalıp da çırptıkları her yanına kâr olsun.

Çok severim ayları, yılları asırları,
Hünkarıma çok şükür keşif ettim sırları,
Kaçmak için aşmışım dağ, tepe, bayırları,
Zulmü de, baskısı da, mahpus-u muhişi bok,
Gün sonunda kendisi o mahale gark olsun.

Alparslan Turan

Birinci Cihan Harbi Süresince Hindistanlı Müslüman Askerler ve Savaş Esirleri

Giriş

Coğrafi keşifler ve akabinde meydana gelen sömürgecilik kavramı deniz aşırı sömürgeleri bulunan devletler için büyük bir insan kaynağı mahiyetinde olmuştur. Bu sayede savaşlarda gerek lojistik anlamda gerekse askeri müdahalelerde üstünlük sağlanabilmiştir. Bu minval üzere gelişen siyasi ve askeri konjonktür beraberinde yeni usul ve tertipler oluşturmuştur.

Birinci cihan harbi öncesi ve sonrasında görmüş olduğumuz bu süreç askeri hukuk kapsamınca belirli kaideler etrafında korunmaya çalışılmış ise de bu süreç taraflar arasında göreceli bir itibara sahip olmuştur. Nitekim Cenevre ve Lahey Konferansları kararları gereğince yapılan muamelelerin müspet bir şekilde belgeler ile uyuşması da bu bahsi geçerli kılmaktadır.

Verilen bilgiler ışığında inceleyecek olduğumuz konumuz başlıca Hindistanlı Müslümanların savaş öncesi Hindistan'daki durumu ve bahsi geçen savaş esirlerinin Irak Cephesi baz alınarak Osmanlı sahasındaki durumları öncelikle dönem kaynakları aracılığı ile incelenecektir.

Osmanlı-Alman İttifakı Doğrultusunda Hindistan Coğrafyasına Dair Politikalar ve Görüşler

Almanya'nın Osmanlı İmparatorluğu üzerindeki menfi politikaları Osmanlı'nın yüzölçümü genişliği ve halifelik kurumunun cihat yetkisi üzerinden geliştiği görülmektedir. Bu durum neticesinde Almanya Ortadoğu'da hareket sahasını ve niteliğini arttırmış ve ayrıca İngiltere ile olan güç yarışını da kızıştırmıştır. Böylece İngiltere odak noktasını Hindistan üzerinden deniz komşusu olan Basra vilayetine çevirmiştir. Özellikle 1903 yılında yapılan bir anlaşma gereğince Bağdat demiryolları imtiyazı ve buna bağlı olarak verilen maden ve petrol yataklarını arama hakkı (ALBAYRAK & ENGİN, 2018, s. 18) İngiltere'nin bölge üzerindeki dikkatini daha da arttırmıştır.

Cihat ilanı durumunda ise bölgedeki Müslümanları İngiltere aleyhine ayaklandırmak amacı güdülmüştür. Buradaki amaç ise hem sosyal hem de siyasi vasıtalar ile yürütülmüştür. Öyle ki savaş yıllarında Almanya aracılığı ile 4 doğu Müslüman lisanı (Türkçe, Farsça, Urduca ve Arapça) ile tabedilen "*Album De La Grande Guerre*" isimli eser izahlı bir şekilde kısmi bir propaganda yürütmekte ve bunu halka indirmektedir. Ayrıca Osmanlı devletinin cihat fetvası da çeşitli Müslüman coğrafyalara dağıtılmak üzere 50 bin adet basılmış ve Alman Dışişlerine gönderilmiştir. (KILIÇ, 2014, s. 154) Almanya'nın bölgede tutunma çabaları yalnızca bu hareketlerle sınırlı kalmayıp halifenin gücü neticesinde çıkartılacak olan bölgesel isyanların İngilizleri Almanların lehine barışa mecbur

bırakacağını ve Panislamizm hareketinin acımaksızın ve merhamet edilmeksizin yürütülmesini istemekteydi (KILIÇ, 2014, s. 130)

İttifakın müşterek politikaları bu minvalde devam ederken yerel halkın halifeye olan bağlılığı ise İngiltere tarafından baskılanmaktaydı. Bu duruma ilişkin 1320/1903 tarihli bir evrakta ise anlatılanlar şu şekildedir:

Veli-yi nimetim bi-minnetim şevketlü kudretlü padişahım

İngilizlerin hilafet-i mukaddes ve saltanat-ı muazzama-i şahaneleri hakkındaki fikr-i batılları nezd-i hakayık ve gadd-ı mulukanelerinde azade-i arz ve beyandır bunların bu babda teşebbüsat-ı fasideleri dürlü dürlü renk ve şekilde calibi zuhur etmekte ve gündün güne ilerülemektedir bu fesad-ı pişe şu teşebbüsat-ı batıllarını daima hak suretinde göstermeye çalışıyorlar bunun da sebebi hindistanda taht-ı idarelerinde bulunan milyonca nüfus-u islamiyenin hilafet-i uzma-yı şahanelerine olan rabita-i dünyeviye ve maneviyeleri saikasıyla heyecana düşmemeleri ve oralarca kıyam ve hareket etmemeleri başkası olup Bu yüzden son mertebede hezer ve ihtiyat üzere bilürler imiş hatta geçen midilli işgal-i müşterekinde İngilizlerin teşvikiyle bütün devletlerin din-i Mübin-i İslamiyet ve hilafet-i mukaddes-i şahaneleri aleyhinde kıyam ettikleri hindistanca şayi olması üzerine on sekiz bin

ahali-yi müslim imzalarıyla İngiltere hükümetine protestoname verdikleri ve ahaliyi islamiyenin bu kıyamı ingilterece fevkalade nazar-ı dikkate alınıp bu madde hakkında ajans telgrafların hindistan'a duhulü men edilmiş ve ----¹ Hindistan da bulunan ahali-yi islamiye'nin veli-yi nimet efendimize karşı rabita-i maneviyeleri son derecede bulunduğu mevsukan tahkikat-ı çakeranem cümlesinden bulunduğundan bera-yı malumat hasb-el sadaka arz-ı ictisar eylerim ferman veli-yi nimet-i azam şevketmeab efendimiz hazretlerindedir(BOA Y.PRK.ŞH.00012.00064.002).

Evrakta bahsedilenler cihan harbi sırasında Almanya için stratejik bir harekât dahilinde incelenmiştir. Bu durum Panislamizm politikasının Almanya vasıtası ile icra edilmesi anlamına gelmektedir. Öyle ki “Max Von Oppenheim” tarafından somut bir hale getirilmeye çalışılan Panislamizm politikası onun sunmuş olduğu görüşler ve kurumlar aracılığı ile işlenmiştir. Oppenheim “düşmanlarımız idaresindeki İslam bölgelerinin ayaklandırılması hakkında muhtıra” isimli raporunda ise bölgeye dair bilgileri değerlendirmiştir. Ayrıca “Şark İstihbarat Birimi” ile Müslüman esirler üzerinde propaganda faaliyetleri yürütmüşlerdir. (KON, 2018 , s. 182)

¹ Evrakta bu kısım okunamamıştır.

Savaş Yıllarında Hindistanlı Müslümanlar

Bu süreç dahilinde savaşa katılan Osmanlı İmparatorluğu için Hindistanda bulunan halkın genel durumunu ise *Bombay Başşehbenderi Kançılar Vekili Basri Efendi'nin 1917 yılında yazdığı notlarından öğrenmekteyiz*².

Irak'ın zabtı Hicaz'da şerif-i Mekke'nin isyanı zamanında Hind Müslümanlarını hadiseye taraftar edebilmek için Arab teba-i Osmaniye'nin bu hali halden memnun olduklarını ihbar etmeleri için (İngilizler tarafından) çok propaganda da bulunularak fakat³ bu propaganda İngilizler'in arzu ettikleri derecede bir muvaffakiyete ermedi Hint Müslümanlarının hiç tesiri olmamıştır. ----- Hindistan'da gerek Müslümanların ve gerek Hinduların kaffe-i devlet-i Osmaniye'de ve müttelikleri lehindedirler. İngiltere Hükümeti devletimizin bi-taraflığı muhafaza etmesini tevcih yolunda arafe-i harpte Müslümanlara bazı --- akdettirmiş ise de hiçbirinin ciddi bir tesiri ve mahiyeti yoktur. Benim müstakil yerli Müslüman hükümdarların da evela bu yolda ve sonraları siyaset-i Osmaniye'yi takbih ile İngiltere sadakalarını teyit yolundaki beyannameleri hep tazyik tesiriyle yayılmış şeylerdir. Kut-ül amare'nin istirdadı ve Çanakkale boğazının müdafaası Hindistan'da asker-i Osmaniye'nin şerefini

*arttırmış İngiltere'nin oradaki nüfuzuna büyük darbeler vurdu. ---- bilhassa son zamanlarda artan İngiliz propagandasına rağmen Hind Müslümanlarında hilafet-i celileye karşı hürmet ve muhabbete zerre kadar halel tari olmamıştır.*⁴ (BOA HR.SYS.02444.00027.001)

Basri Efendi'nin aktarmış olduğu bu bilgiler neticesinde Hindistan'daki durumun zamana göre değişiklik gösterdiği de anlaşılmaktadır. Nitekim 1914 yılında Londra Sefareti'ne “*Umum Hindistan Cemiyet-i İslamiye Reisi*” tarafından ulaştırılan bir evrakın tercümesinde “*umum Hindistan Cemiyet-i İttihadiyesinin Londra sefiri İngiltere İmparatorluğu'nun müdafaası için Avrupa'daki muharebe meydanlarının İngiliz silah arkadaşlarıyla birlikte muharebe etmek için bu kere zuhur eden fırsattan istifade etmelerine müsaade olunması hususunda Hindistan asakiri tarafından izhar edilmekte*” (BOA DH.EUM.7.ŞB.00001.00032.002) şeklinde geçen bir cümlenin varlığı da bu duruma işaret edebilmektedir.

1914-1919 yılları arasında İngiliz ordusuna alınan Hintli Müslüman nüfusuna bakıldığında ise devamlı azalan bir durum söz konusudur. Bu süreç kapsamında Hintli Müslüman askerler için süvari oranı %48 den %45 e düşmüşken topçu sınıfındaki oran ise şiddetli bir şekilde %55 den %33 e kadar gerilemiştir (Ellinwood, 1978, s. 826). Ayrıca Irak

² 5 sayfadan oluşan notlar içerisinde belirli kısımlar sırasıyla işlenmiştir.

³ Diğer sayfaya geçiyor

⁴ Bu paragraf dahilindeki – işaretleri evrak içerisindeki kırılan cümlelere isnat etmektedir.

cephesinde Müslüman askerlerin kendi kendilerini yaraladıklarını, isteksiz olduklarını ve Osmanlılarla savaşmaktan çekindikleri de gözlemlenmiştir. Bu durum üzerine İngilizler elindeki Müslüman asker nüfusunu tutabilmek için onları elde tutacak yöntemler aramışlardır. Bu yöntemlerin başlıca dini temelli olduğunu anlamaktayız. Öyle ki İslam Tarihi için önemli bir sima olan *Selman-ı Farisi*'nin medfun olduğu bölge Müslüman askerlere Ctesiphon olarak tanıtılmıştır (İÇEN, 2020, s. 69).

Irak Cephesi'nde İngiliz ordusunun kurmay kadrosu ile esir alınması ile Müslüman askerler için yeni bir dönemin başlamıştır. Anlatıldığı gibi savaşmakta isteksiz ve çekimser olan ve hatta Osmanlı tarafına iltica eden Müslüman askerler esirlik süresince askeri hukuka göre muamele görmüştür. Bu hususta harp esirleri ile alakalı maddeler içeren 1907 *La Haye ve 4 sayılı ek sözleşmesi* ilk çok taraflı sözleşme konumuz açısından önem taşımaktadır (İnan, 1972, s. 264). Bilhassa sözleşme gereğince esirlerden istifade etmeye çalışan ve onların konfor sahasını yine sözleşme gereğince sağlamaya çalışan Osmanlı imparatorluğu genel tabiri ile *savaş ahlakını* gözettiğini de göstermektedir.

Bahsi geçen esirlerden oluşturulan *Üsera Taburları* Bağdat Demiryolları çalışması için kullanılmıştır⁵. Ayrıca Hintli Müslüman subayların

serbest bir şekilde gezmeleri, dini özgürlüklerini yaşamaları belgelere yansımıştır. Bu hususta Eskişehir esir kampı önem taşımaktadır. (AKANDERE, 2019, s. 64) Hatta bayram merasimlerinde sultanın huzuruna çıkmışlar ve kılıç taşımalarına müsaade edilmiştir (BOA HR.MTV.00768.00027.007).

Fakat onların bu özgürlüklerinin bulunmuş oldukları esir kamplarına göre farklılık gösterdiği anlaşılmaktadır. Yukarıdaki örneğin aksine Afyonkarahisar esir kampına getirilen esirlerin ise daha kötü şartlar altında yaşadığı⁶, özgürce şehirde gezebilmek yerine koruma refakati ile hareket edebilmeleri ve Türk görevlilerden kötü muamele gördükleri kaydedilmiştir (Şahin, 2016, s. 1262) Hiç şüphesiz burada bir güvensizlik durumu söz konusu olabilmektedir. Nitekim esirlerin istek ve ihtiyaçlarının başta ABD ve Hollanda gibi ülkeler tarafından karşılanması esirlerin onlara meyletmesini sağlamıştır. Öyle ki İstanbul'da esir bulunan Hintli subayların Robert kolejinden bir öğretmenin vasıtasıyla Amerikan sefarethanesinde yardım almaları üzerine Enver Paşa bu durumun ancak *Hilal-i Ahmer ve Karargâh-ı Umumi'nin bilgisi dahilinde olabileceğini*⁷ beyan etmiştir. (BOA HR.SYS.02223.00046.001)

⁵ 1907 La Haye Sözleşmesi'nin 4. ve 6. maddelerine işaret etmektedir.

⁶ Afyonkarahisar esir kampında 1259 numaralı savaş esiri ve 1.sınıf asistan cerrah olan K.S Abdül Kayaim'in yazmış olduğu 29 Nisan 1918 tarihli mektubunda günlerini yarı aç geçirdiğini, kazancının gündelik yaşamına yeterli gelmediğini

ve bu sebeple 5 pound yardım ricasından bahsetmektedir (Şahin, 2016, s. 1290)

⁷ "Üsera-yı harbiyeye verilecek akçe ve yapılacak her nev muavenatin behemehal ya Hilal-i Ahmer vasıtasıyla veyahut doğruca Karargah-ı Umuminin malumatı tahtında ceryan etmesi usulündendir" şeklindeki cümle ile bu durum evrakta izah edilmiştir.

Esirler hususunda bir diğer mesele ise Osmanlı İmparatorluğu'nun müttefiki olan Almanya'nın esir kamplarında bulunan Müslümanlar olmuştur. Oppenheim'nın fikirleri üzerinden gelişen hindistan politikası bu sefer buradaki esirlerin propaganda yolu ile eğitilmesi ve tekrar memleketlerine bahsi geçtiği üzere bir ihtilal tertibi için gönderilmeleri olmuştur. Bu propagandalar için ise *Mehmet Akif ERSOY Teşkilat-ı Mahsusa*'nın görevlendirmesiyle Almanya'ya gitmiştir. Onun seçilmesindeki en büyük sebep ise İslam tanınırlığı olan *Sebilürreşad*'ın baş yazarı olmasıydı. Akif, esir kamplarına gitmiştir lakin onun buradaki ekseri faaliyetleri kesin bir surette kayıt olmadığından dolayı bilinmiyor. (Kon, 2011, s. 63-70) Fakat buradaki Müslüman esirlerin bağlılığı üzerine 1915 de bayram namazından sonra Rusyalı Müslümanlar, afrikalı ve Hintli Müslümanlar padişahın afiyeti için dua etmiş, kurban kesmiş ve resmi geçit düzenleyerek “*padişahım çok yaşa*” sloganı ile geçit yaptıkları evrakta kayıtlıdır..(BOA HR.SYS.02414.00039.001)

Sonuç

“*Birinci Cihan Harbi Süresince Hindistanlı Müslüman Askerler ve Savaş esirleri*” başlığı ile yazmış olduğumuz yazımız savaş süresince Osmanlı imparatorluğu-Almanya ittifakının Hindistanlı Müslüman esirler üzerine olan eğilimleri odaklı yazılmıştır. Yapılan araştırmalarda bahsi geçen esirlerin gerek sosyal hayatlarında gerek askeri hayatlarında Osmanlı tarafına meyyal oldukları tespit edilmiştir. Bu süreç kapsamında onlardan istifade etme arayışları olmuştur.

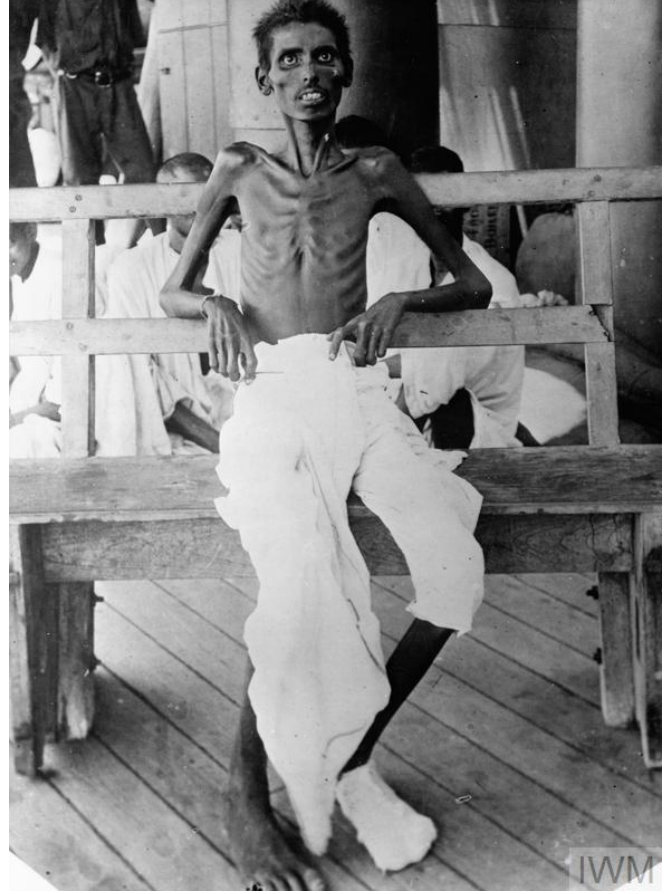

Görsel 1



Görsel 2



Görsel 3

Fotoğraflar

Görsel 1: Irak cephesinden Hintli bir asker

Görsel 2: İstanbul'da serbest bırakılan Hintli esirler

Görsel 3: Gur, Budist ve Müslüman Hintli askerleri gösterir afiş

Kaynakça

- BOA Y.PRK.ŞH.00012.00064.002.
 BOA HR.SYS.02444.00027.001.
 BOA DH.EUM.7.ŞB.00001.00032.002.
 BOA HR.MTV.00768.00027.007.
 BOA HR.SYS.02223.00046.001.
 BOA HR.SYS.02414.00039.001.
- AKANDERE, O. (2019, 12 06). KUTÜ'L AMARE'DE ESİR ALINAN İNGİLİZ ORDUSUNDAKİ HİNTLİ MÜSLÜMAN ASKERLERİN DURUMU. *BELLEK/ Hatay Mustafa Kemal Üniversitesi Fen-Edebiyat Fakültesi Tarih Bölümü Dergisi Uluslararası Tarih ve Kültür Araştırmaları Dergisi*, s. 64.
- ALBAYRAK, M., & ENGİN, V. (2018). *Kutulamare zaferi 1916*. istanbul: yeditepe yayınevi.
Album De La Grande Guerre édition Pour L'orient.
 Deutscher Überseedienst Transocean,
 G.M.B.H, Berlin W et Nachrichtenstelle Für
 Den Orient, Berlin W50, Tauentzienstrasse
 19a.
- Ellinwood, D. C. (1978). *Ethnic Aspects Of The Indian Army In World War 1*. (s. 826). Indian History Congress.
- İÇEN, E. (2020). *Prisoners Of War In Turkey During WW1: The Story Of Indians Captured At Kut Al-'Amara*. İstanbul.
- İnan, Y. (1972). *Harp Esirleri*. *Ankara Üniversitesi Siyasal Bilgiler Fakültesi Dergisi*, 264.
- Iwm . International War Memorial:
<https://www.iwm.org.uk/collections/search?query=İNDİAN&pageSize=30&media-records=records-with-media&style=list&filters%5BperiodString%5D%5BFirst+World+War%5D=on> adresinden alındı
- KILIÇ, s. (2014). Birinci Dünya Savaşı'na Uzanan Süreçte Türk-Alman Yakınlaşması. *1914'TEN 2014'E 100'ÜNCÜ YILINDA BİRİNCİ DÜNYA SAVAŞI'NI ANLAMAK* (s. 154). İSTANBUL: T.C HARP AKADEMİLERİ KOMUTANLIĞI STRATEJİK ARAŞTIRMALAR ENSTİTÜSÜ.
- Kon, K. (2011). *Birinci Dünya Savaşı'nda Almanya'daki Müslüman Esir Kampları (1914-1918)*. İstanbul.
- KON, K. (2018). Türk-Alman İttifakı'nda İslamcılık Politikası Ve Cihad-ı Ekber. N. ALKAN, & E. ŞİMŞEK içinde, *Savaşın Gözüyle Türk-Alman İttifakı* (s. 182). İstanbul: Kranik Kitap .
- Şahin, F. K. (2016). İngiliz Arşiv Belgelerine Göre 1. Dünya Savaşı Yıllarında Afyonkarahisar Üsera Garnizonu'ndaki İngiliz Esirler. *A.Ü Türkiyat Araştırmaları Enstitüsü Dergisi* , 1262.

Farsî güzel yükseklerin göz sihri bir müselman
Ferâh olup yaklaşmayın hem nazlıdır hem azman

Sâbâda ben kurdun bozak postunda kıvrılırsam
Farsî güzel türküm deyü söz söylemezse kanman

Farsî güzel çarşambadır perşembedir cumâdır
Gündüzlerin kıpkırmızı akşam siyah semâdır

Farsî güzel sultaniyeh köşk isfahan revandır
Türk olmayan farsî güzel zezem kimin yavandır

Semâda ben tânın beyaz göğsünde yükselirsem
Kavrul ve yan farsî güzel yanmak size revâdır

Farsî güzel dînin senin caamileri kurandır
Ben kim hülâgû han kimin yaksam cemin yamandır

Farsî güzel farsî güzel tutsam senin saçından
Örsem kilim kaksam gümüş versem sana tacımdan

Tarih Yazımına Post-Modern Bakış

İnsanlığın bilgi ve deneyimlerinin birikimi sonucunda şekillenen tarih, geleceğin biçimlenmesindeki en başat unsurlardan biridir. Peki topluma yön gösteren insanlık tarihi ne kadar doğru analiz edilmekte, geleceğe ne kadar doğru bir şekilde aktarılmaktadır?

Bu yazında tarih ve tarih yazıcılığı hem metot olarak hem de sosyo-kültürel dinamikler olarak ele alınacaktır. Ortaya koyulan modern tarih dinamikleri, post-modern bir eleştirel bakış açısı ile değerlendirilecektir.

A. Tarih ve Tarih Yazıcılığı

Tarih, insanlığın ve insanlığa dair her şeyin algılanmasına ve analiz edilmesine verilen isimdir. Tarih aslında geçmişten çok gelecek ile ilgili bir alandır. Geleceği şekillendiren temel yapıtaşlarındandır. Geçmişten günümüze tecrübe edilen deneyimlerin yorumlanması ve çıkarımlarda bulunulması sonucunda geleceğin temelleri atılmıştır. İnsanoğlu, yaşam macerasında edindiği bilgiler toplamı doğrultusunda medeniyetler ve kültürler inşa edebilmiştir. Bu yaşanmışlıklar ve deneyimler; geleceğin önüne ışık tutmuş, insanların geçmiş doğrultusunda geleceği inşa etmelerini sağlamıştır. *“Yılların birikimiyle oluşan geçmişte bir irka güç veren ulusal düşünceyi oluşturan önyargıların, geleneklerin, duygu ve düşüncelerin toplamı oluşmuştur. Geçmiş olmadan gelişim mümkün değildir.”* (Bon, 2020, s. 63). Bu açıdan baktığımızda tarih bilimi gelecek yıllar ve nesiller için hayati öneme sahip bir unsurdur.

Tarihin gelecek nesillere aktarılması pek çok farklı yol ve metot ile yapılmıştır. Tarihin seyrine baktığımızda, ilk yıllarda kulaktan kulağa anlatılar halinde destanlar-efsaneler şeklinde aktarıldığını görmekteyiz. Bu anlatılarda daha çok doğa olayları ve mistik olaylarla karşılaşırız. *“Kadim anlatılarda tarih döngüsel bir perspektiften ele alınır. Modern, ilerleyici tarih anlatımının aksine başı ve sonu olmayan, tekerrür*

eden, insansı tanrı anlatımları ile karşılaşırız.” (Şimşek, 2021). Bu durum modern insana pek ikna edici gelmemektedir. Fakat bazı araştırmacılar bu durumu daha farklı değerlendirmektedir. *“Antropolog Malinowski'ye göre efsaneler, var oldukları topluluk için yalnız anlatılacak bir öykü değil, aynı zamanda bir gerçekliktir. Modern romanlarda anlatılan türde basit bir kurgu değil, yaşanan bir gerçekliktir, çünkü mitin altında yatan olayların uzak bir geçmişte ortaya çıktığına, dünyanın ve insanın yazgısı üzerinde etkisinin sürdürdüğüne inanılır.”* (Şimşek, 2021, s. 2).

Daha sonrasında yazının bulunmasıyla birlikte bu bilgilerin yazıya aktarılması suretiyle kayda alınmaya başlanmıştır. Tarih yazımının ve metodolojisinin başlangıç noktasını insanlığın yakaladığı bu gelişme ile başlatmak mümkündür. İlk dönemlerde mitolojik tarih yazımı ve olağan üstü kişiler ve olaylar ile karşılaşsak da sonrasında modern tarihin isim babası olan Herodotos ve bilimsel tarihin ilk örneklerini ortaya koyan Thukydides gibi yazarlarla yeni bir tarih yazımı evresine geçilmiştir.

Yine Orta Çağ Avrupa'sında Kronik tarih yazıcılığı görülmektedir. Bu tarih yazıcılığında olaylar kronolojik bir şekilde, içerisine hiçbir yorum katılmadan, müdahale edilmeden, olduğu gibi aktarılır. Tüm olumlu-olumsuz detaylarıyla işlenir. Bu yaklaşımın alt metninde yatan dinamik ise o toplumun dini inancından gelmektedir. Çünkü onlar Kronikleri Tanrıya bir hesap verme aracı olarak görmektedirler. Bundan dolayı büyük bir dikkat ile olanı aktarırlar. İlerleyen dönemlerde bu tip tarih yazıcılığını Osmanlıda da görmekteyiz. Osmanlıdaki vakanüvis tarih yazıcılığı, bir dönemdeki belirli olayların nedenlerini, sonuçlarını ve etkilerini aktarmaya çalışan bir tarz benimsemektedir. İlerleyen yıllarda Batılılaşmanın da verdiği etkiyle beraber Alman tarihçi Ranke ile başlayan modern tarihçiliğin izleri; Ahmet Cevdet Paşa, Ahmet Vefik Paşa gibi öncü isimlerle birlikte Osmanlı Devleti'nde de görülmeye başlanmıştır.

“Osmanlı tarihçiliği xv. yüzyıl ortalarında başladı. İlk eserler menakıbnâme, destan ve gazânâme türündedir. Daha sonra Tevârih-i Âl-i Osman adı altında ilk standart eserler ortaya konuldu.” (Özcan, 2013, s. 271).

Bütün bunların yanında tarih anlayışı içerisinde döngüsel ve ilerleyici olarak iki temel ayrım da bulunmaktadır. Döngüsel tarih anlayışına sahip tarih yazımlarında medeniyetlerin, devletlerin, kültürlerin kısacası bahsedilen toplumun yükseliş, ilerleyiş ve çöküş olmak üzere üç temel unsur üzerinden değerlendirildiği görülür. Buna İbni Haldun’un “devletlerin ömrü vardır” savı da örnek verilebilir. Yine bu tarih yazımı anlayışına göre tarihte birçok gelişmiş medeniyetler olmuştur. Günümüzdeki hem kültürel hem de teknolojik gelişimden daha da ileri düzeylerde olan medeniyetlerin olduğuna inanılır. Bu anlayışa sahip olan kişiler, Mısır’daki piramitler gibi çözüm getiremediğimiz eserlerin, bu gelişmiş medeniyetler döneminde yapıldığını savunurlar. Tabii medeniyetin çökmesi veya büyük bir felaketle, tufanla batması sonucu tüm bilginin, teknolojinin ve gelişmişliğin sıfırlandığını düşünürler. Bundan dolayı, her defasında sıfırdan başlayan bir döngüsel ilerleyiş olduğunu varsayarlar. Bunlarla birlikte dini tarih anlatıları da döngüsel tarih anlayışını benimsemektedir.

İlerlemeci tarih anlayışı ise tarihi bir evrim süreci olarak değerlendirir. Kronolojik bir hat üzerinden insanların zaman geçtikçe geliştiklerini ve bilgi/birikimlerinin üstüne koyarak daha gelişmiş bir dünya inşa ettiklerini savunur. Bu tarih anlayışında aydınlanmacı, pozitivist dünya görüşü hakimdir. Günümüz tarih yorumlanışları da ilerlemeci tarih anlayışını benimsemektedir. Buna Hegel ve Marx’ın benimsediği “Tarihsel Materyalizm” anlayışı bir örnektir. “Marx ve Engels’in tarih tasarımları onların diyalektik materyalizm olarak bilinen felsefe anlayışlarında temelini bulur. Marx’ın tarih kuramında tarih, zorunlu yasalara göre ilerleyen ve gelişen bir süreç olarak ele alınır. Bu zorunlu ilerleme de Hegel

felsefesinde olduğu gibi diyalektik olarak aşama aşama gelişen bir süreçtir” (ÖZKAN, 2019, s. 53)

Tarih boyunca çağın sosyo-kültürel yapısı ve ideolojik- siyasi anlayışı tarih yazımına da yansımış, kaynakları şekillendirmiştir. İlk tarih yazımı eserlerini insanların mistik-doğa anlayışının şekillendirdiği görülmektedir. Bu tarih yazımında mitler ve dini inançlar hakimdir. Grek-Roma kültüründe bu anlayış biraz daha insan merkezli bir noktaya kaymıştır. Roma yazımı “milletlerin ideolojik açıdan ele alınması ve siyaset odaklı bir anlatı barındırması” hususunda Greklerden ayrılmaktadır. Böylelikle “ulusal tarih” anlayışı gelişmiş ve gelecek dönemlerde Rönesansın temel dayanak noktalarından biri olacak düşüncenin tohumları ekilmiştir. Yahudi-Hristiyan tarih geleneği ise kutsal kitaplar çerçevesinde şekillenmiştir. Kısacası dönemin ruhu tarihin yazımını şekillendirmiştir.

B. İktidar ve Tarih Yazıcılığı

“Tarihi güçlüler yazar” veya “Tarihi kazananlar yazar”. Sohbet aralarında bu iki söylemi de mutlaka duymuşuzdur. Peki bu cümleler ne oranda doğruluk payı bulundurmaktadır?

Tarihin de içinde bulunduğu sosyal bilimler, toplum mühendisliğinin önemli bir parçasıdır. Kitleleri kontrol etmenin, yönlendirmenin önemli sac ayaklarından. Bundandır ki iktidarlar ve gücü elinde bulunduran kesimler bu önemli unsuru kendi kontrolleri altında tutmak isterler. Böylelikle geniş kitleleri kendi çıkarlarına ve arzularına göre yönlendirebileceklerdir.

İktidarı elinde bulunduran zümrenin veya kişinin en büyük tehdit unsuru yönetemediği geniş insan topluluklarıdır. Çünkü küçük bir zümrenin veya kişinin geniş kitlelere karşı hiçbir gücü ve şansı yoktur. İktidarın gücü ve hakimiyeti, kitlelerin onu kabullendikleri oranla mümkündür. Bundan dolayı en güçlü direnişin pasif direniş olduğu söylenir. Çünkü hâkim olan güç, kendi gücünü hakimiyeti altında bulundurduğu o kitleden

almaktadır. Kitle pasif kalmayı seçtiği sürece hakimiyeti elinde bulunduran kişi veya zümrenin gücü de söz konusu olamayacaktır. Hindistan'da Gandhi'nin İngilizlere yaptığı pasif direniş bunun en güzel örneklerinden birini teşkil etmektedir.

Tüm bunlardan dolayı merkezi otorite/hâkim olan güç için kitleleri kontrol etmek ve yönlendirmek hayati bir önem teşkil etmektedir. Bu yüzden toplum mühendisliği ve sosyal bilimler iktidar için çok önemlidir. Tarihten bu yana da hegemonyayı elinde bulunduran otoriter güç, tarih gibi bilimlere kontrolü altında tutmaya çalışmış ve yön vermiştir. Tarihe baktığımızda da önemli tarihçilerin önemli ve kritik devlet yönetim kademelerinde olduğunu görmekteyiz. Buna örnek olarak Arnold Toynbee'yi verebiliriz. Arnold Toynbee, 20. yüzyılın önemli tarihçilerinden biridir ve özellikle büyük ölçekli tarih çalışmalarıyla tanınmıştır ama en önemli yanı Birleşik Krallık'ın dış politikası ve uluslararası ilişkilerle ilgili konularda danışmanlık yapması ve görev almasıdır. Özellikle I. Dünya Savaşı döneminde, Birleşik Krallık Dışişleri Bakanlığı'nda görev üstlenmiştir. Bunun gibi pek çok tarihçinin gerek istihbarat alanında gerek diplomasi alanında gerek ise bürokrasi alanında görev yaptığı görülmektedir.

İnsan, hayata konumlu bakan bir canlıdır, çevresini kendi şartlarına ve kültürel altyapısına göre değerlendirir. Bundan dolayı bir insan için objektif olmak çok zordur ve çoğu kişinin başarabildiği bir meziyet değildir. Tarihin ve tarih yazıcılığının birinci öznesi, insan olduğu için de tarihi okumalarda objektif bir yazıma rastlamak pek mümkün değildir.

“Şu bir gerçektir ki hiçbir zaman, objektif bir tarih yazılamaz; zira tarih, daima belli politikaları ve ideolojileri yönlendiren ve temsil eden bir görüş ve anlayışla ele alınmıştır.” (İnalçık, 2006, s. 7).

Tarih yazımına bir göz attığımızda, metin aralarında dönemin baskın gücünü görmek

mümkündür. Bunları genel bir bakışla, kategorilere ayırarak açmak daha doğru olacaktır.

B. 1. Resmi Tarih: Devlet, otoritesini sağlamlaştırmak ve hakimiyetinde bulunan vatandaşların ortak bir kimlik üzerinden millet bilinci oluşturmak için resmi bir tarih anlatısı oluşturur. Bu anlatıyı kendi ideolojisi ve kimlik anlatısı üzerinden şekillendirir ve tarih yazımını bu doğrultuda yorumlar. Böylelikle vatandaşlarının birlik içerisinde, ortak bir kimlik üzerinden yaşamalarını hedefler. Bunun için tarih üzerinden ortak semboller, değerler ve geçmiş ortaya koyarak halkına bu ortak bilinci aşlamaya çalışır. Mesela Osmanlı Devleti'nin benimsediği İslam anlayışı ve ümmet bilinci Osmanlı toplumunu şekillendirmiştir. Kendisini halife olarak kabul eden padişahlar, tüm İslam coğrafyasını kendi çatısı altında toplayarak bir bütün halinde bulunan ümmet oluşturmaya çalışmışlardır. Böylelikle Osmanlı Devleti'nin ümmet anlayışı Osmanlı Tarih yazımını da etkilemiş ve bu doğrultuda şekillendirmiştir.

Türkiye Cumhuriyeti'ne geldiğimizde ise bu anlayış Türk kimliği üzerinden şekillenmiştir. Tarih anlatısını Türk milletlerinin tarihi üzerinden geliştirmiş, bir üst kimlik olarak “Türklük” seçilmiş ve yeni devletin kimlik inşası bunun üzerine bina edilmiştir. Türkiye Cumhuriyeti resmi tarih anlatısı; millet inşasını ümmet, ideolojisini ise İslam üzerinden şekillendiren Osmanlı Devleti'nin bu noktasını görmezden gelerek, kendi ideolojisi doğrultusunda “Türk Devleti” kategorisinde ele alarak yorumlamıştır. (İnalçık, 2006)

B. 2. Liderlerin Rolü: Tarih yazıcılığında liderin rolü çok önemlidir. Lider hep ön planda ve merkezdedir. Tarih liderin çevresinde şekillenir. Tarih

anlatımında bazen bazı dönemler o dönemin lideri ile anılır. Gücü elinde bulunduran, karizmatik liderler daima tarih yazımını da elinde bulundurur. Bunu dönemlerin kaynaklarına bakarak dahi görebiliriz. Karizmatik bir liderin bulunduğu dönemde kaleme alınan bir eserde, eserin yazarı düşman tarafta değilse, daima o lideri överek ve onun kahramanlıklarını anlatarak eserini kaleme alır. Kaleme alınan eserde o dönemin sıradan halkından veya gücü olmayan kişilerden bahsedilmez. Anlatı o liderin kararları, değerleri, hayatı ve ideolojisi üzerinden şekillenir.

B. 3. Sosyal Sınıfların Etkisi: Her dönem belli bir toplumsal sınıfın tarih yazımında ön plana çıktığı görülmektedir. Bunun temel nedeni ise her dönem gücü elinde bulunduran sınıfın tarih yazımına da damgasını vurmasından kaynaklanır. Güç daima tarih yazımını şekillendirmiştir. Mesela Orta Çağ Avrupa'sını anlatan bir tarih yazımında ön plana çıkacak olan zümre din adamları olacaktır fakat Fransız Devrimi sonrası tarih yazınlarında ön plana çıkacak olan zümre Burjuva sınıfı olacak hatta bu sınıfta da ön plana çıkan belirli ailelerin olduğu görülecektir. Demokrasiyle birlikte kitle hareketlerinin ve toplumun geniş kesiminin günümüzde daha ön plana çıktığı görülmektedir. Günümüz tarih yazımında ise daha alt tabakalardan ve geniş/farklı toplum kesimlerinden tarih anlatıları ağırlık kazanmaktadır.

B. 4. Kadınların Rolü: Tarihsel anlatımlarda ön plana çıkan erkek figürü oldukça göze çarpmaktadır. Özellikle ataerki toplumlardaki tarih yazıcılığı erkeklere yönelik bir anlatım

benimser. Kadınları, yaşlıları, çocukları; kısacası “güçsüzleri” pek görmez. Odak noktası gücü elinde bulunduran erkeklerdir ve tarih onların çevresinde şekillenir. Tabiri caizse bir “erkek tarihi” yazılır. Fakat son dönemlerde yapılan tarihi çalışmalar ve yazımlarda kadın odaklı tarih yazıcılığı görülmeye başlanmış ve görmezden gelinen bu tür kesimlere yönelik araştırmalar çoğalmıştır.

“Bu tarihî realite karşısında kimlik yorumunda topluma önderlik edenler; tarihçiler; sosyal bilimciler; siyasiler bu parçalanmayı körüklemek değil, bütünleşme yolunda çalışmalı, birlikte yaşama yollarını sağlayacak yeni formüller üretmelidir. Bu tarihi sorun bağnazlıkla, taraf tutmakla çözülemez. Bu yaklaşımda, özellikle tarihçi, bu topraklarda geçmiş ortak tarihimizi yeni bir görüşle yorumlamak zorundadır.” (İnalıcı, 2006, s. 8).

C. Rönesans ve Modern Tarih Yazıcılığı

Rönesans bir geçiş dönemi olarak da ifade edilebilir. Batı kültürünün bir geçişini, yeniden doğuşunu ifade eder. Orta Çağ'ın dogmatik düşünce yapısının terk edilip, yeniden Antik Yunan ve Roma döneminin düşünce kalıplarına dönme eğilimin başladığı, zamanın getirdiği tecrübe ve birikimle antik düşüncelerin yeniden yorumlandığı ve oluşan yeni düşünce sisteminin yerleşmeye başladığı dönemdir. Bu dönemde Antik Çağ metinlerinin de eğitimde yeniden yer aldığı görülmektedir. Erasmus buna güzel bir örnektir.

Bu dönemde “Hümanizm” akımı ön plana çıkmaktadır fakat Rönesans hümanizmi ile genel hümanizm arasında farklar bulunmaktadır. Hümanizm genel manada, evrendeki düzenleyici unsur olarak insanı ve insan aklını ön plana çıkaran felsefi düşünce akımıdır. Hümanizm, aslında Roma modelini gösteren bir terimdir. Roma'da belli bir kesimin elde edebildiği hak olan “vatandaşlığın” sağladığı ayrıcalık üzerinden biçimlenir. Roma

vatandaşlarının ideal eğitim modelini ifade etmektedir. Fakat bu seçkin kesimde olmayan “barbarlar” için bu geçerli değildir. Rönesans hümanizminde ise bu eğitim yoluyla yeniden insani, kültürel edimlere sahip olabilmek şeklinde evrilmiştir. Tüm bunların yanında Rönesans hümanizmi Antik Çağ kültür ve edebiyatına bir geri dönüştür.

Rönesansta antik Yunan izleri de görülmektedir. Tabii bu iz, Orta Çağ felsefesinin de izleriyle bir nebze harmanlanmış ve Rönesans felsefesinin temellerini atmış bir şekilde tezahür etmektedir. İki tarafta da ortak bir sembol olan ışık, o dönemin fikri yapısını da yansıtmaktadır. Rönesans'ta ışığın kaynağı doğadır. Orta Çağ felsefesinde ise ışık gökten gelmektedir. Yunan felsefesinde ise doğa yaratıcı ve her şeyin başlangıcı olan bir unsurdur. Tinsel bir şey olarak tezahür edilen ışık Orta Çağ felsefesinden sonra tekrardan antik felsefeye dönüşün olmasıyla beraber, doğa felsefesindeki gibi anlama bürünmüş ve tekrardan doğaya dönmüştür. Rönesans döneminde doğa felsefesi önemli bir gelişme kaydetmiştir. Galileo Galilei, Copernicus ve Descartes gibi düşünürler, doğayı matematiksel bir şekilde açıklamaya ve gözlem yapmaya dayanan bilimsel yöntemlerle incelemişlerdir. Bu dönemde doğa, nesnel ve bağımsız bir varlık olarak görülmüş ve bilim doğanın işleyişini anlamada temel bir rol oynamıştır.

Orta Çağ feodalizmi yerini yeni bir toplumsal ve siyasi düzen arayışına bırakmıştır. İnsan merkezli düşünce, Antik Yunan ve Roma dönemlerine olan ilgi, siyaset felsefesinde yeni fikirlerin ortaya çıkmasını sağlamıştır. Bu dönemin siyaset felsefesi düşünürleri arasında Niccolò Machiavelli, Thomas Hobbes, John Locke, Jean-Jacques Rousseau ve Montesquieu öne çıkan isimlerdir. Machiavelli, "Prens" adlı eserinde siyaseti gerçekçi bir perspektifle ele almış ve devlet yönetiminde güç, iktidar ve pragmatizme vurgu yapmıştır. Thomas Hobbes ise "Leviathan" adlı eserinde insan doğasını, devleti ve toplumsal

sözleşmeyi ele almış, devletin temel amacının toplumun kaosa sürüklenmesine mâni olmak, insanların yaşam ve mülkiyet güvenliğini sağlamak olduğuna vurgu yapmıştır. Aynı zamanda “Ütopya” eserinde ideal toplumun bir tasarım toplumu olduğunu savunmuştur. Ütopya; aslında var olmayan bir yer, hayalini kurduğumuz ama gerçekleşmesi de mümkün olabilen arzu, istek, tasarımı ifade eden bir unsur olarak sunulmuştur. Locke ise bireysel hakları ve özgürlükleri vurgulayan bir anlayış öne sürmüştür ve devletin temel görevinin bu hakları korumak olduğunu savunmuştur. Rousseau, toplumsal sözleşme kuramıyla insanların doğal özgürlüğünü ve toplumsal adaleti ele almıştır. Montesquieu ise güçler ayrılığı ilkesini ortaya koyarak, devletin gücünün bölünmesi gerektiğini savunmuştur. Genel olarak baktığımız Rönesans dönemindeki bu fikri dönüşümler; güç, iktidar, devletin rolü, bireysel haklar ve toplumsal sözleşme gibi konuları gündeme getirmiştir. Bu düşünürler, siyasi otoriteye ve toplumsal düzene yeni bakış açıları getirerek, o dönemin toplumsal altyapısını şekillendirmiş ve görüşleriyle kitlelere yön vermişlerdir.

Rönesans ile gelişen Modern tarih yazıcılığı ise akılcılık (rationalism) ve deneycilik (empiricism) üzerinden şekillenmiş, dönemin neredeyse kutsallaştırdığı “bilime” dayandırılarak formalize edilmiştir. Bu çerçevede ilerleyici tarih anlayışı benimsenmiş ve Diyalektik Tarih anlayışı gibi tarih yorumlamaları bu alana hâkim olmuştur.

D. Modern Tarih Yazımına Post-Modern Bakış

Modern tarih yazımı geçmişi ne kadar aydınlatmakta, geleceğe hangi oranda ışık tutmaktadır? Rönesansla birlikte kabul merci sayılan bilim, salt doğruya ulaşmada ne oranda etkilidir? Tarih bir bilim midir ya da sadece bilimsel yollarla mı tarih yapılabilir? Bu bölümümüzde biraz bu konuyu irdeleyeceğiz.

Bilim; verilere dayanan süreçler ve yöntemler bütünüdür. Tanımı gereği yalanlanabilir, salt doğru

olmayan, kişiden kişiye değişmeyen, tekrarlanabilir ve gözlemlenebilir olmalıdır. Bu yüzden bilimsel araştırmalar salt doğruyu ifade etmezler çünkü yapısı gereği her an değişime açık bir alandır. Nitekim tarihte, Newton fiziği bile eksik yanları bulunarak düzeltilmiş bir bilimsel tez olarak yerini almıştır.

Rönesansla birlikte akılcı mantık ve bilim ön plana çıkmaya başlamıştır. Dogmatik düşünceye karşı oluşan o güçlü tepki ile modern toplum, alternatif olarak bilime sarılmıştır.

“Avrupa insanının bu bilimsel düşüncüsü, tabiat ile olan ilişkisini de belirlemiş, tabiatta gerçekleşen olayları kesin kurallar çerçevesinde insan zihninde inşa ederek varlığını anlamlandırmış ve bu idrak neticesinde çevresini biçimlendirmeye girişmiştir. Tabiatı şekillendirme ihtirasıyla zamanla teknolojik devrimi de yapan Avrupa'nın, çevre ile kurduğu ilişki maddi bir duyuş penceresinden olmuş, idrak edemediğini ise hep maddi duyuş üzerinden tanımlamaya çalışmıştır.” (AKTÜRKOĞLU, 2021, s. 341-342)

Modern tarih anlatısı tarihi olayları realist bir gözle incelemeye çalışır. Bu tarih anlatısında mistisizme, duygusallığa ve kitle psikolojisine hakkettiği önem verilmez. İnsani dinamiklerin temel taşlarından biri olan bu unsurlar göz ardı edildiğinde veya gerekli önem verilmediğinde ise tarihi perspektiften doğru sonuçlara ulaşmak oldukça zorlaşır.

Tabi bu, insanın hayatı anlamlandırmasında çok eksik kalmasına ve tarih açısından soru işaretleriyle dolu boşlukların oluşmasına neden olmuştur. Çünkü insan denilen varlık kesin ve katı kurallar çerçevesinde incelenemeyecek kadar kompleks ve özgün bir varlıktır ve bu varlığın kurduğu ilişkiler, yaptığı eylemler de bir o kadar karmaşıktır.

Sosyal bilimler, insani ilişkiler çerçevesinde şekillenir ve öznesi daima insandır. Doğa bilimleri gibi sabit kurallarla incelenmesi pek mümkün değildir. Çünkü insan sabit yasalar çerçevesinde hareket eden bir varlık değildir. İnsanın mistik yanı, toplumsal yanı, bireysel yanı, materyalist yanı gibi pek çok farklı kavrayış ve davranış sabiti vardır. Bunlar ekseninde şekillenen sosyal bağlar ve ilişkiler içerisinde pek çok fonksiyon ve ihtimal bulundurur. İnsanın bu yanlarını görmezden gelinerek yorumlanmaya çalışılan tarih daima eksik kalacaktır. Çünkü sosyal bilimlerde önemli olan, inançların veya bilgilerin doğruluğu değil ona inanan kitlenin potansiyelidir.

Tarihte toplumların yapısına ve fiiliyatlarına baktığımızda ön plana çıkan unsur daima inanç faktörü olagelmıştır. İnsanlık, inanç devreye girince en değerli varlıkları olan canını ve sevdiklerini feda etmeye çekinmemiştir. Bu husus bile insanlık tarihinde mistisizmin ve inanç faktörünün ne kadar önemli olduğunu, kitleleri yönlendirmede ne kadar etkili olduğunu gözler önüne sermektedir.

“Bana öyle geliyor ki, eğer tarihi olayların büyük bir kısmı anlaşılmazsa, bunun sebebi o olayları gerçekte üzerlerinde etkisi olmayan bir mantığın ışığında yorumlamaya çalışmamızdır.” (Bon, 2020, s. 15)

Kaynakça

- AKTÜRKOĞLU, M. E. (2021, Haziran 15). Gustave Le Bon'un Kitleler Psikolojisi ve Devrim Psikolojisi Eserlerinden Hareketle Fikri Yapısının İncelenmesi. *Bülent Ecevit Üniversitesi İlahiyat Fakültesi Dergisi*, s. 339-354.
- Bon, G. I. (2020). *Devrim Psikolojisi*. İzmir: Lilith Yayınevi.
- İnalçık, H. (2006, Mart 26). *Tarih ve Politika*. Dergi Park: <https://dergipark.org.tr/tr/download/article-file/114084> adresinden alındı
- Özcan, A. (2013). Osmanlı Tarihçiliğine ve Tarih Kaynaklarına Genel Bir Bakış. *FSM İlmî Araştırmalar ve Toplum Bilimleri Dergisi*, s. 271-293.
- ÖZKAN, C. İ. (2019). *TARİH FELSEFESİ II*. Ocak: Anadolu Üniversitesi.
- Şimşek, A. (2021). *Tarih Nasıl Yazılır*. Ankara: Türk Tarih Kurumu.

Cumhuriyet Gençleriyiz!

Ulu Gâzimizden emanet bize,
İlk günkü aşk ile coşuyoruz biz!
“Birinci vazife” diyanet bize;
Dosdoğru ölküye koşuyoruz biz!

Türk genci tuttukça başında nöbet,
Yaşayacak elbet bu şanlı mabet;
Her zaman payidar, hep, ilelebet...
Çağların üstünden aşıyoruz biz!

Meşru görülürse yurttaşın sesi;
Millet Meclisi’nde doğar hissesi,
“En kimsesizlerin bile kimsesi..”
“Fazilet” aşkına taşıyoruz biz!

Saltanat, hilâfet, köhnemiş illet!
Bu yoldan başka yol bu yurda zillet...
Biz ki “efendiler!” denilen millet...
Hep böyle gururlu yaşıyoruz biz!

İlteriş; deme ki uzatıyoruz,
Hedefi vurmaya can atıyoruz!
Ne yoldan dönüp de yan yatıyoruz
Ne Cumhuriyet’ten şaşıyoruz biz!

Xarı Bülbül

Üz əlli il keçdi, yenə sənsədim,
Məni unudmusan? "Əl Xarı Bülbül...
Şol qara bağımda yaşarsan, n'edim?
Səni axtarıram, gəl Xarı Bülbül...

Qurban olam qaşlarının yayına,
Gül çöhrənin ulduzuna, ayına...
Kiçik Asiya'nın qərbi tayına
Qoxunu gətirib yəl Xarı Bülbül...

Araz gözlərimdən axar Xəzar'a
Bu sevda götürər məni məzara,
Canım fəda səndən təkə nazara,
Eşqin çağlayanda səl Xarı Bülbül...

Bir Şuşa mahnısı yaxar əvəzim,
Qarabağ'a həsrət, ağlayır sazım,
Nemə deyək belə yazılıb yazım...
Qəm ilə titrəyir tel Xarı Bülbül...

İlteriş girəndə kəklik donuna,
Qoxundan qoxmağa gəlir yanına,
"Üç rəngli şalını" geyin boynuna,
Sən də gəl ürəyim' dəl Xarı Bülbül...

Genç Türkiye Cumhuriyeti ve ABD İlişkileri

Türkiye Cumhuriyeti devleti kurulurken ve kurulduktan sonraki dönemde birçok ülke ile ilişki geliştirmiştir. Dönemin politik koşulları gereği Türkiye çevre ülkeler başta olmak üzere birçok ülke ile diplomatik, askeri ve ekonomik manada ilişki içerisinde bulunmuştur. Türkiye ve Amerika Birleşik Devletleri arasındaki ilişkiler de daha Türkiye Cumhuriyeti kurulmadan başlamıştır. Türkiye Cumhuriyeti birçokları tarafından Osmanlı İmparatorluğu'nun ardılı olarak görülmesi ile bu iki devletin arasındaki geçiş sürecinde ABD ile var olan ilişkiler zamanla önemli gelişmeler kaydetmiştir. Bu yazımda da bu ilişkilerin nasıl geliştiğine, daha çok hangi alanlar üzerinden bu gelişmenin sağlandığına dair günümüze de ışık tutan bilgiler vereceğim.

Türkiye'nin Lozan Antlaşması ile tamamen bağımsız bir ülke olmasının evvelinde Osmanlı İmparatorluğu ve ABD arasındaki ilişkiye göz gezdirmesek önemli bir kısmı kaçırmış oluruz. Bu sebeple Türkiye Cumhuriyeti'nin kuruluşundan sonraki döneme geçmeden önce Osmanlı-ABD ilişkilerini incelemeliyiz. ABD kurulduğu 1776 yılından itibaren politikalarını sadece Kuzey Amerika ile sınırlamamıştır. Zaten ABD Birinci Dünya Savaşı sonrası dönem ve Büyük Buhran olayı döneminin haricinde kendi içine hapsolmaktan çok ekonomisini oluşturan temel yapı taşlarının da etkisi ile diğer kıtalar ile diplomatik ilişkilerini her daim aktif bir şekilde sürdürmüştür. ABD ekonomisi ticaret üzerine yoğunlaşan bir ekonomi olduğundan dolayı özellikle ABD'nin doğu yakasından Batı Avrupa'ya ve diğer yandan Pasifik Okyanusu üzerinden Uzakdoğu ile sıkı ilişkiler içerisindeydi. Ticaretin gemiler aracılığıyla bu bölgelere yapılması ABD'nin bu ticaret yollarının güvenliğini korumasını gerektiren bir durum idi. Nitekim bu ticaret yollarında yaşanacak aksamalar,

istikrarsızlıklar ve olası savaşlar ABD ekonomisi için büyük sıkıntılara sebep olabilirdi. ABD ile Osmanlı arasındaki ilişkiler işte tam da bu sebepten ötürü, ticaretin baltalanmasından dolayı başlamıştır. Osmanlı'ya doğrudan bağlı olmayan fakat garp ocakları diye adlandırdığımız Cezayir ve Tunus Beylikleri ile ABD arasında gerilime sebep olan birtakım olaylar ve ardından yaşanan 1. ve 2. Berberi Harpleri Osmanlı ve ABD ilişkileri açısından kötü bir başlangıç oluşmasına sebep olmuştur. ABD'nin Akdeniz'e açılma politikaları iki devlet arasında problemlere sebep olurken ABD bir yandan da Osmanlı Devleti'nin jeopolitik önemini kavramış olacak ki başlangıçta İngiliz elçilikleri üzerinden daha sonra ise kendi konsoloslukları üzerinden Osmanlı ile ilişkilerini geliştirmeye başlamıştır. Daha çok ticari faaliyetler üzerinden dönen bu ilişki ticaretin bir kültür ve dini faaliyetler taşıdığını da atlamaz isek Osmanlı-ABD ilişkilerinin gelişmesine katkıda bulunmuştur. Uzunca bir dönem süren ilişkiler Birinci Dünya Savaşının patlak vermesiyle ve 1916'da ABD'nin savaşa doğrudan müdahil olması ile başka bir yöne evrilmiştir. Aslında bakıldığında savaş esnasında birebir çatışmanın çok kısıtlı olduğunu hesaba katacak olursak- ki ABD Osmanlı Devleti'ne savaş ilan etmemiştir- bir İngiliz-Osmanlı ilişkileri kadar kötü bir duruma düşmese de sonuçta farklı taraflarda yer alan iki devlet arasındaki ilişkiler berbat bir hale bürünmüştür.

Osmanlı-ABD ilişkilerini incelediğimizde ticari faaliyetler ve dini misyonerlik faaliyetleri üzerinden yürüdüğünü görmekteyiz. Misyonerlik faaliyetleri kapsamında 1824 ile 1910 yılları arasında 500'den fazla okul kurulmuş, yaklaşık 30.000 kayıtlı öğrenci bu kurumların çatısı altında toplanmıştı. (ERKEN, 2020 s 12.) Birinci Dünya Savaşı sırasında bu misyonerlik okulları ve bu okuldan yetişen entelektüel kişiler aracılığı ile Osmanlı-ABD ilişkileri az da olsa sürdürülmüştür.

Türkiye Cumhuriyeti'nin 29 Ekim 1923'te ilan edilmesi ile Türk-Amerikan ilişkilerinde yeni bir dönem başlamıştır. ABD'li diplomatlar ve devlet adamları bu yeni kurulan cumhuriyete kuşku ile yaklaşıyorlar da Osmanlı Devleti'nden beri süregelen ticari ve misyonerlik faaliyetlerinin geliştirdiği ilişkilerin devam etmesi ve geliştirilmesi için çaba göstermeye başlamışlardır. Bu yeni dönemde ABD, Türkiye'nin Osmanlı Devleti'nden farklı bir anlayış içerisinde bulduklarını, tam bağımsızlık ilkelerinin Türkiye Cumhuriyeti tarafından katı bir şekilde savunulduğunu görmesiyle birlikte, açılan okullar açısından ve daha önceden elde edilmiş olan fakat Lozan Antlaşması ile kaybedilen ticari haklar açısından başta olumsuz olarak etkilenmiştir. Diğer taraftan bazılarına göre ise durum öncesinden daha iyiydi ve Türkiye'nin bu yeni tavrının ABD için bir fırsat olabileceğini öngörüyorlardı. Dönemin Robert Koleji Başkanı Frank Calep Gates şunları yazıyordu: *ABD'deki izlenim hükümetin aşırılıklarının kolejlerimizin tatmin edici bir biçimde çalışmasını imkânsız kıldığı yönünde. Durum hiç de böyle değil, tam tersine fırsatlarımız genişlemiş bulunuyor. Türkiye'de daha önce görülmemiş bir düşünme ve araştırma özgürlüğü var.* (ERKEN, 2020, s 14.) ABD genç Türkiye Cumhuriyeti'ne bu sefer farklı bir yaklaşımla, daha ılıman yollarla yaklaşmaya başlamıştır. Türkiye yaşanan onca savaşın ardından nitelikli iş gücüne, vasıflı insanlara duyduğu ihtiyacı gidermek zorunda idi. ABD bu açıdan Türkiye Cumhuriyeti'ne yardımcı olabilecek yegâne ülkelerden biri idi. Gönderilen birçok profesör ve eğitimci bu yeni kurulan cumhuriyetin iş gücü ihtiyacını gidermek için çalışmalara başlamıştı. ABD kendi ideolojik fikirlerini Türkiye Cumhuriyeti'nde yaymak için bir taraftan da çaba gösteriyordu. Liberal fikirlerin Türk halkında karşılık bulabilmesi için ekstra çaba sarf edilmesi gerekliydi. Çünkü özgür düşünce ortamının sağlanması ile hem yaşanan eğitimsel problemler aşılanacaktı hem de fikir özgürlüğünün getirdiği durum ABD çıkarları açısından son derece

önemliydi. Eğitim bu açıdan her zaman ABD'nin kullandığı bir alan olmuştur. Yetişen genç beyinler üzerinde vakıflarında katkıları ile ABD'nin istediği şekilde nitelikli insanlar yetiştirmeye ve Türkiye içerisinde hatta çevre ülkelerde önemli görevlere gelmeye başlamışlardır. Bu eğitim kurumlarından en önemlisi siz değerli okuyucularımızın da daha önceden duyduğunu tahmin ettiğim Robert Koleji idi. Robert Koleji yeni kurulan cumhuriyete nitelikli iş gücü açısından çok fazla katkıda bulunmuştur. Sadece Osmanlı Devleti ve Türkiye Cumhuriyeti ile de sınırlı kalmayıp dünya harbi sonrası Balkanlar ve Ortadoğu'daki yeni ülkelerde önde gelen entelektüel ve siyasetçilerin birçoğu 1863'te kurulan bu liseden mezun idi. ABD-Türkiye ilişkilerinin en önemli noktalarından biri de az önce de bahsettiğim vakıfların etkinliğidir. Bu vakıflardan en ön plana çıkanı ise Rockefeller Vakfıdır. Bu arada şunu da söylemeden geçmeyeceğim. Bu ismi duyduğunuzda siz değerli okuyucularımızın aklına kesinlikle komple teorileri vs. gelmesin. Rockefeller Vakfı ABD ve dünya genelinde zaten oldukça aktif ve bilinen bir vakıf. Size aktaracağım bilgiler kesinlikle kulaktan duyma bilgiler değildir. Rockefeller Vakfı yeni kurulan cumhuriyetin yaşadığı sıkıntıları biraz olsun gidermek ve bu yolla ABD'nin çıkarlarını korumak için eğitim ve sağlık alanlarına yoğunlaşmıştır. Biraz önce de bahsettiğim üzere eğitim açısından yaşanan problemleri gidermek için çeşitli eğitimci yollanmıştı. Bunların arasında daha çok fabrikaların işlenmesini sağlayacak makine mühendisleri vb. işleri bilen kimseler yollandığını bilmekteyiz.

Gelgelelim sağlık açısından Türkiye hiç iç açıcı durumda değildi. Yaşanan onca savaş beraberinde getirdiği yetersiz beslenme ile salgın hastalıklar Anadolu'yu mahvetmekteydi. Zamanın gazetelerinden Hakimiyet-i Milliye gazetesindeki şu yazı durumun vahametini ortaya koymaktadır. *Savaş bitti ama sosyal ve ekonomik sorunlar ile sağlık sorunları çok büyük aciliyet taşıyor... Bugün Türkiye'de salgın olan hastalıkların bazıları sosyal*

standartlarımız, batıl itikatlarımız ve eğitim sistemimizin sonucu. Toplumsal işlerde radikal bir değişiklik yaratmazsak medeniyette ilerlemek imkânsız olacaktır. Eski zihniyetle yeni organizmaları idare edemeyiz. Halkımızın modern toplumsal kaideleri ile tanışmasını sağlamalıyız... Sıhhi kurumların pahalı olduğunu, uzmanlar gerektirdiğini vs. biliyoruz, ama zorunluluklar kanun tanımıyor. Ulusumuzu ve kamu sağlığını tehdit eden en büyük tehlike sıtma. Bazı yerlerde sıtmanın Türkiye’de frengi ya da veremden daha büyük bir yıkıma yol açtığı belirtilmektedir. (ERKEN, 2020, s 41.) Sağlık kurumlarına erişim yetersiz seviyede idi. Nüfus, savaşlardan ötürü hayli azalmışken bir de yetmezmiş gibi bastıran salgın hastalıklar (özellikle sıtma) Türkiye Cumhuriyeti’nin başına ciddi bir mesele olmuştu. İşte bu durumun giderilmesi için Rockefeller Vakfı aracılığı ile Türkiye üzerinde sağlık kampanyaları yapılmaya başlanmıştı. Var olan sağlık kurumları ile çalışarak çeşitli aşı kampanyaları da dahil olmak üzere sağlığa erişim nispeten ilerletilmiştir.

ABD-Türkiye ilişkilerine baktığımızda başlangıçta bu iki sebep üzerinden gelişen bir ilişkiyi görmekteyiz. Bunun dışında Türkiye’nin bulunduğu jeopolitik konum açıkçası günümüzden ziyade o dönem daha da önemliydi. Bunun en önemli sebebi çevre ülkelerde yaşanan gelişmeler ve bu gelişmelerin Türkiye üzerindeki etkileri idi. Türkiye’nin sahip olduğu Çanakkale Boğazı ve İstanbul Boğazı bölgedeki en güçlü devletlerden biri olan Sovyetler Birliği’nin dikkatini çekiyordu. Türk-Amerikan ilişkilerinde SSCB her zaman belirleyici bir ülke olmuştur. İkinci Dünya Savaşında savaşın getirdiği koşullar nedeniyle ABD Türkiye ile olan ilişkilerine yeterince mesai harcamamıştır. Ancak savaş sonrası dönem genç cumhuriyetin de artık yavaş yavaş oturduğu ve demokrasiye geçiş ortamının oluştuğu bir döneme denk gelmesi açısından ABD ile ilişkilerin gelişmesine olanak sağlamıştır. Az önce de bahsettiğim üzere SSCB’nin Türkiye üzerindeki talepleri ABD-Türkiye yakınlaşmasına ön ayak

sağlamıştır diyebiliriz. Türkiye jeopolitik konumunun getirdiği avantajları iyi veya kötü kullanarak ABD ile ilişkilerini geliştirmiştir diyebiliriz aslında. Türk-Amerikan ilişkilerinin Türkiye Cumhuriyeti’nin kurulduğu ve ardından gelen 15 yıllık periyotta olumlu manada gelişmesine engel olan sebeplerden biri Türkiye Cumhurbaşkanı Mustafa Kemal Atatürk’ün daha devletçi bir ekonomik model üzerine yoğunlaşmasını gösterebiliriz. Türkiye kendi ekonomisini rayına oturtmak amacı ile 1930 yılından itibaren dışarıdan yatırım almadan kendi iç dinamikleri ile bir kalkınma üzerinde durmuştur. ABD ekonomisi ticarete bağlı olan bir ekonomi olarak kendine yakın gördüğü ülkeler ile sıkı ticari bağlar geliştirir. Devletçi politikaların bu sıkı bağların önüne set çekmesi sebebiyle aslında ticaret açısından ilişkiler iyi seviyede değildi. Türkiye ekonomisine dışarıdan giren para yani özel girişimler son derece kısıtlı idi. ABD belki de bu yüzden uygun liberal ortamın oluşmasını sabırla bekleyerek ve buna vakıflar aracılığı ile nispeten katkılar sunarak kendine jeopolitik konumu avantajlı bir müttefik yaratmış olabilir. Bu benim naçizane yorumum olarak böyledir. Daha objektif bir bakış açısıyla baktığımızda da buna yakın bir durum olduğunu görmemek mümkün değil. Sonuç olarak her ülke kendi çıkarları doğrultusunda diğer ülkeler ile ilişki geliştirir. ABD’de İkinci Dünya Savaşı sonrası dönemde dünyada söz sahibi bir devlet olarak Akdeniz, Karadeniz ve Orta Doğu açısından kilit bir ülkeyi kendi safında görebilmek için birçok yol denemiştir.

ABD-Türkiye ilişkilerinde Türkiye’nin erken dönemine baktığımızda üç önemli temel yapı taşını gördük. İlki ekonomik ve ticari ilişkiler üzerinden gelişen ilişkiler idi. İkincisi ise eğitim alanında vakıflar aracılığıyla yapılan iş birliği çerçevesinde Türkiye’nin ihtiyaçlarına cevap verebilmek için yapılan girişimlerdi. Üçüncüsü ise yeni kurulan devletin oldukça kötü durumda olan sağlık altyapısının geliştirilmesi için yine vakıflar aracılığıyla yapılan iş birliğini gördük. Genel

hatları ile Osmanlı Devletinden başlayan ve cumhuriyetin kurulmasına müteakip Türk-Amerikan ilişkilerinin 1923-1950 yılları arasına kabaca ışık tuttuğum bu yazıda siz değerli okurlarımızın düşüncelerinde bu dönem hakkında az da olsa bir şeylerin canlanmasını ve günümüze dair çeşitli ipuçlarını yakalayabilmenize ön ayak olmak istedim. Eğer bunu başarabildiysem sen mutlu bana...

Nöker Türküsü

Bir ile dört er ile,
Koşar adımlar bile,
Şaşırmadan pak dile,
Nökerlerim zor gelir.

At süreriz çaparak,
Yağı karnı açarak,
Kılıçları çatarak,
Volkan bize kor gelir.

Teber, kılıç savurur,
Alev olur kavurur,
Mağlup olan avunur,
Galibiyet dar gelir.

Sekbanlar çatar tüfenk,
Okçu, süvar bir ahenk,
Cenk meydanı kızıl renk,
Kaplasa da az gelir.

Sipah, süvar çatıştır,
Şehir yere karıştır,
Düşman bile barıştır,
Bize karşı bir gelir.

Padişah buyruk verir,
Çavuş çavar çevirir,
Huzurunda eğilir,
Elçi, sefir boş gelir.

Düşman bize eşitse,
Savaş yeri beşikse,
Zafer yakın eşikse,
Galip olmak zul gelir.

Türk'e aman dilenmez,
Pusat taşla bilenmez,
Ölecekse direnmez,
Şehit düşmek hoş gelir.

Bir elimde şemşirim,
Savururken cemşirim,
Yağı biçmek bu şîrin,
Aç karnına aş gelir.

Ak tolgalar giyerek,
Zafer yakın diyerek,
Allı sancak çekerek,
Bu meydana koç gelir.

Düştü yağlı illeri,
Dağıldı tümenleri,
Vatan olan bu yeri,
Türk kılmaya göç gelir,

Alparslan Turan

K.A.M.U.

Alparslan Turan



Giriş

İstanbul meydanlarında insanlar sevinç gösterileri sergilemekte idi, bu Temmuz günü diğerlerine nazaran çok daha manalıydı. Boğazlar tekrardan kahraman Türk Asâkirinin güvencesi altına alınmıştı. Bugün Türk Devleti kabuk değiştiriyor ve egemenlik haklarını sonuna kadar savunacağı gibi ayrıca cihan nezdinde mühim bir aktör olacağını da dünyaya deklare ediyordu. Kalabalıklar bu zaferin sevinciyle çırpınıyordu, o esnada bir kişinin kürsüye çıkması bütün kalabalığı susturdu, insanlar onun ağzından çıkacak kelimeleri dinlemek için neredeyse onun ağzının içine bakıyordu.

“Vatandaşlar! Boğazlar Mukavelesini imza eden heyetin Baş Murahhası ve Hariciye Vekilimiz Tefik Rüştü Aras’ın nutkunu şimdi sizlere okıyacağım. Baylar, mühim ve manalı bir hâdise vukua gelmiş bulunmaktadır. Birkaç dakika evvel kaydettiğimiz mesut neticeye varmak için bir aya yakın bir gayret sarf etmek icabetti. Montrö mukavelesi müracaatımıza cevap veren devletlerin sıkı teşriki mesaisi içinde imzalanmıştır. Bundan böyle dünyaya diyebiliriz ki, milletler her türlü beynelmilel anlaşmanın esasında bulunan hüsnüniyet ve uzlaşma düşüncesi ile mütehassis oldukları vakit en müşkül meseleler bile hal ve tesviye edilebilir. Ve her biri tarafından doğru ve adilâne maksatlarla sarf edilen gayretler muvaffakiyetle...”

Herkes büyük bir dikkatle nutku dinliyordu. Bu esnada yurdun da dört bir yanında insanlar bu mühim başarıyı kutluyorlardı. Küçük beldelerin kaymakam konutlarında dahi bardaklara likörler dökülüyor, müdürler memurlar beraberce bugünü kutluyorlardı. Bu olaylar arasında en güzeli ise Çanakkale’de yaşanıyor, asker kıtaları tekrardan görevlerini devralmak için boğaza doğru yürüyüşe geçmişlerdi. İnsanlarsa yollara dökülmüş tezahüratlar eşliğinde Mehmetçiği bağrına basıyordu. Erata; sigara, ayran, karpuz ikram edilirken zabıtana ise çiçekler sunuluyordu. Millet

Temmuz’un sıcak bir salı gününde askerine sevgisini göstererek bu zaferi kutluyordu. İstanbul’da ise halk sabahlara kadar bayram yaparak Atasına şükranlarını sunuyor, sokaklar alkış ve tezahüratlarla doluyor, davul zurna sesleri vapurların düdüklarına karışıyordu.

KURUN

Boğazlar bizindir!

Yurtdaşlara müjde: Mukavele-name dün gece imzalandı. Boğazlar tunc yüzlü Mehmetçiklerine kavuştu

Ulu Önder söylüyor:

“Montrö konferansı eseri ciddi sevinçle ve sevinçle değer bir tarihi hadisedir.”

Atatürkün gazetemiz sahibi Asım Us’a telif ettikleri cevap

Makalede kullanılan tabirler olan gazi ve vatanseverlik kavramları, Atatürk’ün vatanseverlik ve vatanseverlik kavramları ile aynı değildir. Atatürk’ün vatanseverlik kavramları, Atatürk’ün vatanseverlik kavramları ile aynı değildir. Atatürk’ün vatanseverlik kavramları, Atatürk’ün vatanseverlik kavramları ile aynı değildir.

Mukavele-name imzalandı

Yeni Boğazlar mukavelesine ilk imzayı Bulgar murahhasları koydular

Yurdun her köşesi büyük bir sevinç içinde

Montre, 20 Temmuz - Yeni Boğazlar mukavelesine imza eden Bulgar murahhasları. İmza, 20 Temmuz - Yeni Boğazlar mukavelesine imza eden Bulgar murahhasları. İmza, 20 Temmuz - Yeni Boğazlar mukavelesine imza eden Bulgar murahhasları.

Bu muvaffakiyetten kısa bir süre sonra menfi bir hadise herkesi şaşırır Mustafa Kemal uzun bir gecenin ardından, odasına giderken burnundan kan gelir ve yığılır. Acilen Doktor Mim Kemal Öke, Paşa’yı muayene eder ve teessür içinde Başbuğun çok yaşamayacağını söyler. Bu kötü havadise matbuat yasağı konmasının ardından İnönü tarihi bir karar alır. İsmet Paşa, Reşit Galip, Falih Rıfkı, Hasan Âli, Şevket Süreyya, Behçet Kemal ve kadro dergisi üyeleri harekete geçer, Gazi’ye biçilen kısa ömür bitmeden yerlerini hazırlamağa başlarlar. Büyük bir tasfiye hareketine girişirler. Bu tasfiyelerin arasında en dikkat çeken ise Fevzi Çakmak’ın emekliliği olmuştur.

Genel Kurmay Başkanlığına Kazım Orbay’ın atanması neticesinde, Ziya Gökalp bir akşam Mareşalin köşkünde beliriverir. Mareşal bu emekliliği hazmedemese de kabul etmiştir. Gökalp’in yanında talebesi Atsız Mecmua’nın da sahibi Hüseyin Nihal vardır. “Mareşal hazretleri,

Başbuğ daha göçmeden bu İsmet'in hali nedir böyle? Dalkavukları yanına toplayıp miras yediler gibi koltuk üleşiyollar.” Der Gökalp. Mareşal yığındır... “Ziya Bey, yetkilerinin dışına çıkmadan İsmet'e dur diyemem. Ne yapayım yani ben de ihtilale mi soyunayım?” Der Mareşal.

Gökalp Bir anda hiddetlenir, Fevzi Paşa'nın bu yığınlığını idrak edemiyordur. “Paşa! Paşa! Başbuğ göçmeden koltuğuna palazlanmak da ne ola! Kemal'in bu hayatta en çok itimat ettiği adam sensin. Sense burada oturmuş bana ne yapayım diyorsun. Gerekirse darbe de yapacaksın ihtilal de! Sen bu makama gelirken rejimin bekçiliğini de edeceğine namusun ve şerefine üzerine yemin içmedin mi? Bana teamülden bahsetme üzerine düşeni yap...”

Fevzi Paşa bir anda irkilir. Gökalp'in sözleri onda bomba tesiri yaratmıştır. Yaveri Tahsin Yazıcı'ya talimat verir, arabası hazırlanır o esnada Paşa da Mareşal Üniformasını giyer ve hızlıca Genel Kurmayın yolunu tutar. Çevre vilayetlerdeki askeri birliklere emirler geçilir ve Mareşale sadık olanlar Ankara'nın yolunu tutar. O gecenin sabahında İsmet Paşa halen daha Başvekalet binasında iken, binanın etrafını askerler sarmıştır bile. Bir topçu yüzbaşısı içeri küçük bir not götürür, notta iki cümle yazmaktadır. “Kemal yaşadıkça muktedir değilsin!” Bir anda İsmet Paşa'nın başından aşağı kaynar sular dökülür. Mareşal harekete geçmiştir, İsmet Paşa onun böyle bir çıkış yapmasını beklememektedir. Hayatında iki kez ihtiyatı elden bırakmıştır ve sonuncusu onu iktidarından edecektir.

İsmet Paşa yavaşça koltuğuna dökülür ve çevresindekilere bağırır. “Ateşe attınız beni, şimdi ne yapacağız?” Fali Rıfkı pişkince sırtarak söze atlar. “Paşam! Siz yanlış bir şey yapmadınız? Memleketi muhtemel neticeye hazırlamak Başvekilin vazifesi değil de nedir? Hem evvelden ümidi kesmek olmaz Kazım Orbay meseleyi kontrol altına alacaktır şüphemiz olmasın.” Ardından Reşit Galip'in sesi duyulur. “Kaç kere

söyledim size erken davrandık diye. Fevzi Paşa faktörünü talihimize teslim ettik, netice ortada. Ah! Ah! Erken davranmayacaktık. Paşam siz ihtiyatı elden bırakmazdınız ne oldu da böyle bir acemilik ettiniz?” Paşa kendini müdafaaya girişmeden Şevket Süreyya'dan cevap gelir. “Reşit Galip Bey, siz Başvekil olacakken gayet rahattınız, makamı kaçırınca mı telaş vurdu başınıza!” Reşit Galip hiddetle bağırmağa başlar. “Ulan Haddini bil! Sen benimle nasıl böyle konuşuyorsun Şevket Süreyya!” Aydemir bir anda kıpkırmızı kesilir tam cevap verecekken İsmet Paşa devreye girer. “Yeter! Susun! Ah vah edecek zamanı çoktan geçtik susun biraz da kafamı toparlayayım.” Bunun üzerine herkes sandalyesine oturur. Kimi sigara içer, kimi piposunu temizler, kimi defterine yaşananları not düşer.

Herkes biraz soluklanmışken içeri Hasan Âli Yücel girer. Kalın kaşları birer kartal kanadı gibi gergin ve gürdür. Sanki gözlerinin üstüne bir çift kara bulut konmuş gibi görünmektedir. “Baylar, az önce telefon geldi... Tandoğan... Tutuklanmış. Kazım Orbay ile berabermiş.” Artık netice bellidir, Fevzi Paşa tek başına bütün süreci durdurmuştur. Sonunda pes eden Kadrocular ve İsmet Paşa askerler eşliğinde evlerine götürülür ve gözetim altında tutulmağa başlar. Bu olay yeni bir devrin habercisidir.

Olayın üzerinden bir hafta geçtiğinde Gazi komadan çıkar. Fevzi Paşa ve Ziya Gökalp başında beklemektedir. Yaşananları dinledikten sonra Gazi yeni bir ekiple yoluna devam etmeğe karar verir. Gökalp Karabekir'i işaret eder artık eski yoldaşlarla barışmak ve buzları eritmek vaktidir. Bu sırada dalkavuk Çankaya yancıları ve Kadro ekibi sürgüne gönderilir. Gazi ikinci tarih kongresinin toplanması talimatını verir ve bu kongreye Kazım Karabekir, Refet Bele, Ali Fuat Cebesoy, Rauf Orbay, Sakallı Nureddin, Zeki Velidi, Rıza Nur, Fahrettin Türkkkan, Halil Kut, Nuri Killigil gibi birçok isim davet edilir. Kongre fevkalade güzel geçer, ardından Çankaya'da düzenlenen akşam yemeklerinde Gazi herkesle

yakından alakadar olur, hoş sohbetler yaşanır. Herkes sanki bu anın yaşanmasını beklemiştir o kadar sene. Paşalar da o kadar senede Terakkiperver Fırka ile yanlış bir yola girdiklerini anlamışlardır. Gazi'nin niyetini bu süreçte onun yaptığı devrimleri görerek iyi kavramış ve hepsi koyu birer Cumhuriyetçi olmuştur zaten.

olur dersiniz Sayın Paşam?" Gazi bu öneriyi makul bulur zira Mahmut Esat Bey kendisinin epey itimat ettiği kıymetli bir devlet adamı, hukukçu ve akademisyendir. Bozkurt-Lotus davasını kazanarak Türkiye'nin beynelmilel saygınlığını artıran Mahmut Esat Bey'e Bozkurt soyadını da bizzat Paşa vermiştir.

Turan Güncesi
İstanbul/Çağaloğlu Sayı: 2748
Telefon: Başmuharrir 224408 Tahrir Heyeti 248559 İntiyaz Sahibi 275599

YENİ BAŞVEKİL BOZKURT OLDU

28 Ağustos 1936

Başkenden yeni alınan havadislerle göre tesis edilecek kabinede eski isimler de yer alacak. Yakın zamanda gerçekleşen 2. Türk Tarih Kongresi'nde bir araya gelen birçok eski isim yapılan tatlı görüşmeler ardından tekrar Halk Fırkasına büyük bir törenle iştirak etmişlerdi. Ankara muhabiriniz Şükrü Erkin yeni kabinede; General Kazım, General Nurettin, General Fahrettin, General Refet, General Ali Fuat, Nuri Kılıçlı, Celal Bayar, Hamdullah Suphi, Mehmet Emin Yurdakul, Yusuf Kemal Tengirşenk, Rauf Orbay, Zeki Velidi gibi isimlerin yer almasının beklendiğinden bahsetti. devamı s.2

GÖKALP DİYORKİ:

ULU BAŞBUĞUMUZ, İNÖNÜ'NÜN İSTİFASININ ARDINDAN 9.CUMHURİYET HÜKÜMETİNİ KURMA VAZİFESİNİ MAHMUT ESAT BEY'E TEVDİ ETTİ.

KALPAK SERBESTİSİNE DAİR YASA MECLİSTEN GEÇTİ.

Cumhur Riyaseti Baş Müşaviri Ziya Gökalp'in teşebbüsleri neticesinde ihdas edilen, Kalpak Serbestisini de ihtiva eden yasalar Türkiye Büyük Millet Meclisi'nden oy birliği ile geçti. Ezan ve namazın Türkçeleştirilmesi de dahil birçok husus çözüme kavuştu Yaşa Var ol Atatürk! devamı s.3

Turan Güncesi
İstanbul/Çağaloğlu Sayı: 2750
Telefon: Başmuharrir 224408 Tahrir Heyeti 248559 İntiyaz Sahibi 275599

KALPAKLI KABİNE TÖRENDE

30 Ağustos 1936

9. Türkiye Cumhuriyeti Hükümeti:
Başvekil: Mahmut Esat Bozkurt
TEMM Reisai: Ali Fuat Cebesoy
Adliye Vekili: Yusuf Kemal Tengirşenk
Hariciye Vekili: Mareşal Kazım Karabekir
Müdafa-i Milliye Vekili: Mareşal Cevat Çobanlı
Tahrirye Vekili: Eyyüb Anıralı
Rauf Orbay
Dahiliye Vekili: Mareşal Fahrettin Türkkan
Hariciye Vekili: Paşad Şükrü Erkin
Maliye-İktisat-Ticaret Vekili: Celal Bayar
Nazarî Vekili: Zeki Velidi Toğan
Nafiz Bayındırlık Vekili: Esmeteddin İsmiroğlu
Sıhhiye ve Muavenet-i İçtimaiye Vekili: Rıza Nur
Zincat Vekili: Faik Rızaoğlu
Sanayi Muhabere ve Mühakalat Vekili: Nuri Demireğ
Kamu İktisadiyatı Vekili: Hamdullah Suphi Tanrıöver
Çalışma Vekili: Abdülhalik Renda
Narencilik Vekili: Feridun Hürşad
Askerî Sanayi Vekili: Orgeneral Nuri Kılıçlı
Anayasa Vekili: Orgeneral Nureddin Köpröz
Tanzimat Vekili: Orgeneral Refet Bele
Kabine Müfettişleri: Yusuf Akıncı, Mehmet Emin Yurdakul, Sadri Maksud Aram, Ali Turan, Ahmet Ağaoğlu, Necip Akın Yakıncıs.

Gazi Meclisimiz Atamızın teklifi üzerine dört isme mareşallik rütbesi tevdi etti. Ayrıca yapılan Yüksek Askerî Şûra'da alınan kararla emekli olan Paşalar tekrardan vazifeye davet edildi. Ulu Başbuğumuz, tunç yürekli erlerimizin geçit törenini yeni kabine ile beraber izledi. Fikri rehberimiz Ziya Gökalp nutkunda Türk ordusunun tarihteki zaferlerinden bahsedip ardından bu güne özel kaleme aldığı şiiri okuyarak çerçerlerimize şevk verdi. Halk ise yeni kabineden memnun görünüyordu devamı s.2

Gazi Paşa yaptığı toplantı ve eğlencelerde bizzat bütün herkesle sohbet etme imkânı yakalamış ve her birini tekrardan ölçüp tartmıştır. Artık yeni bir hükümet kurulması da elzem hale gelmiştir. Gökalp ve Fevzi Paşa ile oturduğu bir akşam Gazi söze girer. "İkiniz de fevkalade kıymet verdiğiniz hocalarımısınız. Yeni bir hükümet vücuda getirmemiz gerek ne dersiniz?" Gökalp zaten bu meselenin hallini uzun süre düşünmüş ve aklında bir plan kurmuştur. "Paşam! Bu hususta ziyadesiyle tefekkür buyurdum. Yeni başvekil evvela bizlerden genç olmalı. Sizin davanızı ve gayenizi en iyi şekilde kavramış olması da elzem. İsmet'in aksine samimi bir Türkçü olması da gerek bu başvekilin. Ayrıca tarih şuuruna malik, atılgan ve hamiyet, dirayet sahibi de olmalı bu başvekil." Fevzi Paşa tebessüm ederek konuşur. "Ziya Bey sanki aklınızda biri varmış gibi konuşuyorsunuz." Gökalp güler... "Evet var! Mahmut Esat Bey nasıl

Kabine görevine başladığı anda memleket aleyhindeki gruplarda da bir hareketlilik başlar. Bolşevikler, dış devletlerin ajanları, köktendinciler beşinci kol faaliyetlerine ağırlık vermeğe başlarlar. Cumhuriyet kurumlarını daha da sağlamlaştırmak ve ayrıca inkılapların da son hız devam etmesi elzemdir. Kadroların da buna göre tekrardan teşkil edilmesi gerekmektedir. Kollar sıvanır ve işe girişilir milli politikalar son sürat hız kazanır. Kabine beklenenin çok üstünde bir ahenkle çalışmaktadır. Halkevleri Türk Ocaklarına iltihak eder, Türk Ocakları tesir ve vazife alanını artırır. Cumhuriyet Halk Fırkası, Türkçü Cumhuriyet Fırkası ismini alır. Birçok kurum hem ismen hem de cismen değişir. Son olarak da Ata'nın emri ile 1936 anayasası bu hareketin alamet-i farikası olarak Türk Devleti'nin temel harcına karışır. Türkçülük tamamen memleketin sureti haline gelmiştir.

1.Bölüm Yarım İmam

Bir İnkılap alameti şimendifer Ankara garına yanaşmaktadır.



Raylardan çıkan kıvılcımlar sağa sola sıçramaktadır. O sırada yolculardan bir çocuk “Ankara, Ankara güzel Ankara! Seni görmek ister her bahtı kara!” diye marş söylemektedir. Yolcuların kulak paslarını silmek gayesinde olan çocuğun ise muvaffakiyetsizliği sesinin bir çiyaklamayı andırmasından aşikârdır. Şimendifer durduğunda yolcular inmeğe başlar bu yolcuların arasında yeni vazifesine başlayacak olan bir genç adam vardır. İsmi Enver Arslantürk’tür. Enver kumral ve geriye taranmış saçları, ince ve kibar burma bıyıkları olan yakışıklı bir adamdır. Ayrıca hem bıyıkları hem de saçları briyantınlidir. Üzerinde ise kahverengi bir kruzaze uzun avcı ceketi, altında aynı renkte külot pantolonu, siyah körüklü çizmeleri vardır. Ceketin içinde açık kahverengi bir gömlekle koyu kahverengi ve kareli bir yeleği olduğu gibi başında ise etrafında kahverengi samur post olan bir siyah astragandan kayak kalpak vardır. Ellerinde siyah deri eldivenler son olarak boynunda da desenli bir kahverengi ipek kravat vardır. Bu adamın bu rengi hususiyetle sevdiği aşikârdır. Enver’in içi heyecanla doludur zira yeni bir vazifesi vardır. Altı yıl boyunca

taşrada müfettişlik yaptıktan sonra bu yeni görev onun için mükemmel bir yeni gayedir. Taşrada yaptığı denetimlerden aldığı takdirnameler onu bu göreve hususi seçirmiştir. Memlekette devlet düşmanı fikri ve fiili cereyanlar inkişaf etmiştir. Hükûmet de rejimin müdafaa ve muhafazası, rejim düşmanlarının ise mülgası için bir kurum teşekkül etmiştir. Milli Asayiş Hizmeti Yüksek Kurumu yani M.A.H. Bu kurumun başında Asayiş Vekili Sakallı Nurettin Paşa vardır. Bu kurumun altında ise bir alt yapılanma olarak Kamu Asayiş ve Milli Uzlaş Kurumu vardır. **Kısaca K.A.M.U.**

Enver ise bu kurumun İçtimai Sulh Bürosu’na Kamu Çasıtı Teğmen olarak tayin edilmiştir. Eskişehir’de geçen üç aylık eğitimin ardından artık ilk vazifesini almak üzere Ankara’ya varmıştır. Şimendiferden iner inmez onu yaşlı bir zat karşılar. Bu zatın duruşundan da, bakışından da, tarzından da ve pek tabii yaşından da eski devir adamlarından olduğu aşikârdır.



“Enver Arslantürk?” diye söze girer yaşlı adam, camları buğulu gözlüğünün ardındaki gözleri bir kartal misali Enver’i incelemektedir. Enver anında yanıtlar. “Kamu Çasıtı Teğmen Enver Arslantürk!” Yaşlı adamın yüzünde bir tebessüm belirir lakin adamın tebessümü dahi bir gariptir. “Doktor Buhari Tolun memnun oldum evlat.” Enver adamın babacan tavrından ötürü

rahatlamıştır. “O memnuniyet bana ait efendim...” Buhari bir anda ciddileşir kaşları redif mavzerleri gibi çatılır. “Laf-ı güzaf-la ziyân-ı vaktedilmez. Doğrudan mevzuya gireyim ben sizin büronun doktrin mütehassısıyım aslanım. Seni bizzat tanımak istedim, bir mülkiye memurunu bu vazifeye getireceksek en azından bazı hususlarda emin olmak elzem filhakika zamanla göreceğiz kabiliyetlerini.” Enver kendinden emin bir tonla söze girer. “Pek tabii, anlıyorum efendim.”

Buhari el işi deri çantasını açar. Çantanın içinde çeşitli evraklar ve bir tane de Alman imali çubuklu el bombası vardır. Çantanın içinden bir gazete çıkaran Buhari Enver’e uzatır. “Teğmen ilk vazifeniz hayırlı olsun.”



Enver gazeteyi eline alır ve hemen ilk manşet gözüne çarpar. Sakallı Nureddin Paşa'nın nutkunun bir kısmı vardır. “Paşa ne güzel konuşmuş.” Der içinden, ardından da bu konuşmayı destekleyen fiyakalı resme bakar. Nureddin Paşa cidden etkileyici bir adamdır; sert, tavizsiz, keskin. Şam çeliğinden mamul bir gaddare gibidir. Değdiğini keser ve lakin bükülmez, olsa olsa kırılır. Enver Buhari'ye dönerek sual eder.

“Efendim Bolşeviklerin peşine mi düşeceğim?” Buhari Tolun yılların komitacısı bir

yaşlı kurttur. Bundan mütevellit gayesi bu yeniyetme hafiyeye bir ders vermektir. Genzini temizler ve konuşur. “Belki de sen hususunda lüzumsuz heveslenmişim çocuk.” Enver bu lafa feci bozulmuştur. “Sen çocuğum, okumaktan da mı acizsin? Yoksa aklın bir şimendiferi yürüten kömür gibi olduğu kanısında mısın, kullandıkça azalacağına mı inanırsın?” Enver kıpkırmızı kesilir bu kadarı da fazladır.

“Efendim bu sözlerinizi hak ettiğimi sanmıyorum, yanlış yapmış olabilirim lakin bu muamelat çok ağır. İlk kez tearüf eylediğiniz kişilere siz böyle mi davranırsınız?” Buhari bu cevabın üstüne daha da hiddetlenir. “Küstahlık etme çocuğum! Dinle ki öğrenesin. İstihbaratın rüknü bilgidir. Ve lakin sen tembellik ettin ve önüne çıkan ilk malumata atladın, senin düz düşünme lüksün yok evlat! Diğer manşeti okumak zahmeti dahi göstermedin. Bu haber senin için bir yemdi ve sen de bir balık gibi oltaya geldin. Tespit, mukayese ve teyit bu üç mefhumu aklına kazı ben buna eskiden temimat derdim lakin artık sen temete desen kâfi. Unutma çocuk bu vazifede iken senin önüne daha çok yem atılacak, ilk çıkana atlırsan sazan temsili o vakit bu vazife sana zül olur. Zafiyet yalnızca ihanete zemin hazırlar. Bundan gayrı beni kulağını dört açıp dinle zira bunları mülkiye kantininde öğretmezler.”

İhtiyar kurt konuşmuş ve talebesi olan çaylağa ilk dersini vermiştir. Enver ise cevaben sönük bir şekilde “Anlaşılmıştır efendim.” Diyebilir sadece. Buhari ardından elini Enver'in omzuna koyar ve babacan bir eda ile konuşur. “Merak etme evlat, öğreneceksin... Seni İttihatçı tedrisatından geçireceğim ismin gibi Enver isen tabii. Neyse soğukta beklemeyelim daha fazla, şoförlüğün var mı?” Enver'in keyfi tekrar yerine gelmiştir, “Var efendim.” Der kendinden emin bir şekilde. “Otomobil şurada, geç bakalım direksiyona.”

Enver ile Buhari biraz yürüyüp arabaya varırlar. Enver valizini bagaja koyar ve otomobilin

direksiyonuna geçer. Buhari halen daha binmemiştir. Enver bir terslik olduğunu fark eder lakin ne olduğunu anlayamaz. Şoför mahallinin sağ çaprazında yerde bulunan yakıt aparatını çevirir. Ardından da anahtarı çevirir. Sonrasında ise arabayı çalıştırır, araba çalıştığı anda Buhari Enver'in camına eğilir: “BAM! İşte şu anda ikimiz de havaya uçtuk evlat.” Enver şaşkındır. “Nasıl yani efendim?” Buhari soğukkanlılığıyla yanıtlar. “Şöyle ki; hıyar gibi arabaya bindin ve bu dikkatsizliğin canımıza mâl oldu. Bir KAMU Çarşıtı olacaksın eğer ihtiyatlı ve dikkatli olacaksın aslanım. Şakası yok bu işin! Senin canın kendi nezdinde ne kadar kıymetli bilmem lakin devletimizin nezdinde epey kıymetli, sen ise canını bu şekilde hiçe saydın.” Enver tekrardan bozulmuştur. “Haklısınız efendim bir daha tekerrür etmeyecektir!”

Kurt yeniyetme talebesine ikinci dersini de vermiştir. Bunun mutluluğu ile arabaya binen Buhari, kürk yakalı paltosunun iç cebinden bir Motun sigarası paketi çıkarır. Motun devrin en afilli sigarasıdır, yıldızlarla süslü paketinin ön kısmında “T.C. İnhisarlar İdaresi”, onun altında da “Birinci Nevi” yazar. Arkasında ise güzelce resmedilmiş bir Mete Han vardır. Bu sigara elli kuruş değerindedir, o zaman için epey pahalıdır bu fiyat. Enver içinden “acaba bana da ikram eder mi” diye geçirir. Buhari paketi açar, ardından elini yine iç cebine atar ve bir tabaka çıkarır. Tabaka altın kaplanma gümüşten imal edilmiştir, üst yüzünde Allah, Vatan, Namus, İttihat yazısıyla çevrelenmiş bir ay yıldız, arka kısımda ise Teşkilat-ı Mahsustanın iç içe geçmiş hilallerinin bir kabartması vardır. Buhari intizamlı bir şekilde sigaraları tabakaya dizer, ardından tekrar elini paltosunun cebine götürür. Birleşim kısmı altından olan bir fildişi ağızlık çıkarır. Sigarasını itina ile ağızlığa yerleştirir ve tabakayı Enver'e uzatır.

“Kullanıyor musun?”

“Evet efendim.”

Enver sigarasını alınca Buhari tabakayı kapatır ve paltosundaki makamına geri yollar. Ardından çakmak cebinden fiyakalı bir çakmak çıkarır ve Enver'in sigarasını yakar, ardından kendininkini de yakar. Fildişi ağızlık yaklaşık on santimdir ve göz alıcıdır. Enver merakla sual eder:

“Efendim tabakanız da, ağızlığınız da çok kıymetli görünüyor.”

“Kıymetli ya! Lakin kıymeti imal edildiği maddeden çok maneviyatındandır.”

“Nasıl yani efendim?”

“Şu ağızlığı bana Afganistan'da iken Cemal hediye etmişti ve ardından onu bir daha görmedim. Tabakayı ise 1916 senesinde Büyük Efendi hediye etmişti, kendisine de başka bir yerden hediye edilmiş. Büyük Efendi, böyle pahalı şeylere rağbet etmezdi lakin hediye hayır diyemeyeceği bir yerden gelince el mahkûm kabul etmiş, ardından da bir an evvel kurtulmak için bana vermişti.”

“Onlar kim efendim?”

“Tanımıyor musun, Cemal Paşa ile Talat Paşa'yı evlat?”

“Tabii ki tanıyorum efendim, onları tanımamak mümkün mü? Biri Bahriye Nazırı, öteki Sadrazam. Fedakâr dava adamları.”

“Cemal Paşa'yı çok severdim, Talat Paşa ise şefimdir.”

“Hatıralarımızı bir gün dinlemek isterim?”

“Zamanı geldikçe dinlersin. Şimdi sür bakalım...”

Araba ile Ankara sokaklarından geçerler, iki yüzü vardır bu şehrin. Bir yüzü çağdaş bir garp memleketini andırırken diğer yüzü ise orta çağın derinliklerindedir. Bir yüzünde balolar, kokteyller düzenlenir ve insanlar refah içerisinde. Diğer yüzünde ise fukaralık, yokluk, açlık mevcuttur. Sonunda Ergenekon semtindeki büroya varırlar.



“K.A.M.U.” binası epey heybetlidir, içeride birçok çalışan ve hummalı bir koşturmaca vardır. Buhari ve Enver yürümeye devam ederler, Enver’in körüklü çizmelerinin teneffüs sesi topuk sesleriyle beraber koridorda yankılanmaktadır. Biraz yürüdükten sonra üst kata çıkarlar ve çift kapılı bir odaya gelirler. Ceviz ağacından imal edilmiş kapının yan tarafındaki pirinç levhada ise Tugay Başbuğu-Tuğbay Numan Baykurt yazmaktadır. Buhari kapıyı çalar ve içeri girerler.



“Hoca! Bir mesele mi var?” “Paşam! Teğmen Enver Arslantürk’ü sizinle tanışmağa

getirdim.” Enver topuklarını yere vurarak selam verir ve hazır ola geçer. “Rahat Teğmen, dosyanızı okudum evvelki vazifenizdeki muvaffakiyetleriniz malum, senden Buhari Bey mesuldür eski vazifende olduğu gibi titiz çalış.” Ardından Buhari konuşur. “Paşam merak buyurmayınız, Enver Teğmen bu işi kotaracaktır.” Enver asker selamı verir. “Kesinlikle Paşam!” “Âlâ! Unutma ki Teğmen, sana tevdi edilen bir mukaddes vazifedir, bu cennet vatana, bu kadim devlete ve bu necip ırka hizmet etmek, onu her türlü dâhili hıyanet şebekesine karşı can pahasına müdafaa etmek hamiyeti yalnızca bu vatanın soylu evlatlarına nasip olmuştur. Bu millet daha nice Mustafa Kemaller yetiştirecek bir millettir. Ona gurur ve sorumluluk duygusu ile hizmet et. Tanrını onurlandır, milletini koru!”

Paşa’nın sözleri Enver’i fevkalade etkilemiştir, artık kesinlikle doğru yerde olduğunun farkındadır. Paşa ile biraz daha hasbihal ettikten sonra Buhari, Enver’e İçtimai Sulh Bürosu’nu gezdirir, çalışma arkadaşları ile Enver’i tanıştırır binadaki kalacağı subay lojmanı kısmındaki odasını gösterir. Oda küçüktür lakin içinde her şey mevcuttur, Enver valizini odasına koyar ardından da beraber toplantı odasına giderler.

Toplantı odasında bir kadın vardır. “Genç hanım size Teğmen Enver Asiltürk’ü takdim edeyim.” Kadını göstererek. “Bu hanımefendi Asteğmen İtil Bolğarlı, kendisi teşkilatımızın en genç üyesidir. Okulunu birincilikle bitirip ayrıca atletlik müsabakalarında da muvaffakiyet sahibi olduğu için kurumumuzda çalışmağa hak kazanmıştır. Kendisi senin asistanın olarak çalışacaktır.” İtil fevkalade güzel bir kızdır. Yirmili yaşlarının başında, lepiska saçlı, ve güzel yüzlüdür. Bolğarlı tebessüm eder ve elini uzatır. “Merhaba Teğmen’im memnun oldum.” Enver genzini temizler ve kızın elini sıkar. “Ben de öyle.” Kız çok masum ve saf bir görünüştedir güzelliğini de bu masum görünüşü daha da katlamaktadır.



Buhari cepkenindeki köstekli saatini çıkarır ve bakar. “Diğerleri nerede?” İtil yanıtlar. “Efendim toplantıya daha beş dakika var, birazdan burada olurlar.” İtil yerine oturur ardından ekibin kalanı da odaya gelir. “Size Teğmen Enver Arslantürk’ü tanıtayım, kendisi buradan evvel taşra müfettişliği yapmış ardından muvaffakiyetleri neticesinde bu kuruma atanmıştır. Kendisinin komutasında hareket edeceksiniz. Ayrıca K.A.M.U. Teğmenlik imtihanını da birincilikle bitirmiştir.” Enver söze girer. “Memnun oldum arkadaşlar.” Ardından Buhari teker teker ekibi tanıtır. “Başçavuş Korkut Bozdoğan. Kendisi silahlı müdahale uzmanı ve komutan muavininiz.”



“Sıhhiyeci Üstçavuş Rıdvan Şerefli.”



“Sancar Ekibinin kalan üyeleri; Kıdemli Çavuş Mustan Avcıoğlu, Çavuş Mevlüt Toraman, Çavuş Muammer Bayatlı, Çavuş Faruk Nizamlı, Çavuş Muzaffer Aydınolu, Çavuş Pusat Kavgam, Çavuş Ragıp Oflukoçak, Çavuş Vehbi Kazan. Bu arkadaşlar ise çeşitli hususlarda ve alanlarda

uzmanlaşmış kişilerdir. Silahlı çatışma ve çeşitli imha görevlerinde size yardımcı olacaklar. Ekip numaranız 22A.”



Enver hepsine bakarak “Tekrardan memnun oldum arkadaşlar, temenni ediyorum ki beraber birçok zor işin üstesinden gelecek ve vatanımıza hakkıyla hizmet edeceğiz” der ve anında toplantı odası çınlar. “Sağ ol!” Enver’in de yerine oturmasının ardından Buhari anlatmağa başlar: “Sancar ekibi olarak ilk vazifenizde Çarşamba’ya gideceksiniz. Çarşamba İmamı Hasan Öztürkçü’yü

öldürmüşler. Kendisi milli mefkûremizin ateşli bir müdafisi imiş, meselenin bununla bir ilgisi olabilir. Filhakika işiniz bir hayli zor olacak.” Başçavuş elini kaldırarak konuşur. “Yobazlar mı yoksa Moskofçular mı?” Buhari gülererek cevaplar. “Bilsem sizi neden oraya göndereyim. Bunu siz tespit edeceksiniz. Şimdi gelelim yönetime, Türkeli Postası muhabirleri olarak gideceksiniz. Size bir minibüs tahsis edilecek vazife esnasında onu kullanacaksınız.” Ardından elini yandaki ahşap sandığa uzatır ve içinden bir hafif makineli tüfek çıkarır. “Bunu daha evvel görmüş müydünüz?” Teğmen yanıtlar. “Hayır efendim, evvelki silahlarımıza benzemiyor yeni mi aldık?” Buhari sırtarak cevap verir. “Hayır Teğmen bizzat ürettik. Nuri Paşa’nın İstanbul’daki fabrikasında üretildiler.” Herkes bu havadisten büyük memnuniyet duymaktadır Mekanik Rıza söze atlar. “Kız gibi maşallah? Bunu cidden biz mi üretmişiz?” Buhari gülererek yanıtlar. “Yalan mı söyleyeceğim evlat, gelin bakın.”



Herkes kalkar ve yeni silahı incelerler bu silah Killigil Silah Fabrikası tarafından üretilmiş bir hafif makineli tüfektir. İsmi HMT36 Yıldırım’dır. Mühimmat olarak 9x19mm tabanca mermileri kullanan bu silah seri üretime geçmeden elli tane prototipi İSB’ye göndermiştir. Enver elinde tam manasıyla bir tarih tutmaktadır. “Baylar bu silahlardan on üç tanesi size dağıtılmak üzere tarafıma verildi. Her biriniz şu senetleri imzalayın bakalım teslim aldığınıza dair. Ayrıca bir de vazifenin ardından hepinizden bir tecrübe raporu bekliyorum fabrikaya yollanmak üzere.” “Anlaşıldı efendim!”

Herkes silahlarını teslim aldıktan sonra atış talimi yapmak için İSB'nin arka bahçesindeki atış poligonuna gider, yolda Çavuşlar diğer çalışanlara omuzlarına astıkları Yıldırım'lar ile caka satmaktadır. Bir süre yürüdüktan sonra varan ekip poligonda yerlerini alır. Mesafeler ayarlanır, kırk metrede atış yapacaklardır. Enver HMT'yi eline alır, silah yaklaşık üç kilo civarı bir ağırlığa sahiptir. Evvela şarjörlere mermileri yerleştirirler, her şarjör 30 mermi almaktadır. Kişi başı beş şarjör vardır. Enver şarjörü silaha takar... Sonrasında ateş etmeğe başlar. "Tak! Tak! Tak!" Enver askerde de hafif makineli kullanma fırsatı bulmuştur, kullandığı Alman malı Cihan Harbinden kalma yandan tambur şarjörlü bir tüftür ve atış yaparken sürekli tutukluk yapar, tasarımı da kabadır. Biraz daha ateş eder. "Tak! Tak! Tak! Tak! Tak! Tak!" silahtan çekirdekler ve kovanlar yağ gibi kaymaktadır. HMT cidden sağlam bir tüftür. Nişangâh sistemi de gayet yeterlidir. Diğerleri de seri atışlar yaparak silahı denerler. İlk testlerde muvaffak olmuştur HMT. Güvenilir bir silahtır zira mekanizma ve tertibatları basit ve dayanıklıdır. Enver bu sefer şarjördeki cephane bitene kadar ateş eder. Silahın ufaklığı kontrolünü de kolaylaştırmaktadır. İlk şarjörler bittikten sonra herkes kendi hedefine bakmağa gider. Enver de meraklanmıştır, hedef tahtasına yaklaştıkça üzerindeki delikleri görür. Mermilerin birçoğu hedefini bulmuştur. Silahın geri tepme oranı da az olduğundan kurşunlar etrafa pek yayılmamıştır. Çavuş Ragıp ateşli bir şekilde bağırır. "Komutanum! Komutanum bağsanıza omrüm hayatımda ben böyle bir şey görmemişim. Bu silahlar bizdeyken ermeni alayını bile durdururuk Evelallah." Başçavuş da onaylar. "Evet komutanım fevkalade yapmışlar silahı. İtimat edilir bir silah cidden. Bilhassa meskûn mahal ve yakın mesafeli çarpışmalarda bu silah mucizeler yaratacaktır." Mekanik Rıza da konuşur. "Şef ayrıca bir toz kapağı bulunması da silahı epey güvenilir kılıyor." Son olarak da Toraman söze katılır. "El gadar guturu, türlü türlü hüneri olan bir silah beyim!"

Talimin devamında da silahlar sorunsuz çalışır. Teğmen ise talimin ardından asistanı ile yemekhaneye gider. Yemekte kuzu etli nohut, bulgur pilavı, turşu ve yoğurt vardır. Enver ile İtil karşılıklı otururlar. "Komutanım, atış taliminde epey iyi iş çıkardınız." Enver tebessüm eder. "Yok canım mübalağa ediyorsun, makinalılara pek alışık değilim." İtil tebessüm eder. "Yine de ziyadesiyle becerikliydiniz nerede öğrendiniz silah kullanmayı?" Enver bir parça ekmeği ağzına atar ardından nohuttan, pilavdan ve yoğurttan yer. Sonrasında ağzını silip söze girer. "Babam... Babamla beraber ava çıkardık ben daha çok küçükken. Babam o sırada Beyşehir Kaymakamı idi. Güzel bir göl kıyısında mütevazı bir kasabadır. Onunla beraber boş vakitlerinde ava gider; bir, iki gece dağlarda kalırdık." İtil dikkatle Enver'i dinlemektedir. "O günlerde tanıştım silahla işte, şimdi de bak buradayız. Bu arada memleketin neresi?" İtil de yemeğinden bir lokma yer ve cevap verir. "Ben İstanbul'da doğdum ama ailem Balıkesirliymiş oraya da Rusya'dan göçmüşüz. Yıllar evvel tabi ben daha doğmamışım o zamanlar, annem bile doğmamış." Enver sırtarak sorar. "Tatarsınız yani." İtil güler. "Evet Tatarmışız, babam Sadri Maksudi Bey'in yakın arkadaşıdır. Beni buraya o tavsiye etti zaten." Enver şaşırır ve epey meraklı bir şekilde sorar. "Babam kim demiştin?" "İlbek Bolğarlı, Darülfünunda müderris." Enver iyice şaşırır. Hiç kardeşin var mı?" "Evet var, ablam var İsmihan. Tanır mısınız?" Enver bir anda şaşkınlığını gizlemeğe çalışır, boğazını temizler. "Ben mi? Yok canım nereden tanıyayım." Aslında yalan söylüyordu, İtil'in ablasını gayet de tanımaktadır Enver ve hatta çok yakından tanımaktadır. Enver'in yüreğinin derinliklerinde bir sancı zuhur eder. Kızgın bir şiş sokuyorlardı sanki ve sonrasında kabuk bağlamış yarası tekrar kanamağa başlar.

Başçavuş ve diğerleri de yemeklerini alıp onlara katılırlar. Başçavuş sorar: "Komutanım müsaadeniz varsa sizinle yemek isteriz." Enver bozuntuya vermemeğe çalışarak yanıtlar. "Tabi,

tabi baylar oturun.” Herkes oturur ve Ragıp Teğmen’e dönerek sorar. “Komitanum, hamitten bahsedeyduk da siz ne düşüniyşunuz? “Hangi Hamid? Sultan Hamid mi?” Başçavuş ve diğerleri gülmeğe başlar, Korkut ise lafa girer. “Hayır komutanım, Yıldırım’dan bahsediyorlar, HMT ya kısaltımı bizimkiler de ondan hamit demeğe başladı silaha.” Enver yalandan sırtır. “Haa siz o hamitten bahsediyorsunuz. Öhm... Evet, güzel silah yapmış Nuri Paşa. Cidden gurur duymamak elde değil, vay be bugünleri de görecekmışiz demek ki.” Enver bitirince lafını Vehbi de söze karışır. “Komutanım sadece silahla kalsa iyi, tabanca da dağıttılar.” Ardından Ragıp tekrar dâhil olur. “Komitanum, komitanum! Bize verecekleru minibüsle otomobili da, ha biz üretmişuk Nuri Demirağ üretmuş.” Çavuşların yüzlerindeki şaşkınlığa karışan gurur, bir nebze de olsa yüreğindeki sancıyı unutturvermiştir. Ne güzel diye düşünür, artık eski zamanlardaki gibi güçlü olacağız. Tank bile yaparız diye geçirdi içinden evet tank bile üretirdi Türkiye, bu millet kenetlese neyi başaramazdı. Çanakkale’de yedi düveli rezil eden bu millet değil miydi? Ya da İstiklâl Harbinde kağnılar ile kamyonları yenen bu milletin bizzat kendisi değil miydi? Enver dalmış bunları düşünürken Başçavuş onu dürter ve konuşur. “Komutanım planımız nedir neler yapacağız Çarşamba’da?” Enver hemen cevap verir. “Rolümüzden çıkmadan iyice kasabayı araştıracağız. Konuşabildiğimiz herkesle mülakat yapıyoruz diye konuşacağız. Kolcu sorgusunda halk kendini rahatsız hissedecektir lakin bir gazeteciye karşı şahsi kanaatimce akıllarına gelen her şeyi anlatacaklar. Muhtemel her türlü çatışmaya da hazır olmak elzem, bundan mütevellit herkes tetikte olacak. Ayrıca ikili gruplara ayrılacağız ki lüzumundan fazla dikkat cebzbetmeyelim. Şu anlık plan bu kadar ve lakin ahval ve şeraite göre başka hususları da konuşuruz evvela bir gidelim de.”

Yemekler yendikten sonra ekip koğuşlarına, Enver ise odasına gitmek üzere yürür. Saat geç olmuş herkes yavaş yavaş odalarına çekilmeğe başlamıştır. Gececiler ise vazife

mahallerine varmak üzere harekete geçmiştir. Çok geçmeden Enver nihayet odasına varır, kapısını açar ve içeri girer. Ardından kapıyı kapatır.



Oda küçüktür lakin içinde bir gardırop, rahat olduğu aşıkâr bir yatak, geniş bir kitaplık, çalışma masası ve sandalye vardır. Valizini açar içinden bir pijama takımı çıkarır ve giyer. Sonrasında avcı ceketinin cebinden işlemeli gümüş tabakasını ve çakmağını çıkarır. Sandalyeye oturur ve küllük bulmak umuduyla çekmeceleri karıştırır. Pek uzun sürmeyen bir uğraş sonucu kilden imal bir kül tablası bulur ve masaya koyar. Ardından tabakayı açıp içinden bir sigara çıkarır. Filtresiz bu sigaranın içimi Motun kadar güzel olmasa da fena değildir. Enver çakmağı vasıtasıyla sigarasını yakar, tütünün gamlı dumanını taze ciğerlerine çeker. Ardından nefes verir ve vazifesini tamamlayan duman, ağzından ve burnundan vazife mahallini terk eder. Asistanı yanında durdukça, Enver’e ablasını hatırlatacaktır. Sevdanın en beteri yarım bırakılanıdır zira yarım kalan yalnızca sevdada olmaz, o sevdaya tutulmuş olanlar da yarım kalmıştır. “Acaba onu göndersem mi?” diye düşünür. Ama olmaz bu kızcağzın ne günahı vardır, hakkıdır bu vazife onun. Ablasının kabahatini ona yüklemek ne kadar adil olur. Kardeşler ablalarının, evlatlar babalarının

günahlarını yüklenmemelidir. Enver unutulmalıdır bütün maziyi, silmelidir zihninden zira vazifesi her şeyden mukaddestir. Bu mukaddes vazifeyi bu tarz şeylerle küçültemez Enver. Sigarasından derin bir nefes daha alır sonrasında bitirmeden söndürür. Yarın erken kalkacaktır ve yola revan olacaktır. Sandalyeden kalkar yatağa uzanır, yün yorganı üstüne çeker ve gözlerini yumar...

Bütün gücüyle uyumak için çabalar lakin bir türlü içi geçmez. Oysa çok yorgundur, vücudu uykuya susamıştır neredeyse. Ama akli, zihni onu düşünmeğe mahkûm etmektedir. Biraz daha çabaladıktan sonra pes eden Enver kalkar ve valizinden deri çantasını alır. İçinden bir kâğıt ve dolma kalem çıkarır. Ardından da karısına bir mektup yazmağa başlar. Biraz düşündükten sonra kelimeler kaleminden dökülür. Ailesini fazlasıyla özlemiştir Enver.

1/12/1936

Evedeşime

Ankara'ya bugün döndüm. Hava soğuk. Büroya vardım ekibimle tanıştım. İyi insanlar beraber birçok şey başaracak gibiyiz. Anam nasıl, kızlar nasıl, oğlum nasıl? Anama çok selam söyle, kızlarımı ve oğlumun da benim yerime öp. Yarın Samsun'a gideceğim. Hususi bir vazife muhtevasını anlatamam. Ama kocan büyük işler yapacak, bunun qururuypla sizleri şereflendirmek isterim. Anneme söyle şimdi göndereceğim parayı da çıkarır etmesin. İmarethane müyüz Allah aşkına? Tamam hayır işlemek güzel lakin ücretsiz pansiyona çevirmesin evi. Gelen hırlı mıdır, hırsız mıdır belli değil. Sen nasılsun, öğliyor musun beni? Muallimlik nasıl gidiyor, talebelerin öğliyor mu seni? Çocuklar peki onlar seni yormuyordur umarım? Keşke şu an yanında olsam, koynuna girsem ne hoş olurdu değil mi? Bir çocuk daha yapardık, nüfusumuz çok az, bizlere mühim bir vazife düziyor bu hususta. Nüfusumuz artmalı çok çocuk daha hayırlı olacaktır, tabi maddi yikiini çekmek bakmak zor lakin olması gerek. Bak ne diyorum bir oğlumuz daha olsa güzel olmaz mıydı? Altay ne yapıyor? O nasıl? Eude bir er olduğun için başınızda mutluğum göziim arkada kalmıyor. Konağın masrafları epey çok, satsak da bir çiftlik mi alsak Eskişehir'de hem ona da bir meslek olur, çocuklar da koşar oynar. Para da kazanırız hem. Anama usulince bir sual et

istersen. İlla İstanbul derse Çatalca'dan falan da alabiliriz. Ewela Altay'a sor sonra beraber anama sorarsınız. Ama dur Çatalca olmaz bir harp çaksa bombalanır ya da daha kötüsü işgal altında kalırsınız maazallah. En iyisi Anadolu'ya gitmek. Öniümüzde zor yollar var hissediyorum, bir çiftliğimiz olsa açlık yokelük çekemeyiz hiç değilse. Bolca davarımız olur, amcaoğulları da hayıtalık ediyorlar onlar da gelir size yardımcı olurlar. Hem ben de rahat görürüm sizi. Sen anama çitlat kesin reddeder ama ben gelene kadar alıssın bu fikre kâfi, sonrasında ben ikna ederim onu. Alyaneklerinden, baldudaklarından öperim evdeşim bana yaz olur mu?

Kocan Enver

Enver mektubu yazdıktan sonra zarfına koyar. Üstüne de yolladığı adresi yazar. Sonrasında masasının üstünde bırakıp tekrar uzanır. Kafası dağılmıştır çoktan, şu anda bu çiftlik meselesini düşünmektedir. Yorgunluğu daha da artmıştır gözlerini son bir kez daha kapar ve muvaffak olur.

Şafakla beraber kapısı çalar, Enver bir anda uyanır. Bir hanım sesi onu uyandırmıştır. "Teğmenim sabah oldu uyanın lütfen!" Enver yataktan kalkar, saçı başı dağılmıştır. Kapının arkasında siper alarak kapıyı açar. Karşısında İtil vardır. Enver uykulu bir şekilde kıza bakar. "Evet?" "Günaydın Teğmenim, iyi uyuyabildiniz mi?" Enver boğuk bir sesle "Uyandırana kadar ben de bunun üzerinde çalışıyordum." İtil umursamadan devam eder. "Buhari Bey sizi bekliyor, kahvaltı edecekmışsınız." Enver kafasını geriye çevirir asılı olan duvar saatine bakar saat beş buçuktur. "Tamam, geleceğim hemen." İdil tebessümle "Peki efendim iletirim" der.

Enver kapıyı kapatır, üstünü değiştirir. Bu sefer krem rengi bir gömlek, koyu kahve kruvaze bir palto, kahverengi külot pantolon ve körüklü çizmelerini giyer. Kahverengi desenli bir ipek kravat takmağı da ihmal etmez. Ardından kuzu derisi kahverengi çantasını da yanına alır içine mektubu koyar ve lavabonun yolunu tutar. Aynanın karşısına geçer ve çantasından tıraş takımını çıkarır. Yüzünü güzelce yıkar, sonrasında buğday

yağı sürer ve birkaç dakika yüzüne yedirir, ardından ıslattığı tıraş fırçasını bir sabun vasıtasıyla köpürtür ve yüzüne güzelce sürer. Buna müteakip çelik usturasını eline alır, bileği taşında biler. Baş, şehadet ve orta parmağı ile güzelce tutar, sonrasında yanda asılı duran deri şeridi eline alır ve usturanın çapaklarını bir güzel götürür. Ardından tıraş olmağa başlar. Usturayı her yüzüne vurduğunda yarattığı his bir gariptir. Ustura yalnızca yüzündeki kılları değil aynı zamanda ölü deriyi de almakta ve yüzünü rahatlatmaktadır. En ufak yapılacak bir hata ise yüzünde küçük ama keskin bir acı uyandıracaktır. Enver bir ustalikle usturasını kılların çıktığı yönden yüzüne vurmaktadır. Her defasında usturanın ağzında biriken köpüğü ise şehadet parmağının dışına sürerek almaktadır. Bu çelik ustura Buhari'nin dili kadar keskindir. Hızlıca tıraş olduktan sonra, çantasından briyantın çıkarır ve saçlarına güzelce sürüp tarar. Ardından bıyıklarına da briyantın sürer ve burar sonrasında ise aynadan kendine bakar.



Silueti geçmiş yılların bir tezahürüdür uzun uzun kendine bakar. Memleketin en bibeht ve berbat dönemlerinde yetişmiş idealist bir adamın yüzünü görür. Lakin cidden öyle midir? Yoksa bu yalnızca bir aldatma maskesi midir? Takındığı bir tavırdan mı ibarettir? “Enver Arslantürk sen kimsin?” diye sorar kendi kendine. Ömrü boyunca

anlatacak bir mazisi, acı bir hikâyesi olan insanları dinlemiştir. Fukaralıkla taçlanan dava adamları. Cefa çekmiş kahramanları. “Peki, sen ne cefa çektin Enver ha!” der kendine içten içe. Birçok insandan daha şanslı bir hayata doğmuştur Enver. Ne Harbi Umumiye katılmış ne de Milli Mücadeleye. Ne cephede sıtmayla kıvranmış, ne de zatürre nöbeti geçirmiştir. Ne süpürge tohumundan imal ekmekle çektiği açlıkları gidermeğe çalışmış, ne de Rum'un, Ermeni'nin, Fransız'ın mezalimine tanık olmuştur. Oysa diğer herkes büyük acılar neticesinde pişmiştir, demir gibi tavında dövülmüştür; kıtlıkla, sefaletle, yoklukla sınanmıştır. Yağmurda, çamurda, karda, kıyamette; acıyla, kederle yoğurulmuştur herkes. Böyle bir harçtan olan insanla Enver'in mukayesesi mümkün müdür? Ama önünde bir imkân vardır artık. Ona da bir mukaddes vazife bahşedilmiştir. Kahramanlar çağı sona erse de bir yol vardır artık. Bu şekilde içini rahatlattıktan sonra ayna karşısında daha fazla vakit kaybetmemek adına lavabodan çıkar ve Buhari'nin yanına gider. Yolda görevli memura mektubunu yollanmak üzere verir ve sonrasında yemekhaneye varır. Buhari yemekhanedeki masasında oturmuş Enver'i beklemektedir. Enver yemekhanede ilerler ve Buhari'nin yanına gelir ardından Buhari “Sabahı şeriflerin hayır olsun evlat” der. “Sizin de efendim.” Diyerek cevap verir. “Şükür süslenip püslenmeni bitirip gelebildin.” Der Buhari nükteli bir edayla, Enver bu adamın kendisiyle uğraşmasına fevkalade bozulmaktadır. “Sormayın efendim ne yapalım huzur-u âlinize berduş gibi çıkacak halimiz yok. Malum-u âliniz sadrazam ahbabları pek rastlanır şey değil bu devirde, ben de ne yapayım haşmetmeaplarının huzurlarına süslenip çıkmak mecburiyetinde kalıyorum” diye nükteyle cevap verir. Buhari Enver'in cevap haddi bulmasından memnundur. “Herhalde diline vurmuş evlat, baksana laklağından aşlar soğudu” diyerek konuyu değiştirir. Enver yemek masasına oturur ve çalışan kara demlikten iki ince belli çay doldurur. Masada sucuklu yumurta, domates, salatalık, tereyağı gibi kahvaltılıklar vardır. Lakin sucuklu yumurta

soğumuştur, Buhari bir lokma aldıktan sonra çalışana seslenir. “Evlat! Şunu al da ocakta biraz kızdır, Teğmen sağ olsun buz kesti güzelim sucuklu yumurta” diye. Görevli hemen kara tavayı alır ve götürür o sırada Buhari Enver’e döner. “Heyecanlı mısın aslanım?” Enver kendinden emin bir tonla “Hayır efendim, bilakis içimi bir heves işgal etmektedir” der. Buhari memnuniyetini sürdürür. “Âlâ işte beklediğim de budur senden evlat böyle devam et. Lakin kendinden eminlikle ahmaklık arasındaki ince çizgiyi de unutma” diye ekler. Haklıdır da zira birçok yeniyetme fazla özgüvenden telef olmuş, silinip gitmiştir. “Haklısın Şef!” Diye cevap verir. Ardından Buhari tekrar söze girer. “Çarşambaya gittiğinizde evvela Doktor Hüseyin Avni Tabipler’i bulun sizden evvel cesedi incelemek için yola çıktı kendisi. İşinin ehlidir, İçtimai Sulh Bürosu’nun adli tıp kısmının ağır toplarındandır. Lakin biraz garip bir şahsiyettir şimdiden ikaz edeyim seni”. O sırada yemekhaneye altı adam girer. Herkesin dikkatini cezbetmeğe muktedirdir bu adamlar. Başlarında Türkistan tarzı kalpakları, kürk paltoları ve bıyıklarıyla bu adamların dikkat çekmemesi mümkün değildir zaten. Kurşun tüküren, barut öksüren, belleri kamalı, ayakları çizmeli fiyakalı adamlar...





Vakur bir tavırla yürürlerken bu adamlar, Enver merakla Buhari'ye sual eder. "Şef bunlar kim?" Buhari talebesinin merakını gidermek için anlatır: "Bizim teşkilatın en meşhur çaşıtlarıdır bu adamlar. Şu çakır gözlü, kravatlı olan Kudret Mirza Balkarhan. Kuzey Kafkas Türklerindedir, Elbruz gibidir huyu, suyu. Onun yanındaki kıvrık bıyıklı olan Fahrettin Yahşi Bozoklu aralarında en kıdemli olan odur. Kurnaz bir komitacıdır lakin çok ihtiyatlıdır. Diğerleri Rüstem Kalgay'dır. Dobruca Tatarlarındandır; iş bilir, yol bilir, iz bilir. Şu soldaki genç olan Korkut Kutlubey'dir en gençleri odur lakin bazı hususlarda boynuz kulağı geçmiştir. Onun yanındaki Devlet Ulutürk, aralarındaki en diplomat odur, lakin sözü gibi bileği de kuvvetlidir. Sonuncusu ise Şerefhan Tuktamışkerey'dir. Bu

yaşa kadar gelmişse zaten maharetlerini anlatmama lüzum yoktur. Bu adamlar uzun yıllar Afganistan'dan Uyguristan'a, Maverünnehir'den Başkır Eline kadar Türkistan'ın her mevkiinde bulunmuş, Bolşeviklerle cenk etmiştir. Bunlar Gazi Paşa'nın Basmacılar'a destek için gönderdiği adamlardır. Her biri birbirinden cevval ve cengâverdir." Enver Basmacı lafını duyunca biraz duygulanır. "Basmacı mı?" Buhari yanıtlar: "Basmacı ya! Hayır olsun evlat senin bir tadın kaçtı?" Enver biraz sönük bir şekilde konuşur. "Babam da ailemi bırakıp onlara katılmağa gitmişti..." Buhari hararetli bir şekilde söze girer: "Bunda üzülecek ne var evlat, üzüleceğine övünmen gerek babanla." Enver umutsuzca cevap verir: "Haklısın Şef lakin ölü müdür, sağ mıdır bilmiyorum. Ne haber gelir, ne cenaze. Tam altı yıl oldu gideli." Buhari gencin derdini anlamıştır, hak da vermiştir. "Meraklanma çocuk; sıcak döşeğini, hatununun koynunu bırakıp gitmişse Türk Ellerine, iş bilen biridir gittiği gibi döner..." Enver bu sözle teselli olmamışsa da Buhari'ye hak vermek makul bir seçenektir.

O sırada sucuklu yumurta gelir ve yemeğe başlarlar. Sucuk kokusundan ve tadından anlaşılacağı üzere Afyon sucuğudur. Tadı Enver'e Beyşehir yıllarını hatırlatır. Her lokmada bir baharat tadı dilinin üstünde şenlik toplarken, çayından bir yudum alır Enver, ardından bir lokma daha, bir lokma daha derken kahvaltısını bitirir. O esnada Buhari ile bolca laflarlar; politikadan, askeriye, diplomasiden, edebiyattan bahsederler. Buhari Sourbone'da Antropoloji, Tecrübi Psikoloji ve Hukuk tahsil etmiştir. Aslen Şebinkarahisarlıdır lakin ailesi o gençken Paris'e taşınmıştır. Arapça, Farsça, Almanca, Fransızca, İngilizce ve Rusçayı akıcı bir şekilde bilmektedir. Ayrıca Sosyoloji üzerine de doktora yapmış olan Buhari, Paris'te İttihatçılar ile tanışmış ve aralarına katılmış sonrasında da Türkiye'ye gelmiştir. Komitacılık yılları da bu dönem başlamıştır.

Sohbetin ardından Buhari ve Enver kalkar ve ekibin diğer üyeleri ile otoparkta buluşur.

Çavuşlar gerekli teçhizat ve edevatları araçlara yüklerken, Buhari ise adamlara son bir kez seslenir. “Yolunuz açık olsun arkadaşlar! Yüzümüzü kara çıkarmayın, muvaffakiyet haberlerinizi dört gözle bekliyor olacağım.” Ardından elini cebine atar ve beş tane kâğıt çıkarır. “Teğmen, Asteğmen, Başçavuş ve Üstçavuşlar bunlar Türkeli Postası muhabiri olduğunuza dair vesikalar.” Sonrasında taşıdığı çantayı açar. “Bunlar da vazife hüviyetleriniz. Bunları her duruma karşı ceketlerinizin ya da paltolarının gizli cebinde muhafaza edin.” Enver belgeleri aldıktan sonra Buhari ile tokalaşır. “Sağ olun efendim! Allaha ısmarladık.” Buhari tebessüm eder. “Yolunuz açık olsun! Ayağımıza taş değmesin! Hadi bakalım bu vazifeyi halledin ve dönün!” Ardından her biri bağırır “Emredersiniz efendim!” Vedalaşmanın ardından Enver hızlı adımlarla otomobilin şoför mahalline geçer, İtil de yanına oturur. Ekibin diğer kısmı da minibüse biner.



Sonunda yola revan olmuşlardır. Aşağı yukarı yol altı saat sürecektir. Bu süre zarfında Enver ve İtil sohbet ederler, birbirlerini tanır ve hatta samimi bile olurlar. İtil Enver’e ablasını anımsatsa da çok zeki bir kızdır. Enver kızın yaptığı akıllıca politik yorumları takdir etmiştir lakin yine de bir sıkıntı vardır. İtil çok az da olsa sol

terminolojiyi kullanmaktadır. Bu Enver’in hususi olarak dikkatini cezbeder lakin fazla mühimsemez. Ayrıca yol esnasında İtil K.A.Ş.I.K. teşkilatının Çarşamba ile ilgili verdiği raporu da okur. Kaşık’ın açılımı Kamuyu Aydınlatma ve Şiar-ı İzhar Kurumu’dur. Bu kurum Kamuyu Aydınlatma Vekâletine bağlı bir gizli haber alma servisidir. Enver ustalıklı aracı kullanırken altı saatin sonunda Çarşamba’ya varırlar.

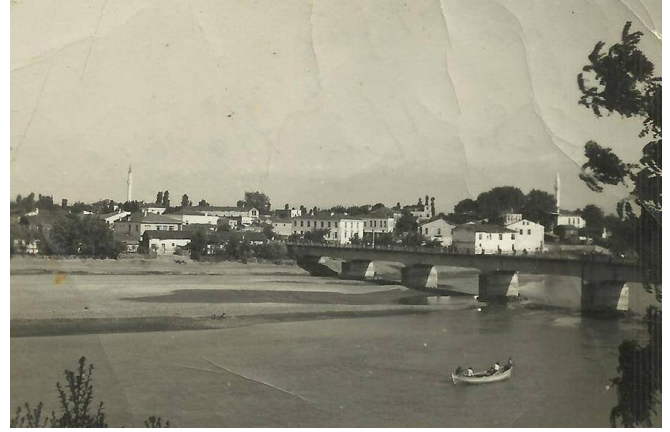

İlçe merkezinin dışında ağaçlık bir yerde duran ekip, araçtan iner ve Enver’in etrafında toplanır. “Arkadaşlar Kaza merkezine varmak üzereyiz. Bu belgeleri yanınıza alın ve gizli ceplerinizde muhafaza edin. Asteğmen ve ben otomobille hastaneye gideceğiz. Başçavuş, Rıza ve Rıdvan sizler de muhabir olarak minibüs ile doğrudan cami tarafına gidin ve ilk araştırmaya başlayın. Bu esnada Ragıp da sizinle gelsin ve merkeze radyo telgrafla ulaştığımızı bildirsin.” “Anlaşıldı komutanım.” Enver bir sigara yakar ve söze devam eder. “Ekibin kalanı ise, yolculuğa yayan devam edecek ve kasabaya dağılarak hem etrafı hem de bizi kollayacaklar. Kahvehanelere kulak kabartın, dükkânlara uğrayın, insanlarla laflayın. Gece muhabir ekibi kasabanın merkezindeki otelde konaklayacak, diğerleri ise kasabanın doğu kısmındaki pansiyonda kalacaklar. Yarın öğlen 12’de bütün ekip burada tekrar buluşup elimizdeki bulguları karşılaştıracacağız. O vakte kadar hepinize bol şans!” Ekip minibüsten çeşitli materyalleri alır, HMT’ler pardösülerin, paltoların altına gizlenir ve tekrar herkes yola koyulur.

Ekip dağınık bir şekilde Çarşamba'ya giriş yapar. İlçe merkezi Anadolu'nun çoğu kazasına nazaran gelişmiştir. İtil ve Enver hızlıca hastaneye varırlar. Hastane girişinde ikiliyi bir kadın karşılar. "Buyrun mesele nedir?" Enver yanıtlar. "Adli Tabip Hüseyin Avni Bey'i arıyoruz." Görevli omuz silker. "Aşağı katta, morgun yanındaki odada. Ne yapacaksınız o manyak adamı?" Enver bir beyefendi edasıyla yanıtlar: "Biz Türkeli Postası muhabirleriyiz, yarım imamı araştırmak için geldik. Ben Gazeteci Şerif ve yanımdaki hanımefendi de yardımcım Feride. Rica etsek biri bize eşlik edebilir mi?" Görevli kadın bir anda saçlarını düzeltir ve kibarlaşır. "Evet, evet! Size ben eşlik edeyim."

Görevli önde, Enver ve İtil arkada hastane içinde yürürler. Hastane yeni gibidir, büyük ihtimalle de yapılabir birkaç sene olmuştur. Enver hastaneleri sevmemektedir zira buradaki insanlar her daim kişinin içine garip bir his salmaktadır. Bütün hastaneler kasvet ve hüzün doludur. Bu biraz az oldu... Bütün hastaneler; gam, gussa, keder, kasvet, melal, kaygı, sıkıntı, buhran, acı, teessür, hicran barındırır. Bunun nişanesi de insanların yüzlerindeki ifadedir. Enver bu yüzden sevmez hastaneleri. İnsan burada şifa bulacağı yerde, daha beter olur. Kelamlar yetmez buradaki acılı ifadeleri tarife ki arife tarif de lüzumsuzdur. Oysa hastaneler belki de camilerden bile daha mukaddestir. Zira bu kutlu yerde binlerce insanın hayatı kurtarılmakta ve karıların dul, evlatların yetim olmasına mani olunmaktadır. Amma ve lakin ne olursa olsun içindeki atmosfer insanın hayat enerjisini resmen söküp götürmektedir. Acılı feryatlar, yaşanan kayıplar, verilen menfi havadisler de cabası...

Üçlü, merdivenden aşağı indikten sonra görevli odayı gösterir ve hızlı adımlarla yukarı çıkar. Morgun yanındaki odanın kapısını çalan Enver, "gir" sesini duyduktan sonra içeri girer. Odaya ağır bir koku hâkimdir, çok geçmeden ikili bu rayihanın sebebini fark eder. Öztürkçü'nün cesedi odanın tam ortasındadır. Karşısında da cesetle hiç alakadar olmadan bir şişman adam

iştahla yemek yemektedir. Böyle garip bir sahneyi iki kez uyarılmasına rağmen Enver bile beklememektedir. Enver ve İtil yavaşça gözleri cesetleyken doktorun yanına giderler. Hüseyin Avni şişmanca ve kel bir adamdır. Bir anlığına yemeğinden başını kaldırır ve ikiliyi süzer ardından gözlerini tekrardan önündeki aşı çevirir. "Kimsiniz? Ne istiyorsunuz?" Enver yanıtlar: "Kamu Çası Teğmen Enver Arslantürk, bu hanım da asistanım Asteğmen İtil Bolğarlı." Adam istifini bozmadan ve tek bir kelam etmeden yemeğini hızlıca bitirir. "Anlıyorum..." der. Sonrasında yerinden kalkar ve çalışma masasına oturur.



"Evet Teğmen ismim ne demiştiniz?" Enver'in siniri bozulur. "Enver Arslantürk!" Adam güler. "Doğru ya! Böyle güçlü bir ismi nasıl unutabilir insan. Söylesenize Teğmen bu kadar yolu beni görmek için mi aştınız?" Enver tereddütsüz yanıtlar. "Hayır!" "Pekala... Ben de öyle düşünmüştüm... Üzdünüz beni Teğmen. Yine de ben size kırılacak değilim. Malum vazife arkadaşları arasında olur böyle şeyler. Buyrun oturun şöyle, size ne söyleyeyim çay, kahve?" Enver anlam verememektedir. "Hayır almayalım işimiz acele." Adam gözlerini kısarak Enver'e bakar. "Yarenler tariki derler buna, Gitmek olmaz asla alelacele. Fırkalar, hizipler etmez bir suna,

Toplayın yükümü işim acele.” “Nasıl yani?” Doktor sırtarak konuşur. “Ben de bilmiyorum bir an aklıma geldi. Manzume sevmez misiniz Teğmen?” Enver yıldırdır. “Severim lakin yeri ve zamanında oldukça.” “Bence tam sırası Teğmen zira havadisler pek hoş değil.” Enver hiddetlenir. “Lafi evirip çevirmesene be adam! Söyle ne söyleyeceksen.” Doktor, İtil’e döner. “Hep mi böyle sıkıcıdır, yoksa bu ana has bir vaka mıdır bu?” İtil bir cevap veremez. “Anlamıyorsunuz kardeşim! Anlamıyorsunuz yahu! Anlamayacaksınız da! Canım sıkkın belki kardeşim, teselli edeceğinize üzerime geliyorsunuz. Sizin işiniz kolay siz dirilerin peşindesiniz peki ya ben, ölümlerle geçiyor ömrüm. Her defasında neresinden parçalanmış bir adama otopsi yapacağım, hangi talihsizin tarumar olmuş bedeni üzerinde çalışacağım diye düşünüyorum. Siz bunun zorluğunu nereden bileceksiniz. Anca oradan bana tenkit eder bakışlar atın. Benim hayatım sayısız ölümü incelemekle geçti, her defasında bu bahtsızların ailesine teslimi geldi aklıma. Babanın cesedini kesip biçen herife hangi duyguları beslersin ki, müteşekkir mi olursun. Akbabalar gibi leşleri meslek edinmek kolay mı? Günün birinde delleneceğim ulan! Bir insanın üstüne bu kadar da gelinmez yahu!”

Enver bir süre başını öne eğerek, kendini fevkalade kötü hissetmiştir. Bir ilim adamının serzenişi fazlasıyla ağırdır. “Kusura bakmayın doktor bu hususları düşünemedik.” Enver’in sözü üzerine doktor bir anda kahkaha atar. “Ne zoru yahu. Benim işimden kolay mı var arkadaşlar. Ölümler hiç değilse gereksiz peşinden koşturmuyor. Elimin altında iki inceliyorum sonra vın postalıyorum ailelerine.” Enver şaşkındır. “Nasıl yani?” Doktor daha da kahkaha atar. “Nasılı mı var yahu! Nükte ettim nükte.” Enver’in de sinirleri bozulmuştur o da istemsizce güler ardından doktor söze girer: “Tekrardan memnun oldum arkadaşlar bilginiz bana evvelden geldi zaten. Merak etmeyin otopsi gayet güzel geçti. Birçok şeyi öğrenebildik. Şimdi size anlatıyorum. Hoca efendi öleli üç gün

olmuş. Bu da cesedin çok uzaktan gelmediğini gösteriyor bize. Nehre bırakılmasının sebebi nedir bilinmez lakin adamı diri diri kör testere ile kesmişler. Böylesine boktan bir ölümü hak ettiğini sanmıyorum Hoca Efendi’nin. Bileklerinde sicim izleri mevcut ve bunlar da belli ki hoca acı içinde kıvrılırken ve kurtulmağa çalışırken oluşmuş şeyler. Pek Allahsız bir adama benziyor bu katil.” Enver doktorun ciddileşmesinden memnundur. “Doktor başka bir şey var mı işimize yarayacak?” “Bir husus daha var saygıdeğer dostlarım. Adamın gönlünden geçenlere ulaştım otopsi esnasında.” Enver anlayamaz. “Nasıl yani gönlünden geçenlere mi ulaştınız bu nasıl mümkün olabilir?” Bu nüktedan şişman artık çok olmuştur. “Kendisi söyledi, tabi kendisi söyledi. Ben konuşurum hepsiyle. Dirilerle dostluk kuramayınca ben de mevtaların lisanını öğrendim ve onlarla ahbab oldum. Ne sandınız yoksa nasıl çekilir bu meslek. Parayla bile yapılmaz, ben onların dostlukları için bu işteyim.” Enver dehşetle cevap verir. “Ne!” Bu adam büyük ihtimale tırlatmış olmalıdır. Enver bunları düşünürken doktor tekrar kahkaha atar. “Nükte ediyorum yahu! Siz de ne alık çıktınız. Konuştuğum falan yok, maktulün kalbinin bulunduğu kısım yarılmış ve içine bir mesaj koyulup dikilmiş.” Doktor kâğıdı Enver’e uzatır.

بیر پاره هوزور ور رابیم بو نهچه کییامدور ، هر ایمین
یوره غینده بیر پارچا هوزور ارار کوللار، ایمام ایسه هوزورو
میناره له رده تارار، چوچوکلار میناره التیندا بهشتاش اوینار،
اوچونجو تاشین التیندا نه هازینه له ر وار، بو سوزومو اییی توت
هافییه چوکچا سه لاملار

Enver kâğıdı eline alır ve bakar. “Eski yazı bu.” Doktor sırtarak yanıtlar. “Eski ama yeni bir yazı...” “Bir pare huzur ver rabbim bu nece kıyamdur, her imamın yüreğinde bir parça huzur arar kullar, imam ise huzuru minarelerde tarar, çocuklar minare altında beştaş oynar, üçüncü taşın altında ne hazineler var, bu sözümü iyi tut hafiye çokça selamlar.” Enver metni tek solukta okur lakin

bu garip bir metindir. “Bak sen şu maskaraya.” İtil merakla sorar: “Ne oldu?” Doktor Enver’e imkân vermeden güzel kızı yanıtlar. “Olan şu güzel bayın. Katilimiz bu yazıyı Osmanî harfler ile yazmış ve lakin bu bilinen eski yazıdan çok farklı. Farklı bir ekol gibi... Mekteplerde okunan ya da kitaplarda bulunan tarzdan çok farklı. Bir kere her sesli harfi yazmağa çalışmış, bununla kalsa iyi. He, Ha, Hı veya Kaf, Kef gibi harfleri de karışıklık çıkarttıklarından dolayı olacak tek sese indirgemiş.” Enver düşünceli bir şekilde konuşur. “Karşımızda cidden farklı bir adam olduğu açık. Hem bir imamı kör testereyle biçiyor ardından da yüreğine bir mektup iliştiriyor. Mektubun bu tarzda yazılmış olmasının iki ihtimali var: Ya cehlinden ya da ilminden ötürü... Daha evvel hiç buna benzer girişimlere rastladınız mı eski yıllarda?” Doktor biraz düşünür. “Öldürme tarzını soruyorsanız çok da; yazı tarzını soruyorsanız pek aşına değilim. Lakin Osmanlı’nın son devirlerinde böyle fikirleri olan münevverler vardı. Arap yazısı pek Türkçeye uygun bulunmadığından okumayı kolaylaştırmak için bu tarz ıslahatların lüzumlu olduğunu düşünenler mevcuttu. Yine de bunlar tekliften ve tefekkürden öteye gidememişti.

Enver merakla tekrar okur metni sesli bir şekilde. Ardından seslice düşünür. “Minarenin altında beş taş oynar, üçüncü taşın altında hazine var... Katil bizi belli ki camiye çağırıyor.” Doktor onaylar bir tavırla konuşur. “O vakit size müsaade dostlar malum önünüzde büyük bir dava var. Buyrun sizi geçireyim.” “Sağ olun doktor şakalar ve diğer şeyler için.” Doktor tebessüm eder. “Ne demek teğmenim her zaman sizi şakalarım. Güzel bayın siz de kendinize cici bakın. Bu kasıntı herifle ne kadar güzel geçer vaktiniz gerçi bilemem ama...” Ardından kıs kıs güler ve ikiliye kapıya kadar eşlik eder.

Enver hastaneden çıkınca bir sigara yakar ardından düşünür. “Gariplikler peşimizi bırakmayacak gibi ne dersin Asteğmen?” İtil şirin bir tavırla yanıtlar: “Olsun biz yine de çözeceğiz bu davayı.” Yürüyerek arabaya vardıklarında aracın

kapısına bir not iliştirildiğini görür. Bu sefer metin yeni harflidir.

“Billur kadeh sunar eşkin yıldınları, kanun- i kadimden beri sürer erbabı. Lokum, şeker istersen buyur gel. Yoksa koy yolum üzere çiftler çiftler. Kelam-ı sahihtir görmez misin ey! Daha sana vereceğim neler, neler. Birinde bulamazsan eğer. O vakit arayacağın diğer yer.”

Bu not diğer nottan farklı bir üslup taşısa da belli ki Enver’e katilden bir mesajdır. Katil belli ki bir plan ve program çerçevesinde ilerlemekte, ayrıca da ekibi takip etmektedir bilhassa Enver’i. Enver notu tekrar okur lakin not belli bir şey anlatmamaktadır. Bir grup ahenkli kelime ve cümlelerin yan yana dizilmesinden ibaret gibi gelir. Belki de anlam vermeğe çalışmak da lüzumsuzdur. Katil belli ki insanların aklıyla oynamaktan keyif almaktadır. Enver notu cebine koyar, ardından arabanın kapısını açar. İçine binmeden aklına Buhari’nin dersi gelir. Bir anda eğilip arabanın altına bakar ki bir kutu iliştirilmiştir. “Bomba!” Deyiverir. “Ne!” diye de ekler İtil. İkili hızlıca araçtan uzaklaşırlar. İtil merakla sorar: “Teğmenim ne bombası? Ne gördünüz aracın altında?” Enver heyecanla yanıtlar adrenalini tavandadır. “Bas baya bildiğin patlayıcı koymuşlar aracın altına. Kıl payı ölümden döndük.” O esnada onları izlemekte olan Çavuş Faruk’u görürler. Faruk elinde bir gazete ile oturmakta ve ikiliyi seyretmektedir. Enver hızlıca onun yanına gider ve fark edilmeyecek şekilde konuşur. “Derhal Rıza’yı bul getir acil bir mesele var. Otomobilin altına bomba yerleştirilmiş.” Faruk şaşkındır ama sorgulamaz ve koşarak çarşıya doğru gider o esnada İtil de Enver’in yanına gelir. İkisi de o anki heyecanın verdiği duyguları yoğun bir şekilde hissetmiştir. Bilhassa İtil... Enver sigarasından derin bir duman alır, ardından da İtil konuşur: “İyi ki aracı yoklamayı akıl ettin yoksa cidden şu şakacı adam ceset parçalarımızı birleştirmeğe çalışıyor olacaktı.” Enver sigarasından bir duman daha alır ve tebessüm eder. “Bence bundan ziyadesiyle keyif alırdı.” İtil de tebessüm eder ve Enver’in gözlerinin içine bakar.

Bu kız cidden insanın aklını başından alacak bir güzelliكتedir. Enver emin olamasa da İtil ablasından bile güzel bir kızdır. Bakışları Enver'i muhasara ederken, Enver de huruç harekâtına çıkan bir müdafî gibi onun gözlerine bakar. O masmavi gözler onun kahredici düşmanı değil de nedir?



Bir süre vuku bulan sükûneti bizatihi gözlerin sahibi bozar. “Teğmenim! İyi misiniz?” Enver irkilir ve yeryüzüne tekrar döner. “Tabi, tabi iyiyim canım nasıl olayım.” Belli ki Enver daha dönebilmiş değildir. Kırdığı potu idrakine müteakip derhal konu değiştirmek üzere harekete geçer. “Bir an evvel Rıza gelse de biz de yola koyulsak değil mi?” İtil sakince yanıtlar: “Kesinlikle şu meseleyi de halledip sıradaki hedefe ulaşmak istiyorum...”

Biraz süren bekleyişin ardından Rıza yanlarına ulaşır. “Şerif Bey ne oldu?” Enver Rıza'ya yaklaşır ve konuşur: “Rıza şoför mahallinin altında bir kutu var, sanırsam düzenekli bir bomba.” Rıza'nın gözleri fal taşı gibi açılır. “Emin misiniz?” “Emin olmasam seni çağırılmazdım herhalde değil mi?” Rıza hak verir ve kolları sıvayıp otomobile doğru yürür. Aracın altına eğildiğinde ise kutuyu görür. Mukavva bir kutudur bu. Bir kablo olup olmadığına bakmak için eliyle

usulca yoklar ama göremez. Kutu ipele araca bağlanmıştır. Biraz daha yaklaştığında ise kutunun üzerinde yazılar olduğunu görür. Kutunun üstünde “Meşhur Hataylı İsmail Şekerleme” yazmaktadır. Bir anda içi rahatlar Rıza'nın ve elini cebine atıp çakıyla ipleri keser. Ardından da ayağa kalkıp kutuyu açar ve içindeki lokumdan üç tane alıp ağzına atar. “Şerif Bey bir mesele yok yalnızca biri size ikramda bulunmuş.” Enver şaşkınlıkla bakar ve cidden kutuda lokum vardır bunun üzerine hiddetlenen Enver konuşur: “Bu deyyus çok oldu artık! Baksanıza aklımızla oynuyor.” Rıza soğukkanlıdır. “Vallahi komutanım bu herifi bulursak bence elektrik verelim kan işeyene kadar.”

Üçlü otomobile biner ve mevtanın görevli olduğu camiye doğru giderler. Çarşamba halkı kahvehaneleri, lokantaları ve dükkânları doldurmuştur. Refah içerisinde olduğu besbelli olan Çarşamba'nın ahalisi de sanki bu hakikati ispat çabası içindedir. Otomobili münasip bir yere park ettikten sonra araçtan inerler. O esnada Başçavuş ve diğerleri de oradadır. Rıza ikilinin yanından ayrılır ve Enver ile İtil caminin avlusuna varırlar. O esnada müezzin de ezan okumaktadır:

“Allâhü ekber, Allâhü ekber, Allâhü ekber,
Allâhü ekber.

Eşhedü en lâ ilâhe illallah, Eşhedü en lâ ilâhe
illallah.

Eşhedü enne Muhammeden Resûlullah, Eşhedü
enne Muhammeden Resûlullah.

Hayye ale's-salâh, Hayye ale's-salâh.

Hayye ale'l-felâh, Hayye ale'l-felâh.

Allâhü ekber, Allâhü ekber.

Lâ ilâhe illallâh.”

“Çalap Uludur, Tanrı Uludur! Çalap
Uludur! Tanrı Uludur!

Yoktur tapacak, Çalap'tır ancak! Yoktur tapacak
Tanrı'dır ancak!

Şüphesiz bilirim, bildiririm hatta, Hazreti Muhammed Yalvaç'tır Hakka.

Şüphesiz bilirim, bildiririm hatta, Hazreti Muhammed Yalvaç'tır Hakka.

Haydin namaza! Haydin namaza!

Haydin felaha! Haydin felaha!

Çalap uludur! Tanrı Uludur!

Çalap yoktur, Tanrı yoktur Allah'tan başka.”

Ezan okuduktan sonra müezzin minareden aşağı iner ve ikiliyi görür.

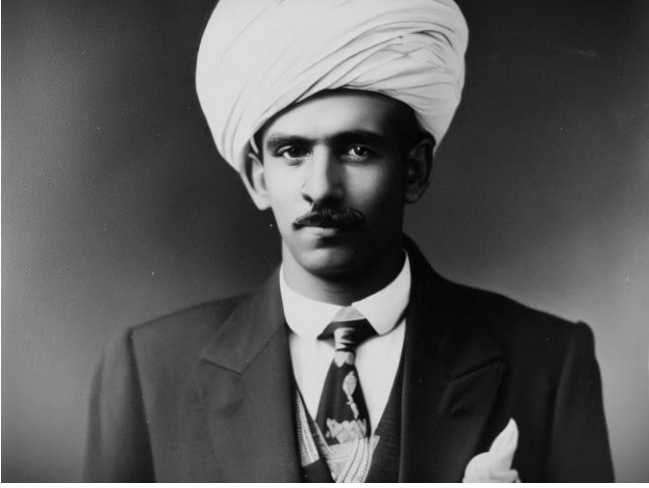

“Hak Çalap esenlik ihsan etsin. Nasıl yardımcı olabilirim arkadaşlar.” Müezzin de belli ki inkılaplara imam kadar bağlıdır. “Esen olsun hocam biz Türkeli Postası muhabirleriyiz. Hasan Öztürkçü cinayetini araştırıyoruz.” Müezzin hüzünlenir. “Fevkalade müteessirim, Hasan Hoca Çarşamba için çok kıymetli bir bilgeydi. Herkes ona saygı duyardı. Bir itilaf olduğunda insanlar onun hakemliğine başvururdu.” “Hiç hasmı var mıydı?” “Yoktu efendim, Hasan Hoca herkesle iyi geçinirdi. Kimsenin tavuğuna kış demişliği yoktu. Bilhassa insanlara yardımcı olur; dargınları, kavgalıları barıştırdı.” “Peki son günlerde garip veya şüpheli bir hadise gözünüze çarptı mı?” Müezzin elini çenesine uzatır ve kaşırken düşünür. “Hayır efendim olmadı lakin Müsaadeniz olursa namaz başlayacak gitmem gerekiyor. Hocamızla

ilgili hususları müftümüze sorun o daha çok şey bilir.”

Müezzin ayrıldıktan sonra ikili minarenin altındaki taşları inceler, teker teker üç tane taş sayıp döşeli taşı kaldırmağa çalışırlar. Sonunda İtil bir tanesini kımıldatmayı başarır. “Teğmenim bak!” Enver hemen kalkıp İtil'in yanına gelir. Taş cidden kaldırılabilecek durumdadır. Biraz uğraştıktan sonra taş yerinden çıkar, Enver taşı yan tarafına bırakır ve elini oyuğa sokar. Oyuğa bir kâğıt daha vardır.

“Memur, amir, ümera; Şehit, şahit şüheda. Vefa yok ki vefa. Bil ki isterim görmeni beni. Gül cemalimi, eşkalimi, şemailimi. İzmit'te telef edilentleri. Sakalları yolunası iblisin dölleri! Katli kati vacipleri. Fikri hüür, irfanı hüürleri. İttihatçı artığı müstebitleri. Zamanla öğreteceğim sana birini bir diğerini.

İmza Namık Kemal”

İtil şaşkındır. “Namık Kemal mi?” Enver de şaşkın bir şekilde İtil'e iştirak eder. “Kendisine Vatan Şairini rumuz edinmiş bir manyak.” Enver notu tekrar tekrar okuyarak bir işarete ulaşmağa çalışsa da muvaffak olamaz. Bu yazılanlar manasızdır, herhangi bir şey çağrıştırmıyordur bile. Yalnızca kem kümlerden ibaret zırvalamalar. Metnin kendi içinde dahi bir bütünlüğü yoktur. Enver çok geçmeden pes edip notun üstüne düşünmeği bırakır ve İtil ile beraber arabaya biner. Biraz kasabayı turladıktan sonra müftülük binasına varan ikili arabadan iner. Girişte bir memur onları karşılar. “Gününüz kutlu olsun erenler, buyurasınız bir mesele mi var?” “Bizler Türkeli Postası muhabirleriyiz Müftü Efendi ile görüşmeğe geldik.” “Hoşgelmişsiniz efendim, Müftü hazretleri de tam yemek molasında idi. Bugün cidden rekora koşuyor Aygır İmam.” Enver merakla sorar: “Aygır İmam mı?” “Evet yahu duymadınız mı hiç, gerçi bu hası değil replikasıdır. Hakiki Aygır İmam Selim-i Sâlis devrinde imiş. Ama bizimki de ondan aşağı kalmaz; sekiz bıldırcın, dört piliç, üç bakraç

ayran, iki tepsi keşkül, bir sini pilav yedi halen daha doymadı. Kendisi ikinci kattadır merdivenleri çıkın makamı tam önünüze gelir. Enver ve İtil meraklı gözlerle merdivenlerden çıkar ve makam odasına varırlar. Kapıda Çarşamba Müftüsü Hüseyin Silsüpür yazmaktadır. Kapıyı çaldıktan sonra hönkürmeğe benzer bir ses duyup içeri girerler.



Aygır imam karşılarında oturmakta ve koca bir bildircini doğduğuna pişman etmektedir. “Buyur efendü, ne ararsuz?” Enver genzini temizler ve konuşur: “Afiyet olsun Hoca Efendi, biz Türkeli Postası muhabirleriyiz Ben Şerif bu da yardımcım Feride. Biz yarım imamı araştırıyoruz.” Aygır İmam istifini bozmadan masayı silip süpürmektedir, ayrıca o esnada da homurdanmaya benzer bir ses ile konuşur.

“Hasan Hoca Efendü’yü çok severdüm rahmetullahü aleyhüm cemüyetümüzün en gıymetlü alimleründendü, vefatı hepümüzü deründen sarstu. Gatlü desek daha doğru olur gibü.” “Aygır İmam” ismini cidden hak etmektedir bu zat zira bir yandan konuşurken diğer yandan masadakileri de yer Allah yer. Enver sonunda dayanamaz ve sual eder: “Müftü Efendi afiyet olsun daha yiyecek misin?” Müftü bu sual üzerine inat eder ve riyakârlaşır. “Vallahü ne yalan söylüyüm şurda bür lenger bastırmalı yımırta

olurse de gömsek!” Müftünün hiddetinden imtina eden çalışan koştura koştura gider. Çok geçmeden elinde koca bir bakır lenger ile döner. Semiz Müftü merakla sual eder: “Ne goyduuz buna?” Adam yanıtlar: “Müftü Efendi halis manda südünden dereyağında dört okka basturmayı gızdırup üstüne kırk beş yımırta gırdık.” Müftünün gözlerinin içi parlar, adam o kadar memnun olur ki bu memnuniyet Enver’in dehşetini dahi gölgelemektedir. Önüne gelen yığına fırından yeni çıkmış dumanı tüten sekiz teker somun ekmeği bandırır ve yemeğe başlar. Adam dünyayı yemiş olmasına karşın iştahından bir şey kaybetmiş değildir. Mideye indirdiği zerzevattan mütevellit cepkeninin zar zor dayanan düğmeleri dahi birer ramazan topu gibi öne atlar, o devasa göbeği kumaş mahpushaneden serbest bırakılır. Bunlara karşın Müftü ağzına şamandıra ettiği pastırmalı yumurtayı tıkmağa devam eder. Daha demin kaç masum bildircini mideye yuvalamış olan Müftü sanki hiçbir şey yememiş gibi bir iştahla, aç kurtlar misali lengere taarruz eder. Adamın her lokmasında Enver tıkanır ama Müftü bana mısın demez. Bir lokma daha, bir lokma daha derken koca lengeri bitirir. Somunları sini üstünde o kadar patinaj ettirmiştir ki Müftü Efendi; lenger yeni kalaylanmışçasına parıldamağa başlar. Son lokmayı da o dipsiz çukura postaladıktan sonra galibiyetini kutlayan Müftü karnını ovuşturur ve konuşur:

“Yarabbü şükür, Hak Teâlâ olmayanlara da versün. Neyse ne diyürdük... Hee! İmam Efendü, evet kendüsü ile yıllardur danuşurduk taa İzmütten berüdür...” O esnada adamın yüzünde bir ifade tezahür eder. Tatminsiz bir ifade... “Ula bir bakraç şöyle buzlu hoşaf olsa ne güzel olurdu değel mü?” O esnada çalışan koşturarak makamdan çıkar belli ki hoşaf tedarik edecektir. Enver bugün yaşadıklarını ömrü hayatı boyunca unutmayacağına emindir. O kadar yıl Anadolu’da gezmiş lakin böyle garip bir kasabaya ilk kez rastlamıştır. Yine de ısrarla sorar. “İzmit diyordunuz neler yaptınız İzmit’te?” Müftü hönkürerek konuşmağa devam eder. “Evet İzmütte

ikümüz de hocaluk ederdük. Harbü umumüde, işgal yıllarında falan hep oradayduk.” “Peki Hocam bu şekilde onu katledecek bir düşmanı var mıydı?” İmam düşünür... “Vallahü gaztecüler ne bilem, yoktu ama yanü herkeş severdü imam... Hıgk... Hıgk... Gıgkkk...” Enver bir anda fırlar yerinden, odadaki diğer görevliler de başına üşüşür Müftünün. “Hocam! Hocam! İyi misiniz? Tabip çağırın!” İmam onca yediği hurmanın, şu anda tırmalamasını âşık eder bir tonla hıkırdamaktadır. “Hıgğgk... Hıgğkkk... Gıgğgkkk... Eşkhedüügğgkkkk...”

Müftü Efendi yarın yokmuşçasına yemesinin bedelini ödemiştir ve buzlu hoşafını içmeden dostunun yanına göçmüştür. Enver buradan da bir halt çıkmayacağını anlamıştır. Müftünün şişkin sıfatına son bir kez daha bakar. Müftünün dili şişmiş ve koca çehresi de morarmıştır. Yanındakiler onu kolonyalasa da Müftü kefeni yırtmamıştır. Enver ve İtil odadan çıkıp aşağı kata inerler, sonrasında otomobilin yanına giderler. “Enver Teğmenim biz biraz evvel neye tanık olduk Allah aşkına?” Enver artık şaşırılmayı dahi bırakmıştır. “İtilciğim boş ver üzerine laf etmeğe değmez. Direksiyona sen geçebilir misin ben biraz notları inceleyeceğim.” “Pek âlâ nereye süreyim?” “Çarşıya doğru geç bizimkilere bakalım biraz onlar bir şey bulmuşlardır belki.” Otomobile binmezden evvel tekrardan her yanı bir güzel yoklanır, ardından da yola revan olurlar. Üç kâğıdı da Enver tekrar tekrar okur. Yine de bir yere varamaz o esnada otomobilinin ön camına iliştilmiş bir kâğıt görür. İtil derhal aracı durdurur ve Enver ön camı kaldırıp kâğıdı alır.

“Aziz dostum Teğmen Enver'e

Payitaht-ı Kemal'den gelişiniz beni ziyadesi ile memnun kıldı. Sırf beni bulmak için bunca ter döküyorsunuz ne yalan söyleyeyim gururla titriyorum. Sizlerin ve birer çarkı olduğunuz istibdatın kahredici kudretinden korkudur beni

böyle titreten. Güzel bir sistem kurmuşsunuz ve koca kasabada fellik fellik bendenizi arıyorsunuz. Üzülerek belirtmek iktiza eder ki: beni ben istemeden bulamazsın Teğmen. Ama merak etme aziz arkadaşım seni bu yolculukta muvaffak kılmak için de elimden geleni yapıyorum. Günüün sonunda yüzün kızarmış bir halde dönmeni istemem ben de en az senin kadar. Frenklerin sevdiğim bir sözü vardır ben size doğrudan terciimesini yapacağım: 'Kurbağa vaktinde pizer!' Ne evvelinde ne de sonrasında, tam zamanında bundan mütevellit vakti iyi kollamanız gerek. Velhasıl kelam kıymetli dostum sana bu arayışında, bulmaktan iştinap edeceğin bir takım şeyleri de göstermek arzusunda'yım. Mesela koca devletinin göz ardı ettiği ve fazla mühimsemediği bu güzel kasabada olan bazı hususları. Fazla söze lüzum yok saat tam dörtte Aksaklar Pasajında dördüncü diikkâmı seyret sana güzel bir şey göstermek istiyorum.

İmza Namık Kemal”

İtil ile Enver bir an birbirlerine bakarlar. İtil merakla sorar: “Bu da ne demek oluyor?” Enver de anlam veremez. “Sanırsam bilmeceleri bıraktı ve bir yere varmağa başladı sonunda ne olacak kestirmesi güç.” O esnada İtil “muhabir” dostlarını görür ve otomobili park eder. Başçavuş, üstçavuşlar ve Ragıp bir seyyar köftecinin taburelerine kurulmuş yemek yemektir. Enver adamlarının yanına gider ve konuşur: “Ooo baylar afiyet olsun.” Başçavuş tebessüm eder. “Şerif Bey! Siz de buyurmaz mısınız? Çarşamba'nın en meşhur esnafından köfte yiyoruz.” Enver'in de karnı epey acıkmıştır. “Feride Hanım siz ne dersiniz?” İtil'in midesi kalkar. “Müftüden sonra bir şey yiyebileceğimi pek zannetmiyorum.” Enver yine de kurt gibi açtır. “Usta bana iki yarım yapsana torpilli olsun.” Köfteci ocağın başında hızlıca köfteleri çevirmektedir. “Emrin olur Bey!” Başçavuş Korkut

karşısına oturan Teğmen'e yaklaşır ve konuşur. "Teğmen'im bir sürü kişi ile mülakat yaptık, zannımızca katil halktan biri değil. Sizde neler var?" "Ben katilin izini buldum, gerçi katil bizim izimizi buldu desek daha doğru olur. Maktulün göğsüne bir not koyup dikmiş sapık herif. Ardından da arabaya lokumla beraber bir not bırakmış. Sonrasında minarenin altına ve tekrardan arabaya. Şu anda elimizde dört not var... Bak!" Enver notları hızlıca Korkut'a gösterir. Korkut, Rıza ve Rıdvan hızlıca notları okur. Rıza kızgın bir tavırla konuşur. "Bu herif cidden elektriği hak etmiş, baksanıza bizi taşak oğlanı gibi bir oraya bir buraya sürüklüyor." Enver hak verir. "Yakaladıktan sonra kısa bir misafir mi etsek acep bu hıyarağasını?" Rıdvan da onaylar. "Kesinlikle, çok da temiz yaparız işimizi, iz bile kalmaz." Başçavuş başka bir noktayı düşünmektedir. "İmam'ın İzmit ile bir bağı var mı?" "Mütareke yıllarında oradaymış, rahmetli müftü söyledi." Rıza şaşırır. "Rahmetli mi? Müftüye ne olmuş?" Enver yılgın bir şekilde yanıtlar. "Hiç sorma, adam önümüzde dünyaları yedi, yetmedi dört okka pastırmaya kırk yumurta kırdırıp onu da yedi." Rıdvan dehşete düşer. "Fil mi yahu bu adam?" Ragıp da iştirak eder. "Komitanum bizum koyde da varidu boyle pok yiyesica bir adam fildan farksuz." Enver gülerken cevap verir: "File benzediği belli de lakabı Aygır İmam. Lengerin dibini sıyırdı, üstüne de bir bakraç buzlu hoşaf içecekti ki içmeden nalları dikti." Rıdvan kahkaha atarken Rıza konuşur. "Hak etmiş pezevenk, baksanıza kırk yetimin hakkını yemiş." Rıdvan merakla sorar: "Acaba hoşafı içemediği için gözü arkada kalarak mı tahtalıköye gitti?" Enver tebessüm ederek yanıtlar. "Hoşafı geç, eşhedüsü bile yarım kaldı ayı oğlu ayının." Ragıp kahkaha atarak lafa dâhil olur. "Allah bilir cenabet gitmiştir öteyana." İtil bu kadar saldırgan bir mizahtan hoşnut değildir, yine de bozuntuya vermez. O esnada da köfteler gelir. Yanına bir bardak da ayran ilave edilmiştir. Enver köfte ekmekten bir ısırık alır ki uzun zamandır böyle güzel bir köfte yememiştir. Köftelerin kuyruk yağıyla yapıldığı bütün sokağa köfte kokusu yayılmasından aşikârdır zaten lakin

lokmaların ağzında dağılması da bu hakikatin ispatlarından biri olmuştur. Her köftecinin bir özel tarifi vardır kimse ile paylaşmadığı belli ki bu da onlardan biridir. Enver köfteye odaklanmışken Başçavuş Müftü ile ilgili mizahlarını sürdüren üstçavuşları susturur ve yarım kalan lafını tamamlar. "İtil Hanım'ın yaşlarında iken İzmit'te Sakallı Nurettin Paşa'nın emrindeydim. 6 Kasım 22'de bize Artin Kemal'in tevkif edildiğini ve Paşa ile görüştüğünü haber verdiler..." Korkut'un gözleri dolmuştu... "Paşa'nın emir subayı yanımıza geldi ve ahaliyi cem etmemizi buyurdu. Biz de insanları karargâhın önüne topladık, öyle büyüktü ki kalabalık... Herkesin ellerinde; odun, taş, çekiç ve daha neler neler... Çok geçmeden Ali Kemal karargâhtan çıkarıldı ve onu bekleyen öfkeli kalabalığı gördü. Gözlerindeki korkuyu halen daha unutamam, yüzlerce insan bağıyor, haykırıyor küfrediyordu. Hain! Ermeni Kemal! Artin Kemal! Hain-i Din! Hain-i Vatan! Kâfir! Gâvur! Sonrasında bir Kolağası onu halkın içinde yürütürken bir anda onlarca subay, er, erbaş ve sivil üzerine çullandı. Adam feryat ediyordu 'yapmayın, etmeyin, acıyın, hata ettim, bilemedim, Allahınız yok mu sizin' diye... Taşlar, çekiçler bir bir Ali Kemal'in sinisini paralıyor, başını eziyordu. Haykırışları halen daha kulaklarımda çınlar. O esnada karargâhın üst katında olayı izleyen Paşa da mest oluyor desek yeridir. O kadar cenk ettim, o kadar ölüm gördüm lakin hiç biri beni bu kadar iğrendirmedi. Bize yakışmazdı böyle yapmak; hain ise asardık, kurşuna dizedik ama böyle bir ölümü bir vatan haini bile hak etmezdi. Hele hele böyle bir orduya ve millete yakışmazdı." Korkut fazlasıyla kederlenmişti. "Hep düşündüm Paşa'nın amacı neydi bunu yaparken diye bir türlü işin içinden çıkamadım. Ali Kemal hainin tekiydi, düşmanımızdı lakin biz Yunan Başkumandanına bile böyle bir muamele yapmamıştık. Belli ki notta da İzmit'te telef edilenleri, Sakalları yolunası derken bu olaydan bahsediyor katil. İmam da olay esnasında o meydanda imiş belli ki. Ama bu bizi nereye götürür bilemiyorum komutanım." Katilin bu vakıa ile ilişkisini zaman gösterecek diye

düşünür Enver. Herkesin tadı kaçmış, yemekler yarım bırakılmıştır. Herkes bir sigara yakar ve ortama sükûnet hâkim olur. Enver son notu tekrar okur, ardından saate bakar dörde yarım vardır. “Arkadaşlar sizler de binanın çevresine yayılın ki bir şey olursa kaçırmayalım.” Rıza konuşur: “Efendim tetikte olmakta fayda var, bu herifin ne yapacağı belli olmaz.” İtil onaylar. “Kesinlikle, bu bir tuzak da olabilir.” Enver bel askısındaki Mauser C96 tabancasına elini koyar. “Tuzaksa da birer birer yıkarız vesselam!” Başçavuş tebessüm eder. “Kumandanım her şeye rağmen siz yine de dikkatli olun, malum içeride yalnızca Asteğmenim olacak yanınızda.” İtil de elini deri paltosunun içine götürür. “Kızıl Sultan her şeyin üstesinden gelir!” Herkes kızın bu hareketini hoş bulur ve tebessüm eder sonrasında Enver kalkar ve köftecinin yanına varır. “Usta eline sağlık ne kadar günahımız?” “Yarım köfte sekiz kuruş, ayran da iki kuruş. Toplam borcunuz bir lira beyim.” Enver parayı öder ve ardından herkes araçlara binerek pasaja doğru yola çıkar. Enver yolda giderken Sakallı Nurettin Paşa’yı düşünür. Çok gaddar bir adam olduğunu daha evvel de işitmiştir, lakin bu cidden ona bile fazladır. Enver’in kafası allak bullak olur, cidden Paşa ondan da böyle bir şey organize etmesini istese Enver ne yapacaktır. Böyle bir günahı sırtında nasıl taşıyacaktır. Ya da Paşa acep nasıl uyuyordur geceleri, böyle şedit bir adam olabilmek için yüreğin taş kesmesi iktiza eder. Lise yıllarında hocasının anlattıkları aklına gelir Enver’in. Kut muhasarasında askerleri İngiliz tel örgülerine makassız taarruz ettiren de Paşa’nın kendisi değil midir? Yüzlerce asker onun bu hareketinden ötürü telef olmamış mıdır? Paşa’nın gazetedeki suratı gözünün önüne gelir. O esnada İtil’in yürek ısıtan sesiyle irkilir Enver. “Teğmen’im iyi misiniz?” “Bir şeyim yok, sadece kafamda bir b planı kuruyordum.” İtil gülümser. “Ne iyi o zaman içim rahat olabilir yani?” Enver de gülümser. “Neden şimdiye kadar rahat değil miydi?” İtil hınzırca sırıtır. “Yani tabi koskoca Teğmen Arslantürk’ün yanında iken insanın içi nasıl rahat olmaz.” Enver gözlerini kısar. “Ne

demek istiyorsunuz Bayın Bolğarlı?” İtil de gözlerini kısar. “Bilemem Teğmen’im ben yalnızca acemi bir çaylağım, sizin gibi ömrüm bu vatana hizmetle geçmedi.” İkili de gülmeğe başlar. “Şaka bir yana cidden bir b planımız olsa iyi olur Teğmen’im.” Enver kendinden emin bir tonla konuşur. “Siz merak etmeyin, Teğmen Arslantürk’te o iş.” Beş on dakikanın ardından ekip Aksaklar Pasajına varır. Pasaj büyük bir binadır belli ki yerel bir zengine aittir. Çarşamba’da bulunan en gelişmiş mahallede yer alan bu pasaj epey de işlektir.



Araçlardan indikten sonra yavaşça ve dikkat çekmeden minibüstekiler çevreye dağılır. Enver ve İtil ise iş hanına girerler. İçerisi leylak kokuları ile bezenmiştir. Yan yana dizilmiş birçok dükkân bu ticari mabette beraberce işlemekte ve onlarca lira halktan esnafa akmaktadır. Çarşamba gibi bir yerde böyle bir yerin mevcudiyeti ilginç gelir Teğmen’e. Birçok insan ellerinde torbalarla bir dükkândan çıkıp bir diğerine girerek kutlu piyasa mabuduna kutsi vazifesini ifa etmektedir. Bilhassa dönemin Cumhuriyet şehirlerinde ahval bundan pek farklı değildir. Şehirler hep iki kısma ayrılmış bir haldedir. Bir kısımda güzel balolar, kokteyller organize edilir, yerine göre havyar; istakoz ve hatta salyangoz tüketilir. Diğer kısımda

ise fukaralık ve yokluk insanın her yanını kemirir... İkili dördüncü dükkânın karşısında beklemeğe başlarlar burası bir tefecinin yazıhanesidir. İçeride şişmanca bir adam hesap yapmaktadır.



İkili sabırla adamı izler, adam çekmeceден bir kese çıkarır ardından içine altın doldurmağa başlar. Çok geçmeden içeri fiyakalı bir kolcu memuru girer.



Şişman adamın karşısına oturan kolcu memuru çizmeli bacaklarını karşısındaki sehpaye uzatır. Ardından konuşmağa başlarlar, şişman

adamın telaşlı bir hali vardır. Çok geçmeden konuşma hararetlenir, kolcu bağırmağa başlar ve ayağa kalkarak tefeci şişmanı azarlar. Tefeci ise onu yatıştırmağa çalışır, sonrasında pes eden tefeci elindeki altın kesesini kolcuya verir. Keseyi alan kolcu içinden bir altın çıkarıp dişler ve ardından keseyi cebine koyarak dükkândan çıkar. Enver ve İtil birbirine bakmaktadır. Kolcu ise halinden memnun bir halde pasajdan çıkar. Besbelli rüşvet almıştır. Enver olayı anlamak için yazıhaneye girer.

“Buyurasiniz beyim ne istoor siz borç mu alacaksınız?” Enver sert bir ifade takınarak sorar: “Deminki kolcu senden rüşvet mi aldı?” Adam telaşlanır. “Aman efendim olur mu oyle sey. Ne rusveti.” Enver adama sertçe bakar ve yaklaşır. “Ulan keriz mi eyliyorsun! Çabuk anlat yoksa yakarım seni!” Şişman daha da telaşlanır. “Beyim vallahi billahi olmaz! Muhammed ustune yemin ederim rusvet falan yok.” Enver hiddetle adamın üstüne yürür. “Ulan kendi peygamberin üstüne yemin etsene!” “Beyim siz de kim oloorsunuz Tanri askina?” Enver adamı iyice köşeye sıkıştırır. “Sen orasını boş ver! Anlat ki bana burada dönen kepezeliği ben de sorumlularına gerekeni yaptırayım.” Adam rahatlar. “Anladiim siz mufettissiniiiiiz... Peki anlatayim o vakit ama benden duymuş olmayin. Burada hukümetin vergileri disinda para toplamak adettenmis beyim. Emniyet müdürü Ziya Hakki Beylerin buyruğu imis. Her dukkandan kolcu haratz toplar. Bir nevi huzur ve sükun payidir beyim. Ayrıca benim de bortczlarimi almama yardım ederler.” Enver merakla sorar: “Bu işin arkasındaki kişi kolcular mı yoksa müdür mü?” Şişman adam sırttır. “Beyim bunlar tavuktur, baslarında horozlari olmadan ne yapabilirler ki? Tabiki bu işin başidir mudur bey. Paralar toplanir herkes payini alır amma arslan payi mudure gider. Bilhassa mudur bey bizim gibi tefecileri, haydutlari, namussuzlari korur kollar ki arslan payi da fazla olsun.” Adam cidden ahlaksızlığını, namussuzluğunu özümsemiş ve benimsemiştir. Enver adamın yakasına yapışır. “Ne zamandır dönüyor bu tekerlek?” “Beyiim uzun

zamandır böyle sürer gider bu işler, devletin de umuru yoktur.” Enver adamın yakasını bırakır ve çıkar dükkândan, sonrasında iş hanından ikili beraber ayrılır. O esnada Başçavuş da bir adamı ensesinden tutmaktadır. Enver sorar: “Bu kim?” Başçavuş yanıtlar: “Arabaya not ilıştırmeğe gelmişti itoğlu!” Başçavuş adamın ensesine bir tane patlatır.



“Yandım anammm... Ne vuraysın bre! Beyım aman diyeyim etmeyin.” Enver adama yaklaşır. “Sen mi öldürdün ulan İmamı!” Adam iyice telaşlanır. “Aman diyeyim beyım, etmayasın vire benim ne işim olur. Ben öldürmemişim.” Rıza adamın kafasına bir tane patlatır. “Ulan godoş! O zaman ne yaparsın elinde kâğıtla otomobilin yanında.” “Beyım bana bu kâğıdı bir adam verdi bir de pul verdi bu kağıdı arabaya koyasın dedi.” Enver adama yaklaşır. “Veren kimdi, bize tipini kılığını anlat.” “Vallayı beyım ne bileyim adamın yüzünü görmemişim. Böyle senin boylarında, kılığı kıyafatı düzgün biriydi amma şavkası yüzünü örtaydı.” Enver adamın elindeki kâğıdı alır ve okur:

“Teğmen notu getiren adamla boşuna vakit kaybediyorsun, salak mıyım da beni tanıyan bilen biriyle not göndereyim sana neyse... Nasıl buldum hediyemi? O çok sevdiğin toz konduramadığın

devletinin karanlık yüzünü görmeğe başladın değil mi? Şimdi kesin diyorsundur “Tasradaki bir Emniyet Müdürii’niin yaptıkları devleti bağlamaz.” Bilakis bağlar, sence bu adamın mebus ahbabları, Ankara’da yakın dostları olmasa çoktan açığa alınmaz mıydı, hakkında soruşturma başlatılmaz mıydı? Antlamağa başladın değil mi? Güzel... Daha sana Belediye Başkanı’nun, Orman Müdürii’niin, Jandarma Kumandanının yediği herzeleri göstermek isterdim ama şimdi biliyorsun vakit kıymetli bir şey, daha fazla seni bu işlerle meşgul etmek istemem. Bütünüyle boka batmış bir miessesenin evladı olduğunu görmek kor adama... Gelelim bana, ben sana çok yakınım; ama bir o kadar da uzağım Teğmen. Kim bilir belki de bu mektubu okurken seni izliyorumdur ve hatta tüfeğimin namlusunu da doğrultuyor olabilirim mesela! Güzel korkmağa başladın değil mi? Korku iyidir Teğmen... Adamı ding tutar! Katil babalarının katlettikleri de korkmuş mudur sence? Hem de nasıl korktular bir bilsen? Sopalı seçimlerle halkı sindiren, baskınlarla, cinayetlerle, infazlarla muhaliflerini susturan İttihat ve Terakki’den geriye ne kaldı? Siz kaldınız. Sanıyor musun ki İttihat Terakki bitti, lağvedildi? Bilakis iktidar olup devlet kurdu. A takımı ortadan kalksa da B takımı muktedir oldu. Sonra sayısız insanı sallandıranlar da meşru oldu, yüzbinleri trenlerle Suriye çöllerine sürenler, acımadan karuları dul; çocukları öksüz bırakanlar, fikirlerinden ötürü insanları vuranlar... Sen bu dişlinin küçük bir çarkısın Teğmen, sen bu dişli için hiçbir şey değilsin. Bunu zamanla sen de göreceksin! Baba bildiklerinin soysuzluklarını göreceksin, o vakit de çıkıp göğsünü gererek onlarla iftihar edebilecek misin bakalım? Beni sıradan bir katil belleme

Teğmen ben bundan çok daha fazlasuyum. Beni beyni yıkanmış bir partizan olarak da görme! Kuyruk devletin zerre umurunda değil. Ne onun başına geçirdiğiniz sarı put, koca teres; ne de ona akıl veren yılan dilli ırkçı şişman benim zerre umurunda değil, hele hele içdiş edilmiş basiretsiz Mareşalin hiç değil! Yanlış olmasın benim kinim milletime de değildir, sisteme de değildir. Peki benim derdim ne? Merak ediyorsun değil mi? Söyler miyim baştan sana bunu? Söylemem Teğmen hiç uğraşma, ben senin meraklan kuşanmanı istiyorum, beni aradığın her an merakla kuşanmanı istiyorum. Bana yaklaştığını düşünmediğün her an daha da uzaklaştığını görmeni istiyorum. Ama bilesin benim seninle de bir derdim yok. Sen ve ayak takımın umurunda bile değilsiniz. Yalnızca Sakallı diirziinin kapı kullarını süriindirmek hoşuma gidiyor. Esasında senin gibi bir yeni yetmeyi buraya göndereceklerini düşünmemiştim süüküt-ı hayale uğradım ne yazık ki. Ben o Basmacıardan bir ekip gelir de eşit şeraitte gözlerimizi paylaşırız sanıyordum. Seni bir oraya bir buraya bu kadar kolay çekmek, senin bu acemiliğün ne yalan söyleyeyim aldığım zevki öldürüyor. Neyse elimizdekiyle yetineceğiz artık... Bugünlük bu kadar oyun yeter, yarın gelecek yeni mektubumu bekle; hüürmetli, şevketli, devletli Teğmenim kendinize iyi bakın, beni de olur olmadık yerlerde aramayın bu yolla ancak kendinizi yorarsınız.

Namuk Kemal

Enver mektubu usulca katlayıp zarfının içine koyar, ardından da halen daha bekleyen suratsız elçiye döner. “Bırakın bu ahmağı!” Ardından serbest kalan adama yaklaşır. “Bundan böyle de tanımadığın, bilmediğin bir kişinin

elçiliğini etme! Bir daha da gözüne gözükme, yıkıl!” Başçavuş merakla Enver’in yanına gelip sorar: “Teğmenim bir iz, bir işaret var mı?” Enver katilin bu sonsuz özgüveninden yılmış ve bıkmıştır. “Al oku, maneviyatımızı eritip, moralimizi bitirerek havlu atacağımızı zannediyor.” Ki bunu başarmıştır da; Enver bu adamın sonsuz rüçhaniyetinden yılmış ve yorulmuştur. Onun elinde oyuncak olmaktan bıkkınlık duymuştur. Ama onu esas sıkıntıya sokan bu değildir tabi ki... Enver inkılap mekteplerinde yetişmiş, inkılap neslinin bir feridir. İsmi bile bir inkılap dolasıyla konmuştur. Onun için başbuğlar, önderler, şefler, idareciler mühimdir, kutsaldır. Enver bu zamana kadar hep devletin güzel yüzünü görmüş, ahlaklı çehresine aşına olmuştur. Enver’in nesli için rüşvet, iltimas, torpil, kayırma bunlar çok uzak mefhumlardır. Bilhassa devlet ile yan yana kullanılmayacak kelimelerdir. Bir mutemet makamın parasından bir kısmını aşırabilir, bir polis para karşılığı bir suçü örtbas edebilir. Bunlar her devlette olacak münferit vakalardır. Lakin böyle mufassal bir rüşvet şebekesi; Kolluk Amirinin bir tefeciye kayırması, onunla beraber iş tutması, bunu da yüksek dostları vasıtasıyla sürdürmesi. İşte bu Enver’in içinde yaşadığını sandığı kutlu devlette yaşanması mümkün olmayan şeylerdi. Enver’in nesli harcına mefkûre katılmış idealist bir nesildi. Gördüğü eğitimde şanlı devleti birer ahlâk timsali olarak abidevi bir köşeye yerleşmişti. Bu tarz durumlar yalnızca istibdat devirlerinde, köhnemiş ve içten çürümüş Osmanogulları’nın sömürdüğü eski rejimde görülebilecek şeylerdi. Ahlaksız ümeranın sömürüsü ile mümkün olurdu ancak bunlar. Saltanat gibi yoz zamanlarda tezahür ederdi böyle ahlaksızlıklar. Ya da Enver’e bunlar yanlış mı belletilmişti? Böyle şeyler her devrin hakikati miydi? Enver bunu bilmiyordu ve bilmek de istemiyordu.

Herkes son mektubu okur, ardından Enver mektubu iç cebine yerleştirir. “Bugünlük bu kadar tiyatro kâfi gibi ne dersiniz? Gidelim de dinlenelim biraz, sakın kafayla düşüneneğim yarınki

hedefimizi.” Teklif herkese makul gelir ve ekip iki araçlık bir konvoy halinde kasaba merkezindeki büyük Şahsezar Otel’e gider. Herkes tabiri caizse bombok bir haldedir. Moraller sıfırı müteceviz bir seviyeye gerilemiş, yorgunluk ise hat safhaya yükselmiştir. Bu halde ekip araçlarını park edip valizlerini alarak otele giriş yaparlar. Otel epey gösterişlidir, girişte ise Roma özentiliğinden olacak; iki mermer sütun vardır. Ekip içeri girdiği anda derhal resepsiyona varır ve resepsiyon elemanı onları selamlar. “İyi günler dileriz efendim, Şahsezar Otel’e hoş geldiniz.” Enver görevlinin yüksek masasına yaslanır ve onu süzer. “Bizler Türkeli Postası muhabirleriyiz, konaklama hizmetlerinizden ve bu hizmet ile beraber bize sunabileceğiniz diğer hizmetlerden de yararlanmak arzusu ile yanıp tutuşuyoruz.” Enver canının sıkıklığını bu adam ile alay ederek geçirmek istemiş ve şu anda da tam olarak bunu icra etmektedir. Adam ise Enver’in bu halinden memnun lakin başka bir sebepten de mahcup bir halde yanıt verir.

“Beyim bunları sizin gibi münevverane kişilerden işitmek pek hoş ve lakin söylememde faide vardır: Yalnızca iki odamız boş, bundan mütevellit hizmetlerimizden tam manası ile değil de yarım manası ile faydelenebilmek durumu söz konusu olacak gibidir.” Enver de hararetle adama ayak uydurur. “O vakit filhakika ve filvaki yalnızca iki odanız üzerinden bir hadimiyet talep etmekte ve bunun muhtirasını da size sözlü olarak neşretmekteyim. Taleplerimizin karşılanacağına dair içimde yoğun ve boğuk bir hissiyat taşırken efkâr-ı umuminin bu husustaki mütalaalarını da bilhassa muhataplarından işitmek gayretine malikim. Bundan mütevellit hemen ve tek seferde sizlerden evvela oda anahtarlarımızı istirham ediyor, ardından da ödemeyi yapmak üzere borcumuzun miktarını Lira cinsinden öğrenmek arzusunda olduğumu sizlere belirtiyor, iletiyor ve sunuyorum.” Görevli karşısında bir entelektüel bulunduğunu düşünmektedir. Bundan mütevellit ağzı kulaklarına varan bir sırtışla konuşur.

“Kıymetli konaklarımıza sunacağımız odaların biri tek diğeri de çift yataklıdır bunların da yevmi bedelinin yekûnu 12 liradır efendim.” Enver’in bir anda yüzü değişir, zira arşa doğru bir kazık yükselmektedir ve bu kazığın da Eflak Beyi Vlad Tepeş tarzı bir kazık olduğu aşikârdır. Bir anda Enver’in tavrı değişir. “Ne! 12 Lira mı? Ulan sen bizimle alay mı ediyorsun!” Resepsiyon görevlisi sükût-u hayale uğrar. “Beyefendi fiyatlandırmamız bu yönde, imkânınız el vermiyorsa başka yerlerde de konaklayabilirsiniz.” Enver bu cevabın üzerine hiddetlenir. “Park Otel mi ulan burası bu nasıl fiyatlandırma, buraya yabancıyız ama aptal da değiliz yani!” Kabul görevlisinin belli ki siniri bozulur. “Efendi fiyat bu ister tutarsın, ister tutmazsın.” Enver bu çıkış üzerine iyice sinirlenir. “Hadi ya! Bak sen şu kerkenezsin dediklerine... Seni Maliye Müfettişi Kamuran Bey’e şikâyet edeyim de o zaman gör adam kazıklamak nasıl oluyormuş.” Enver’in bu sözü üzerine hali hazırda bütün konuşmaları dinlemekte olan şişman ve kel bir adam koşarak duruma el koyar. “Aman efendim sakın olunuz, kıymetli vazife arkadaşım belli ki yanlış bir hesap yapmış. 12 değil 5 lira olacak iki odanın bedeli.” Enver memnundur. “Ha şöyle ya! Vallahi şükür ki yetiştiniz beyefendi yoksa neler olurdu kim bilir.” Adam yalandan sırtır. “Evet efendim çok haklısınız” Ardından lobi elemanına seslenir: “Rıfatçığım! Kuzum rica etsem müşterilerimize odalarını gösterebilir misin?” Lobi elemanı bunun üzerine valizleri alır ve ekibi ikinci kattaki uzun koridorun sonunda yer alan odalarına kadar götürür. “Efendim sağdaki oda tek yataklı olan, soldaki ise çift yataklı olan.” Enver adamın cebine elli kuruş bahşiş sokar ve gönderir. Ardından da ekibe seslenir. “Korkut, Rıza, Rıdvan, Ragıp! Siz iki yataklı odada kalacaksınız. Biz de Asteğmeniniz ile bu odada kalacağız.”

Ragıp’ta da buna müteakip biraz sululuk yapmak ihtiyacı hâsıl olur. “Komutanum, Ha buraya İtul hanımla ben da kalabilirim.” Enver zaten bu mevzunun ağırlığını ve stresini ensesinde hissederken Ragıp’ın yaptığı sululuk onu çileden

çıkartır ve hiddetlenir. “Ulan kavas! Bre yavaşak adam! Sen ne biçim konuşuyorsun öyle. Böyle şaka mı olur ulan godoş!” Ragıp bu sözlere fena bozulur, esasında ortamı yumuşatmak istemiştir lakin kaş yapmak ve göz çıkarmak ikileminde bocalamıştır. Buna müteakip kaşı yapamadığı gibi gözü de çıkarmıştır. Enver devam eder: “Başçavuş! Sen adamlarını böyle mi yetiştiriyorsun ha! Derhal bu kepazeyi falakaya yatır!” Çavuş “emredersiniz efendim” diye bağırır ve selam verir. Ardından da herkes odalarına geçer.



Otel odası gayet güzeldir. Enver yatağın karşısındaki tekli koltuklardan sağdakine oturur ve bir sigara yakar. İtil ise yatağa oturur. “Neden azarladın ki adamı yalnızca nükte etmek istemişti.” Enver sakince yanıt verir. “Bazı nükteler yoğun kahkahalara neden olurken azımsanamayacak bir kısmı da hiddet fiçisine kıvılcım düşürür. Sonrasında da neden, nasıl, niçin diye sual edilmez. Ama sen diyorsan ki ben Ragıp ile kalmak isterim, o vakit onunla yer değiştirebilirim tabi İtilcim.” İtil Enver’in bu sözünden ötürü biraz mahcup olur ve her kadın gibi mahcubiyet anını bir eylemle önlemek arzusuyla Enver’e yanındaki kaz tüylü yastıklardan birini fırlatır. Ardından ikisi de gülmeğe başlar. “Bundan nasıl bir mana çıkarmalıyım Bayın İtil?” İtil gülerek cevap verir.

“Tabi şimdi bir seçenek hakkım mevcutsa eğer, Ragıp’ı seçmeyeceğim çok açık. Onun hamsiliklerine de tahammül bir yere kadar. Hmm... Sanırım... Ben tercih hakkımı... Bay Enver’den yana kullanırdım yaa burası onsuz çekilmezdi doğrusu...” İkisi de biraz utanmıştır esasında ortama bir sessizlik hâkim olur. Enver geriye doğru yaslanır ve kollarını kafasının ardında birleştirir. “O yatak senin bu koltuk benim anlaştık mı matmazel?” “Ama Teğmenim siz bütün gün araç kullandınız yorulduunuz... Bence siz yatakta yatsanız daha iyi olur.” Enver bu güzel teklifi esasında kabule pek yatkındır, zira fena yorulmuştur ve rahat bir yatakta uyumak arzusu pek fazladır. Lakin karşısındaki güzel kıızı koltuk köşelerinde süründürmek de pek Enverlik bir iş değildir zira Enver bir centilmendir en nihayetinde. Taksim ihtimali de söz konusudur esasında, yatak da bir futbol sahası kadar geniştir. Bilhassa Enver; İtil’in arzusunun da bu yönde olduğunu düşünmektedir. Aslında bu da çok makuldür lakin Enver’i bu icraattan uzaklaştıran birtakım etmenler vardır, MESELA EVLİ OLMASI GİBİ.

Enver doğrudan cevap verir: “Beni merak etme ben alışığım. Bu koltukta mışıl mışıl uyurum ben.” İtil de bunun üstüne yalnızca “peki madem” diyebilir. Ardından da yataktan kalkıp Enver’in çaprazındaki koltuğa oturur ve masada duran paketten bir dal sigara alır. Enver çakmağını uzatır ve çakar! Kıvılcımlar, bir anlığına odada parlar ve İtil’in buz mavisi gözlerinde sanki havai fişekler çakmış gibi görünür. “Mersi” diye cevap verir İtil. Enver ardından çakmağı kapatır ve ön cebine koyar. İtil Enver’in gözlerinin içine bakıp sorar “Teğmen’im yarın için planımız nedir? Yüksek komutanın başı olarak erkân-ı harbinize anlatma lütfunda bulunmayacak mısınız yoksa?” İtil; Enver’i Başkumandan, kendisini de Kurmay Başkanı ilan ettiğine göre, Enver’in de aklındakilerden bahsetmekten başka bir şansı yoktur. “Kabul edersin ki İtilcim üzerine pek düşünmek fırsatım olmadı. Ama aklımda bir şeyler var; sen de sabredersen yakında öğreneceksin.”

“Anlaşıldı Teğmenim...” Enver sigarasından bir duman daha alır ve İtil’e sağındaki kapıyı işaret eder. “Ben birazdan yıkanacağım istersen benden evvel sen girebilirsin.” İtil’e bu teklif gayet cazip gelir ve kıyafetlerini alarak banyoya girer. Enver ise içinden: “Sonunda biraz yalnız kalabildim” diye geçirir. İç cebinden bütün mesaj kâğıtlarını çıkarır ve teker teker okur. Son mektup onun sinirini bir hayli bozmuştur. “Bu kendini beğenmiş piçe birinin gününü göstermesi gerek” der kendi kendine. Adamın derdi ne, talebi ne anlaması güçtür. Enver biraz zihnini rahatlatmak için çantasını açar. Deri çantanın içinde dört tane 250 mililitrelik Cemiyet Konyak şişesi bir tane de dolu olduğu belli olan bir matara vardır. Enver matarayı alır, çantayı kapatıp geri yerine koyar. Ardından matarayı başına diker. Sanki boğazından aşağı yumuşak bir lav akmaktadır. Genzi yanarken bir ısı hissi de göğsünü kaplamaktadır. Ağzında ise üzüm ve vanilyamsı bir tat bırakmaktadır. Deri kaplı mataradan bir yudum daha alır ve ardından bir yudum daha... Sonrasında Enver matarasını masaya bırakıp önündeki kâğıtlara tekrardan yoğunlaşır. Meselenin İzmit ile yakın bir alakası olduğu açıktır, zira katilin sözleri ile imamı birbirine bağlayan yegâne şey bu kenttir. Katil ise kurnazca gölgelerde saklanarak Enver ve ekibini takip etmektedir. “Umalım da ekibin diğer kısmını daha keşfetmemiştir.” Diye geçirir içinden genç çaşıtı. Adam dört bir yana koyduğu notlar ile Enver’i oradan oraya sürüklemekte ve hiçbir ilerleme kaydetmesine müsaade etmemektedir. Enver bir hinlik düşünmelidir. Bu adamı bir şekilde punduna getirmelidir ve bu sayede üstünlüğü elde etmelidir. Ama ne yapacağını bilemez, ona öyle bir tuzak kurmalıdır ki; katil kendini açık etmeli, hiç değilse telaşlanmalı ve hata yaparak iz bırakmalıdır. Ama adam onu ve ekibini sürekli takip ederken, nasıl bir tuzak kurabilir bilemez. Bu adam alelade bir tuzağa düşecek saflıkta da değildir. Sağ elini yumruk yapıp başını dürter, “düşün!” diye kendine telkinde bulunur. Bir şekilde bu adamı açık etmeli ve yakalamalıdır. O esnada saçları havlulu bir şekilde İtil banyodan çıkar. “Teğmenim buyrun sıra sizde.” Enver kendi

zihnine dalmıştır, o esnada genç asteğmeni fark etmez bile. İtil odada biraz dolaştıktan sonra Enver kızı fark eder. “Ah! Çıktın mı?” İtil elini başına koyar. “Hayır efendim halen daha içerdeyim.” Ardında da tatlı bir şekilde güler. Bu kızın bu tatlı tavırları Enver’in pek hoşuna gitmektedir. “O zaman sıra bende” diyerek kalkar. Kıyafetlerini alıp odadaki banyoya girer.



Otel Garp tarzı bir banyoya sahiptir, gerçi bu muasırlaşma ve garplılaşma eğiliminin bir göstergesi olarak kalburüstü Türk sosyetesinin içerisinde pek yaygın bir adet olmuştur. Frenk tarzı banyolu, alafranga tuvaletli, sıcak sulu... Anadolu’da sıçmak ve çimmekten ibaret olan iki sıradan eylemi birer terakki alameti gibi gören yüzeysel batıcı züppeler zümresi bu kısma da eğilerek bu alanda da bir takım inkılaplara girişmiştir. Gavur usulü yıkanmak ve hacetlenmek inkılabı. Bu inkılap ki Türk sosyetesinin bir yükselme hareketi olarak sivil inkılaplar duvarımıza asılacak cinstendir. Anadolu insanının bu tarz şeyleri umursayacak ne imkânı ne de zamanı vardır. Onun için bu tarz bir sivil inkılabın ne kıymeti harbiyesi olabilir ki? Çimmek onun nezdinde haftada bir cima sonrası gusül almaktan, sıçmak ise beslenmesine göre her gün ya da birkaç günde bir evinin dışındaki küçük dört duvarlı

kubura bulunduğu ziyaretten ibarettir. Ama bu garplı olma iddiasındaki şarklı sonradan görmeler için bu iki basit işe bile tonla paralar dökmek elzemdir. Sanki onun dedesi için de durum Anadolu köylüsünden pek farklı değilmiş gibi...

Enver hemen hızlıca üstündekileri çıkarır ve sıcak su ile yıkanır. Ardından üstünü başını kurutup kıyafetlerini giyer. Aynada saçlarını tarar ve banyodan çıkar. İtil ise tırnaklarını törpülemektedir. “Sihhatler olsun Teğmen'im” Enver bu cennetten düşme melaikeye şu anda pek odaklanacak halde değildir. Zihninde; demin sövdüğü banyodan, büyük bir rahatlık ile çıkmasının verdiği akli ve fikri bulanıklık ile cebelleşmektedir. “Esasında o kadar da kötü bir şey değildir bu garp tarzı.” İtil şaşkınca sorar. “Nasıl yani Teğmen'im?” Enver de sesli düşündüğünü fark eder. “Şey ya... Banyodan bahsediyordum bir şey yok.” İtil daha da meraklanır. “Kime?” Enver bozuntuya vermez. “Kendime.” İtil anlam veremese de törpü işine tekrar döner, Enver koltuğuna oturup bir sigara daha yakar. Böyle biraz oyalanırlar ve ardından saat 18:45 olduğunda koridordan otel çalışmasının sesi duyulur:

“Arkadaşlar akşam ajansı başlamak üzere. Müşterilerimize telsiz telefon dinlemek beleştir.” Bunu duyan Enver ayağa kalkar ve diğerleri ile beraber aşağı kata iner. Otelin bar kısmına radyo yerleştirilmiş sesi sonuna kadar açılmış ve birçok insan masalara oturarak ajansın başlamasını beklemektedir. Herkes boş bir masanın çevresine oturur ve garson gelir. “Efendim ne arzu edersiniz?” Enver epey yorulmuştur biraz kafasını dağıtmak ister. “Bira içelim mi arkadaşlar?” Herkes onaylar bir tek İtil biraz isteksizdir. “Feride Hanımcım siz ne istersiniz?” İtil sevinçle konuşur: “Kırmızı şarap çok iyi olur doğrusu.” “Garson not alır. “Tabii ki geliyor efendim içkileriniz.” İçkilerin yanında masaya garson eşantiyon olarak çerez de bırakır. Enver buz gibi biradan bir yudum alır, yoğun malt tadı ağzında bir arpa tarlası kurmaktadır. Bardağı indirdiğinde kaytan bıyıklarında kalan köpüğü eli ile silen Enver'e İtil

de tebessüm ederek bakar. Ardından ajans başlar, ortamda çıt çıkmaz. Herkes bir bilgeyi dinlermişçesine bu lambalı radyoya kanalize olur.

“Alo! Alo! Muhterem samiin. Burası 1400 metre tul-u mevç Ankara Telsiz Telefonu. Bugünkü neşriyatımıza başlıyoruz. Bugünkü neşir akışımız şöyledir.

19:00 İstiklal Marşı ardından Kamu Malumatlandırma Vekili Hamdullah Suphi Tanrıöver'in ulusa seslenişi.

19:20 Anadolu Ajansı Haberleri.

19:30 Türk Ocakları Mızıkası

20:00 Zahire Borsası Haberleri

20:10 Telsiz Telefon Halk Musikisi Heyeti

20:40 Esham ve Tahvilat Borsası Haberleri

20:50 Telsiz Telefon Orkestrası.

21:20 Türk Dünyasından Ezgiler.

22:00 İstiklal Marşı ve Kapanış”

Anonstan sonra İstiklal Marşı çalmağa başlar. Herkes ayağa kalkar, radyodan Mustafa Sunar'ın bestesi çalmaktadır. Bu üçüncü beste değişimidir. Marşın Osman Zeki Üngör versiyonu sözlerle marşın ahenksizliğinden mütevellit Maarif Vekâleti genelgesi ile tekrardan değiştirilmiştir. Mustafa Sunar'ın bestesi önceki bestelere göre daha farklı bir yapıya sahiptir. İnsanın zihninde Milli Mücadele zamanlarını canlandıran tarzda bir bestedir bu. Yaklaşık iki buçuk dakika süren marştan sonra Hamdullah Suphi'nin konuşması başlar.

“Kutlu Türk Elatı'nın kıymetli mensupları! Bodunum Türkler! Size sesleniyorum! Biz necip Türk soyunun evlatları; Hattilerden, Gaşkalardan, Hurrilerden beridir buradayız. Kimmerlerden, İskitlerden, Sakalardan, Hiung-nulardan beridir cenk ediyoruz. Sumerlerden beridir acuna medeniyet nurları saçıyor, medeniyet ziyası ile beşeriyeti aydın kılıyoruz. Sorarım size! Böyle

kadim bir milletin mensubuyken biz diğerleri de ne oluyor? Bu cihan bize yaptığımız onca keşfiyattan ötürü borçlu değil de nedir? Beşeriyete yaptığımız onlarca katkıyı es geçmek mümkün müdür? Ne kadar kıvançlıyım ki Şanlı Milletimiz Yüce Başbuğunun sayesinde bir muvaffakiyete daha imza atmıştır. Tekerleği bulan Türkler, yazıyı bulan Türkler, atı ilk ehlileştirilen Türkler şimdi de kendi otomobilini üretmiştir. Eskişehir TORK fabrikasında seri üretimine başlanan milli arabamız TORK, 1937 senesinin ilk gününde milletine ve milletin ulu şefine sunulacaktır. Bunu sizlere duyurmanın kıvancı içerisindeyim. Bundan on beş sene evvel kim söyleyebilirdi Türkler otomobil üretecekler. Bu millet imkânsız muvaffak kılmakla meşhur bir millettir. On beş sene evvel düşmanın kamyonlarını, kağnıları ile yenen bu kadim millet bugün kamyon da üretmektedir. Doğru duydunuz TORK yalnızca otomobil değil; motorsiklet, traktör, kamyon ve otobüs de üretmektedir. Sana söylüyorum ey şanlı millet! Bu sana yetecek midir? Yetmez! Türk'e bunlar yetmez. Türk tayyaresini de kendi üretmelidir. Tankını da kendi üretmelidir. Milli Sanayimiz bu işlerinden üstesinden gelmeğe muktedirdir zira Milli Sanayi de bu şanlı milletin ve onun başbuğunun eseridir!"

Hamdullah beyin nutku sonrası insanlar ayakta alkışlamağa başlar. Bu büyük haberi ekip evvelden duyduğu için şaşırmamıştır. Yine de milli hatibin nutku ekip de dâhil herkese heyecan vermiş ve yüreklendirmiştir... Üç saatlik yayını dinlendikten sonra insanlar bu teknik harikaya duydukları hayranlıkla ayaklanır ve dağılır. Enver ve ekibi de kalkar ve odalarına doğru yürümeğe başlar. İkinci kata vardıklarında koridorun sonundaki odaya ulaşırlar. Ardından ekip çift yataklı odaya girer ve herkes toplantı için Teğmen'in etrafına toplanır. Biraz içtikleri için herkes hafif çakır keyif olmakla beraber sarhoş da değildir. İtil hariç... Başçavuş konuşur:

"Şef bu katil hususunda ne yapacağız?" Enver yığındır, işin içinden bir türlü çıkamamıştır. "Deyyus bizi parmağında oynatıyor, çok da zeki

şerefsiz! Ah bir iz bulabilsek..." Ragıp da kızmıştır. "Ula bu gavati da Ali Gemal gibi linç etmek lazım aslında! Başka türlü seni paglamaz." Ragıp'ın sözleri Enver'in aklında bir ampul yanmasını sağlar. "Aslan Ragıp! Aferin ulan! Kedi olalı bir fare tuttu." Ragıp şaşırır ama yine de gururludur. "Şey komitanum, estağfirullah..." Enver'in aklına çok kral bir tuzak gelir. "Yarın 11 de olacak buluşmaya biz iştirak etmeyeceğiz. Biz daha evvel çıkıp katilin bıraktığı notu takip edeceğiz, o esnada Rıza sen ise bizden sonra otelden ayrıлып ekibin kalanı ile buluşacaksın." Rıza ellerini ovuşturur. "Patron ne hinlik düşünüyorsun?" Enver hınzırca sırtır. "1922 İzmit Vakasını Çarşambada tekrarlayacağız." Başçavuş'un tadı kaçar. "Nasıl yani şef?" "Şöyle söyleyeyim, katil bizimle ilgilenirken; Rıza ve ekibin kalanı halkı karakolun önüne toplayacak. Emniyet müdürünü de olaydan haberdar edeceğiz. Ardından Muzaffer iki polis memuru ile beraber halkın arasına yollanacak. Biz karakola tam öğleden sonra 2 de geleceğiz. Herkes etrafa yayılacak ve pencereler, çatı katları gözlenecek. Muzaffer feryat ederek halkın arasına salınacak ve durumdan haberi olan ahali rolünü oynayıp, Muzaffer'e; Artin Kemal, Ermeni Kemal, Deyyus Kemal diye bağırarak saldırarak. Muzaffer ise insaf dileyecek, bağırarak, çağırarak, feryat edecek. Bu sayede katili gafil avlayabiliriz. Onu bu derinden sarsan linç olayı ile tekrardan vurup, gardını düşürmesini ve hatta hata yapmasını sağlayabiliriz. Ama dikkatli çok dikkatli olacağız ve herhangi bir saldırıya karşı tetikte bulunacağız. Buradaki ekip kesin kez binalara odaklanacak. Diğer ekip ise halka ve halkın içine karışmış olabilecek olan katile odaklanacak nasıl plan?" Rıza ve Rıdvan büyük bir takdirle Enver'i alkışlamağa başlar. Rıza söze girer: "Vallahi şef senden korkulur, şeytanın aklına gelmez bu." Ardından Rıdvan konuşur: "Bu linç müsameresi sayesinde katili provoke edeceğiz ve o da ya müdahale edecek ya da başka bir şekilde hata yapacak, maşallah çok kurt bir plan oldu." Enver mütevazı bir tavır takınır. "Ragıp söylemese aklıma gelmezdi esas övgüler onun." Enver ayağa kalkar.

“Şimdi herkes güzelce istirahat etsin, Rıza bilhassa sen bu işi organize edecek kişi olarak iyice dinlen. Bakın en ufak bir hata veya dikkatsizlik büyük bir felaketle sonuçlanabilir. Meseleyi anlamayan halk Muzaffer’i gerçekten linç edebilir. Ya da katil bir anda silaha sarılıp halka ateş açabilir.” Ekip tekrar, tekrar planın üstünden geçer ve yaşanabilecek sorunlar üzerine uzun uzun mütalaada bulunurlar. O esnada İtil’de içtiği dört bardak kırmızı şaraptan biraz kötü olmuştur. Enver’in koluna girer ve ikili beraberce odalarına doğru yürürler. O esnada ekibin kalanı da arkalarından sırtmaktadır.

Odaya vardıklarında Enver İtil’i banyoya götürür ve ona kıyafetlerini de getirir. İtil üstünü değiştirir, pijamalarını giyer, o esnada Enver de odada üstünü değiştirmektedir. Sonrasında İtil banyodan çıkar ve yatağa oturur, Enver ise koltuğunda oturmaktadır. İtil yatağa doğru uzanır ve üstünü örter. “Teğmen’im iyi geceler.” Enver cevap verir: “Sana da İtil.” Enver önündeki sehpaye uzanır ve bir not defterine bir kroki çizer. Bir taktisyen misali aklında olay anını canlandırır, o esnada İtil de onu seyretmektedir. Enver bir süre sonra sigara yakmak için başını defterden kaldırır ve onu seyreden çipil, çipil bir çift mavi gözü görür. Sigarasını yakar ardından İtil’e doğru bakarak “ister misin?” der. İtil hevesli bir şekilde yataktan fırlar ve onun karşısına oturur. Enver İtil’in sigarasını yakar. Kız cidden loş odada çakmak kıvılcıklarının, ateşin ve tütünün bir anda harlanan tutuşma alevinin arkasında ışıltılı gözükür. İtil sigaradan derin bir firt alır... Enver ise o esnada deri mataranın kapağını açar ve biraz konyak içer. İtil de ikram bekler gözlerle ona bakar. Enver muzip bir tavırla onu azarlar: “Hayır, bugün fazlasıyla içtin zaten!” İtil alt dudağını öne çıkarır ve Enver’e üzgün bir bakış atar. Enver ise bu numaraya düşecek bir erkektir ve matarayı İtil’e uzatır. İtil şeytanca sırtır ve mataraya uzanır, ikisinin elleri birbirine değer. İtil’in eline değince Enver’in aklına İsmihan gelir, onu yarı yolda bırakan o güzel tatar kızı. Onun da böyle pamuk elleri vardır. İtil’in elleri Enver’i konyaktan daha

çok ısıtmıştır. Bu temas barutluğun üstüne düşen küçük bir kıvılcım misali ufak çaplı da olsa yarattığı netice epey büyüktür. İtil kırmızı rujlu dudaklarına matarayı uzatır ve içer. Konyağın acı tadı kızın yüzündeki tepkiden anlaşılmaktadır. “Öhm... Biraz sertmiş.” Ardından İtil matarayı Enver’e uzatır. Enver matarada oluşan ruj lekesine bakar, ardından tekrar derin bir yudum alır. Bu durum hakkında hiçbir şey düşünmemek için çabalar. Bu yanlıştır, İtil’in dudaklarından İsmihan’ın tadını almak... Aha düşünmüştür bile çoktan. Enver’in sırtına artık bu yanlıştın yükü de yüklenmiştir. Aklının ucundan bile geçmemelidir. İtil onun altıdır, vazife arkadaşıdır. Ayrıca Enver evlidir de, üç çocuğu bile vardır. Lakin yine de insan bazen zihnine hükmedemez, bilhassa maziden atiye uzanan derin bir yarık varken yüreğinde. Bu meseleyi şairane kılmağa lüzum yok bu bas baya şerefsizliktir, namussuzluktur. “Ne düşünüyorsun Enver Abi?” Enver bir anda zihnindeki fezadan hakiki dünyaya çakılır. “Şey... Ben mi? Ne düşüneneğim canım yarın ki hadiseyi nasıl kazasız, belasız atlatacağız onu düşünüyorum.” İtil içleri eritecek bir gülümsemeyle konuşur. “Ben sana inanıyorum, muvaffak olacağız ve merkeze gururla döneceğiz.” Enver keyifsiz ve tatsızdır. “İnşallah İtil inşallah.” “Ben 11 yaşında iken babam bir gazete okutturmuştu bana Hâkimiyet-i Milliye olması gerek, yine böyle bir kış vaktiydi. 12 ya da 13 Ocak hiç hatırımdan çıkmaz. Zafer, zafer benimdir diyebilenindir. Başarı ise başaracağım diye yola başlayıp sonunda başardım diyebilenindir.” Enver İtil’e bakar. “Atatürk’ün sözü bu.” “Evet onun sözü, bu söz beni her zaman yüreklendirmiştir.”

Bu söz cidden insanı motive etmektedir lakin yine de ortada bir hiçlik varken neyi başarabilir insan. Bu sözler cidden altında derin bilgelikler mi barındırmaktaydı yoksa Milletın Ata’sının bu sözleri bir illüzyondan mı ibaretti. “Türk Milleti zekidir, çalışkandır. Türk yıldırımdır, kasırgadır, dünyayı aydınlatan güneştir.” Bu sözler Türk Milleti böyle olduđu için mi söylenmişti. Bu

sözler birer tespit miydi yoksa beklenti mi? Ya da Türk Milleti'nin; zeki, çalışkan, yıldırım, kasırga olmak için evvela böyle olduğunu düşünmesi gerekiyordu. Tebaa koyundur ben de çobanım diyen monarşinin ezdiği, pestile çevirdiği bir ulusa özgüven aşılama amaç. Bu sayede bu ulus büyük işler başaracak kudret bulacaktı içinde. Bir kişinin başaracağı diyebilmesi için önce kendine inanması gerekmez mi? Milletlerin yakıtı, her şeyden önce özgüvendi belki de. Bunu tespit eden Paşa evvela millete bunu aşılama istemişti. Ayinesi iştir kişinin lafa bakılmaz, şahsın görülür rütbei aklı eserinde. Cidden ortada maziden gelen bir eserler silsilesi vardı, bu millet en zor anlarda dahi muvaffak olarak bunu ispatlamıştı zaten. Ama bugün karşımızda duran millet ile o büyük başarıları yapan millet arasında sadece asırlar mı vardı? O iki millet de aynı mı? Belli ki bunu zaman gösterecekti.

Enver bir anda irkilir zira bunları düşündüğü esnada uzayan sigara külü dizine düşmüştür. Eliyle üstünü silken Enver bir sigara daha yakar. “Hamdullah Suphi'nin konuşması nasıldı sence?” İtil duraksar ve cevap verir. “Yani güzeldi... Evet çok güzeldi cidden.” Bu cevap Enver'i tatmin etmez. “Canım sana bunu sual ederken samimi cevap alacağımı umut etmişim.” “Ben bu konuşmayı abartılı ve lüzumsuz övgülerle dolu buldum. Yani necip ırk, Hurriler, Gaşkalar, Hattiler, ne lüzum var bunlara. Bu toplumların bizim ırkdaşımız olduğunu hangi ilmi müessese tasdik ediyor yalnızca bunlar bizim tezimizden ibaret. Sümerler misal dilleri ne kadar Türkçe ki bunları kendi tarihimize devşiriyoruz. Onu bunu geç bunun mesele ile ne alakası var, otomotiv sanayii kuruyoruz ama söze bunlarla başlanıyor. Hem neden milliyet, ırk, etnisite üzerinden bir sosyete inşa ediyoruz ki? Memleketin onda sekizi köylü değil mi, neden sınıflar üzerinden kurulmuyor bu sosyete ya da kültür üzerinden.” Enver yanıtlar. “Millet sınıflara neden ayrılısın ki? Bir ve bütün olmak daha iyi. Hem sınıflara bölersek toplumu, bu sınıf çatışması doğurur.” İtil

onaylamadığını belirten bir ifade ile konuşur. “Diyelim ki doğru söylüyorsun, biz bu sınıf ayrımlarını görmezden geldik. Peki halk bunu görmezden nasıl gelecek. Köylüler köylü, işçiler işçi olduğu gerçeğine de mi gözlerini yumacaklar. Enver Abi sen ne anlatıyorsun, bu ülkede sigaralar bile sınıf ayrımı güderek üretilmiyor mu? Köylü sigarası, öğretmen sigarası, asker sigarası, diplomat sigarası, mebus sigarası... Her sigara fiyat ve doğru orantılı olarak kalite farkına sahip.” Kız çok doğru bir noktaya parmak basmıştır. Bilhassa bu kızın bu kadar zeki olması Enver'i etkilemektedir.

İkili konyaktan birer büyük yudum daha alır. Ardından İtil hararetli bir şekilde devam eder. “Otomobil üretmek için kaç tane fabrika açtık. Bursa Kaporta Sanayi, Eskişehir Motor Sanayi, Eskişehir Montaj Sanayi, Isparta Deri-Mobilya Sanayi ve diğerleri burada canını dişine takıp çalışan işçilere tek bir söz söylendi mi? Bu başarının esas mimarı olan Türk İşçisine bir teşekkür dahi edilmedi. Onları neden yok sayıyoruz.” Enver kıza hak vermektedir. “Doğru diyorsun, o kadar zaman canla başla uğraşan; işçiye, ustaya, mühendise tek bir teşekkür dahi edilmemiş olması can sıkıcı. Esas başarı onların tabi ki.” Kız Enver'in ona hak vermesinden ötürü memnundur. Bu memnuniyeti kutlamak için ikili konyaktan tekrar içer, alkol iyice kafalarını bulandırmaktadır. Enver İtil'in güzel gözlerine odaklanır iyice. Duruşu, tavrı, ilmi ve siyasi bakış açısı... Bu kız fazlasıyla insanı etkileyecek bir karaktere sahiptir. “Abilasından bile üstün” diye geçirir içinden Enver. Uzun uzun ikisi de birbirine bakar, göz bebeklerinde yansımalarını görür. Ardından birbirlerine yaklaşmağa başlarlar, bir mıknaş gibi birbirlerini çekmektedirler. Tam ikisinin de dudağı buluşacakken, İtil bir an kendini geri çeker. “Şey... Enver Abi saat geç oldu yatalım istersen. Yarın çok zorlu bir gün olacak.” Enver utanç içindedir. “Evet, çok haklısın, hadi uyuyalım” diyebilir sadece. İtil yatağa uzanır ve üstünü örter. Enver de o esnada kendine kızarak sigarasını içerken bir yandan da uyumakta olan

melaikeyi seyreder. Sigarası bitince Enver koltuğun yanında duran paltosunu üstüne örter, ardından konyaktan art arda üç yudum alıp çantasına koyar ve uykuya dalar.

Sabahın ilk ışıkları ile beraber İtil de uyanmıştır. Yataktan kalkar kalkmaz karşısında, iki büküm uyuyan Enver'i görür. Enver yakışıklıdır, boylu posludur. Geleceği de parlaktır. Onu uyandırmadan önce biraz seyreder. Ardından kalkar ve yatağın yanında üstünü değiştirir. Sonrasında ise Enver'in yanına gidip parmağı ile yüzünü dürterek uyandırır. "Enver Abi uyan sabah oldu." "Neh?" "Sabah oldu kalksana!" "Sabah mı oldu? Ne çabuk." "Evet saat sekiz bir an evvel kalkman gerek." Enver ayağa kalkar ve gerinir, her yanı ağrımıştır. "Tamam, tamam... Sen diğerlerini yemek salonunda topla kahvaltı edelim. Ben üstümü değiştirip iniyorum." "Tamamdır Teğmenim!" İtil odadan çıkar ve Enver de üstünü değiştirir. Sonrasında aşağı iner. Ekibin kalanı da oradadır. "Günaydın arkadaşlar." Başçavuş muzır bir tavırla cevap verir. "Günaydın Şerif Beyciğim..." Diğerleri de bunun üstüne sırtır. O esnada garson gelir. "Ne arzu edersiniz?" Enver sorar hangi çorbalarınız var?" "Mercimek, ezogelin ve yayla çorbamız var. Mercimeği özellikle tavsiye ederim efendim." Sırasıyla herkes çorbalarını söyler ve gelir. Enver mercimek söylemiştir. Bol ekmelele beraber çorbalarını içerken görevli radyoyu açar.

"Muhterem samiin burası Anadolu Ajansı Ankara stüdyosu. Sabah Ajansını dinliyorsunuz.

Kolcu Vekili; Ordu Başbuğu ve Orbay Refet Bele Kolcu Akademisi ziyaretinde basına:

'Memleket içinde nifak tohumu ekenler, hezimetten başka şey biçemeyecekler. Türk Kolcusu her daim vazifesi başında bir kartalın yılan avı misali bu hainlerin peşindedir. Emniyet ve Asayiş Türk Milleti'nin en çok hak ettiği iki şeydir.' Dedi.

Türk Tarım Kentlerine vatandaşın yoğun ilgisi sürüyor. Geçtiğimiz gün sekiz yeni Tarım Kent daha kuruldu.

Maliye-İktisat-Ticaret Vekili Celal Bayar'dan vatandaşa müjde. Bayar; otomobil, kamyon, traktör, motorsiklet ve minibüs alacak vatandaşlara devlet bankalarının kredi vereceğini açıkladı.

Rize'de Bolşevikler ile Türk Ocağı İzcileri arasında çıkan çatışmada 46 Bolşevik etkisiz hale getirilirken 6 İzcimiz şehadet mertebesine erişti. Emniyet güçlerine destek olmak için canını dişine takıp vatan uğruna şehit düşen evlatlarımızın isimlerini sayıyorum. Mehmet Asilkan, Tuğrul Yüceler, Bilgehan Arslan, Turan Kahraman, Hilmi Öztürk, Ata Türkoğlu. Bu vatan siz evlatlarına minnettardır. Bayrakları bayrak yapan üstündeki kandır, toprak eğer uğruna ölen varsa vatandır.

Sizleri asil evlatlarımızın şerefine bir dakikalık saygı duruşuna davet ediyorum."

Bir anda herkes ayağa kalkar, ardından saygı duruşunda bekler. Sonrasında yerlerine oturur. Türk Ocağı İzcileri, öğrenci gençler arasından oluşturulan resmi bir paramiliter gruptur. Türk Gençleri burada çeşitli etkinlikler ile hem teorik hem de pratik eğitim görür. Her lisede kurulan milli savunma kulüplerinden seçilen bu gençlere vatan müdafaası, disiplin ve ekip çalışması öğretilir. Okul sonrası Türk Ocağı şubelerine giden bu öğrenciler çeşitli kültürel ve ideolojik eğitimlerini burada alır. Ayrıca düzenlenen kamplarda bu gençlere tabiat sevgisi aşılırken; silah kullanma, jimnastik, harita okuma gibi eğitimler verilir. Ayrıca bu gençler İzcibaşı denen bir yetişkinin gözetiminde emniyet güçlerine destek için münasip belirli saatlerde gönüllü nöbet tutup devriye gezerler. İzciler krem, haki ya da kahverengi üniformalar giyer. Boyunlarında turkuaz fularları, bacaklarında çizme ya da tozlukları, başlarında ise börk ya da kalpakları olur. Enver de gençliğinde izcilik yapmıştır. Aklına o günler gelir.

5 Temmuz 1925 Tekirdağ İzci Kampı:

Yüzlerce genç bir ovada kamp yapmaktadır aralarında genç Enver de vardır. Gençler beraber yaptıkları tavşan yahnisinden yemektir. Enver hayatında ilk kez bu çapta büyük bir izci kampına katılmıştır. Herkes yemeğini yedikten sonra büyük ateşin çevresinde toplanır ve Vefa Lisesi'ndeki tarih muallimleri olan Ocak Başı Enver Behnan Bey yanlarına gelir.

“Keşşaf size bugün Türk Milleti için bir milat olan Ergenekon'u anlatacağım.” O sırada Enver el kaldırır. “Adaşım Enver buyur ne diyeceksin.” Enver heyecanla anlatmağa başlar. “İzcibaşım, edebiyat dersinde görmüştük, Ziya Gökalp'in şiiri vardı. Ergenekon yurdun adı, Börteçin kurdun adı, Dört yüz sene durdun hadi, çık ey yüz bin mızrağımız.” Enver Behnan genç izciyi onaylar ardından anlatmağa başlar. “Aferin adaşım Enver bu şiirde geçen destandan bahsediyorum. Oturun bakalım yerlerinize şimdi anlatıyorum. Çocuklar yerlere oturur ve ateşin başına geçen Enver Behnan anlatmağa başlar.

“Asırlar evvel, bizler şarkta Türkistan'da yaşıyorduk. Moskoflar, İngilizler, Fransızlar daha dünyada bile yokken. O vakitler bütün Türkistan'da Türk temreni ötmeyen, Türk atı gitmeyen, Türk pazısı yetmeyen, Türk'e boyun eğmeyen hiçbir millet yokmuş. Bu ahval Türklerin hasımlarını kıskandırmış. Hepsi toplanmış Türklerin üzerine gelmiş. Milli Mücadelede olduğu gibi. Türkler bir araya toplanmış, etraflarına hendek kazmış ve hasmının taarruzunu beklemiş. Hasım kavimler on kere taarruz etmiş ama Türkler hepsini püskürtmüş. Ardından yenişemeyeceklerini anlayan düşmanlar avlak yerde toplanıp bir hile kurmuşlar. Ordugâhlarını terk edip bozguna uğramış gibi ricat etmişler. Türkler de galip geldik diye sevinip peşlerine düşmüş. Lakin bu bir tuzakmış, Türkler orada mağlup edilmiş ve bütün Türkler katledilmiş. O sırada Türklerin başında İl Han varmış, onun bir oğlu bir de yeğeni sağ kalmış. Onlar da hatunlarını yanlarına alıp yüksek dağlara varmış. Lakin bir

geyik onları itmiş ve bir vadiye düşürmüştü. Onlar burada geyik bulmuş, deve bulmuş, davar bulmuşlar. Sonra çoğalmışlar yayılmışlar, dört asır orada kalmışlar. Orasına Ergenekon demişler lakin nüfusları o kadar artmış ki, Ergenekon onlara yetmez olmuş. Türkler bu vadiden çıkmak istemiş lakin yol bulamamışlar. O esnada demirci bir fikir kurmuş. Dağları eritmeği düşünmüş. Hemen toplanıp odunları, kömürleri demir dağın önüne yığmışlar yetmiş geyiğin derisinden, yetmiş körük yapmışlar. Yetmiş yiğit bu körüklerle ateşi harlamış ve demir dağ eriyip akmış. Bir devenin geçeceği kadar yol açılmış. O esnada bir gök yeleli kurt orada zuhur etmiş. Onları beklemiş, anlamışlar ki kurt onlara yolbaşçılık edecek. Kurdun peşine düşüp Ergenekon'dan çıkmışlar. Her baharda Nevruz kutlarınız ya işte o bayram bizim Ergenekon'dan çıkışımızın sene-i devriyesidir çocuklar.” O sırada çocuğun biri sorar. “Ocak başım sonra ne olmuş.” Enver Behnan meraklı gençlere keyifle anlatmağa devam eder. “Türkler o kadar güçlenmişler ki, bir anda meydana çıkıp bütün hasımlarının yurtlarını dağıtmış, onları yurtlarından kovmuşlar ve tekrardan Turan'ın sahibi olmuşlar. Tıpkı İstiklâl Harbi sırasında yaşadıklarımıza benziyor değil mi çocuklar. İşte Milli Mücadele de bizim Ergenekon'dan ikinci çıkışımız oldu. Biz de hasımlarımızı ülkemizden kovduk ve her şeyin bittiği andan büyük bir zafer çıkardık. Tabi o zaman olduğu gibi bu zaman da bize önderlik eden bir Bozkurt oldu işte o da Gazi Mustafa Kemal'dir.”

Enver de diğer çocuklar gibi bu hikâyeden çok etkilenmişti. O günden sonra iki ay süren izci kampında Enver daha birçok şey öğrenmişti. Onun hayatının en güzel zamanları Tarih Muallimi Enver Behnan ile izci kampında geçmişti.

2 Aralık 1936:

Enver hem bu şehit gençlere üzülmüştür hem de kısa süreli de olsa nostalji yaşamıştır. Saygı duruşunun ardından herkes yerine oturur ve yemek

yemeğe devam eder. Ajans da sona ermiştir. Radyodan kahramanlık türküleri çalmağa başlar:

*“Estergon Kal’ası bre dilber aman Su başı durak,
Kemirir gönlümü bir sinsi firak.
Gönül yar peşinde yar ondan ırak,
Akma Tuna! Akma! Ben bir dertliyim,
Yar peşinde gezer koşar yandım, kara bahtlıyım.”*

Türküler çalarken yeni günün gazeteleri gelir. Enver de görevliden bir gazete rica eder...

Turan Güncesi
İstanbul/Çağaloğlu Sayı: 2944
Telefon: Başmuharrir 224408 Tahrir Heyeti 248859 İstiyaz Sahibi 275599

TARİHTE TÜRK, ARABADA TORK!

SANAYİ VEKİLİ DEMİRAĞ TORK'U ANLATTI
Avrupa'dan, Amerika'dan otomobil almak huzurculuktur. Lisans alıp üretmek ise kopyacıktan ibarettir. Demode tipler için lisans verilmektedir. Yeniler ise bir sürü misali kıskançlıkla gizlenmektedir. Binanealeyh kopyacılıkla devam edilirse demode şeylerle vaktimiz beyhude yere ziyan olacaktır. Şu halde Amerika'nın ve Avrupa'nın son sistem otomobillerine mukabil yepyeni bir Türk Tipi vücudu getirilmelidir. EİZ TÜRK ile bunu başardık. Beş sene evvel bana devlet kurumlarına motorlu taşıt alınması için başış toplamaya gelmişlerdi. Ben ise bunun üzerine direkt Gazimize gittim. Ona "benden bu millet için bir şey istiyorsanız en mükemmelini isteyin" dedim. Madem ki Türk'ün otomobile, kamyonla, traktöre, uçağa, tanksı ihtiyacı var; madem ki bir millet bunları yapamaz. O vakit bu yaşama vasıtasını başkalarının lütüfünden bekleyemeyiz. "Ben bu araçların her birini yapmağa talibim" dedim. Atatürk ise sözlerini tasdik ederek beni bu vazifeye memur kıldı. Daha bu hiçbir şey seneye bu vakitler Türk Tayyaresini de Türk senelerinde göreceksiniz.

MADRİT KUŞATMASI SÜRÜYOR
Calladio Franko'nun emrindeki İspanyol Millî Ordusu geçen ay Madrit'in varoşlarına kadar dayanma da muvaffak olamadı. İki taraf da hendeklerini ve tabakalarını kuvvetlendirirken yine de zaman Milliyetçiler lehine akıyor. Buna rağmen Cumhuriyetçiler'in mukavemeti uzun süre daha kırılmayacak gibi. Milliyetçiler Madrit çevresine hakim olsa da muhasarayı daraltmağa mecburlar. Bundan mütevellit ufukta yeni bir taarruz var gibi görülmüyor. Her geçen gün Almanya ve İtalya yeni birlikler yollamak

Milli Hatip Diyor ki:
Zatı Türk Elatı'nın kıymetli mensupları! Bodumun Türkleri! Size sesleniyorum! EİZ necip Türk soyunun evlatları; Hattilerden, Gaskalardan, Hürriyetlerden beridir buradayız. Kimmelerden, İskitlerden, Sakalardan, Hıung-nulardan beridir cenk ediyorum. Sumerlerden beridir acuna medeniyet nurları saçıyor, medeniyet ziyası ile beşeriyeti aydın kılıyoruz. Sorarım size! Eöyle kadim bir milletin mensubuyken biz diğerleri de ne oluyor? Eu cihan bize yaptığımız onca keşfiyattan ötürü borçlu değil de nedir? Beşeriyete yaptığımız onlara katkısı ne geçecek sınımsı midirdir? Ne kadar kıvançlıyım ki Şanlı Milletimiz Yüce Başbuğunun sayesinde bir muvaffakiyete daha imza atmıştır. Tekerleği bulan Türkler, yazıyı bulan Türkler, atı ilk ehillettiren Türkler şimdi de kendi otomobilini üretmiştir. Ekişehir TÜRK fabrikasında seri üretilmeye başlanan milli arabamız TÜRK...

mühendislerimiz var, Sanayi vekâletinin çoğu mühendisi Alamanya'da eğitim gördü, Nafia'dakilerin de çoğu Soviyetler'de eğitim gördü. İki sanayi devinin de birikimlerinden istifa ediyoruz. Mühendislerimiz iyi olduktan sonra gerisi zaten teferruat. Hem otomobilin en zor aksamı motordur, o meseleyi de Porsche ve Ford'u masayı oturtup Forsche isminde bir yeni teşekkül kurarak aştık. Motor'u iki firma Eskişehir'de beraber üretiyor. Porsche ve Ford'un Türkiye'deki mühendislerinin çoğu da bizim mühendislerimizin hocaları zaten. Bundan ötürü fevkalade bir uyum içerisinde çalıştıklarını duydum." Fotoğrafları gösterir. "Baksanıza şu fabrikaya, arabalara, traktörlere. Zaten traktör konusunda iyice uzmanlaşsaksak, tank konusunda da işimiz o kadar kolaylaşır. Aynı şey değil ama bazı hususlarda birbiri ile benzeşen noktaları da yok değil." Mekanik Rıza'nın anlattıklarından herkes memnun olur. Yemeklerini bitiren ekip son bir kez daha yukarı çıkıp planın tekrardan üzerinden geçer. Ardından Rıza hariç tüm ekip otelden ayrılıp otomobilin yanına gider. Enver'in beklediği gibi otomobilin ön camına bir not iliştilmiştir.

"Bir müsibettir devleti sarmış

Sarmış ki nasıl sarmış bir bilsen,

Her bir şeyin altında o müsibet varmış,

Varmış da dıyan yok yalnızca sen görösen.

*Güzün günler dilerim aziz Teğmen'em.
Düinkü tahşukluğumuzdan ve kısa süerde edindiğimiz samamiyetten ciiret bu parak sizin baraz iizerinize girttiğime kani oldum. Öziirlerimi bilmiyorum kabul buyurabilir nisiniz? Gerçi buyurmazsanız da bunun pek ehimmiyeti yoktur. Neyse arzı ekersen sizinde biraz laflayalım. Ne da ossa çüürümüüş bir müessesenin bezirgânlığını yapan sensin ben değilim. Gerçi ne yalan sölleyeyim ben da pek masum denilim, nassıl diyoym benim de bazı günahkarım var. Masela hacı bakkalın*

Enteresan ve hoş bir manşet atılmıştır. Enver Nuri Demirağ'ın verdiği demeci okur ve çok etkilenir. Bu adam cidden ferasetli bir müteşebbistir. O esnada Rıza konuşur: "İyi ki zamanında İtalyanların teklifini kabul edip hazır motor almadık, baksanıza şimdi tam bir muvaffakiyete sahibiz. Adam bir yıla uçak uçuracağız diyor." Rıdvan merakla sorar: "Sence bu sektörlerde ne kadar muvaffak olabiliriz?" Rıza keyifle cevap verir. "Evet uçak üretmek, otomobil üretmek epey zor maslahatlar. Lakin kalifiye

mevlâtiinden şeker aşırımsıkım. Tabii bu halkı tahakküm altına alıp soymaya benzemez. Asasen bu pek çok şeye de benzemiyor dekil mi? Bir çaya gel; hem biraz laflarız bir de bayadır aradığın biriyle tanıştırurum belki seni ne dersin?

Görüşmek üzere Namık Kemal"

Enver yeni notu okur, İtil garip bir bakış atar. "Enver Abi gözlerin mi bozuk? Sürekli hatalı okudun." Enver kâğıdı İtil'e uzatır ve İtil, Başçavuş ile beraber mektubu okur. Ardından Korkut komutanına döner. "Şef adam seni çaya çağırıyor ama nereye geleceğimizi söylemiyor." Rıdvan etrafa bakınmağa başlar. "Bir bakalım etrafa belki başka bir işaret ya da ipucu daha vardır." O esnada düşünceli gözükken Ragıp İtil'e seslenir. "İtil Asteğmenum ha buna ben da bakabilir miyum?" İtil ciddiye almaz bir tavırla mektubu Ragıp'a uzatır. Ragıp evvela notu okur ve bakmağa devam eder. Ekibin kalanı ise bir ipucu bulmak umuduyla etrafı kolaçan etmektedir. Çok geçmeden sokak Ragıp'ın sedasıyla inler. "Buldum, ha vallahi buldum." Enver merakla sorar: "Neyi buldun Ragıp?" "Komitanum haçan aradığınız ipucunu buldum." Enver şaşkındır... "Nasıl buldun ulan." Ragıp büyük bir gurur ve vakar bir tavırla konuşur. "Ha burada yanlış yazılan harfleri birleştirince çıkayî adres. Nehir Apartmanı, no iki, Aslan sokak. Çok basit bir şifrelamadur, biz buni mütareke yıllarında kullanıyduk." Enver Ragıp'ı takdir eder, beklediğinden daha büyük bir performans sergilemiştir. "Aferin ulan, aferin..." Gerçi Ragıp zaten ekibin muhaberat görevlisidir yaptığı da tam olarak işidir lakin yine de Enver ondan pek bir beklenti içerisine girmemiştir. Yine de çavuş iyi iş çıkarır ve Enver'in beğenisini kazanır. Enver memnundur zira adres belli olmuştur, sırada artık apartmanı bulmak kalmıştır geriye. Ekip hızlıca taşıtlara biner ve kasabada bu apartmanı aramaya başlar. Bütün kasabayı turlar ve gördükleri insanlara bu adresi sorarlar. Kimse "Arslan Sokak" adında bir sokak bilmemektedir. Birkaç saatin

ardından ekip bütün kasabayı tavaf etmiş lakin mevcut adresi bulamamışlardır. En son Enver çareyi tapu dairesine gitmekte bulur. Devlet dairesinden içeri girer ve görevli memurun masasına gelir.

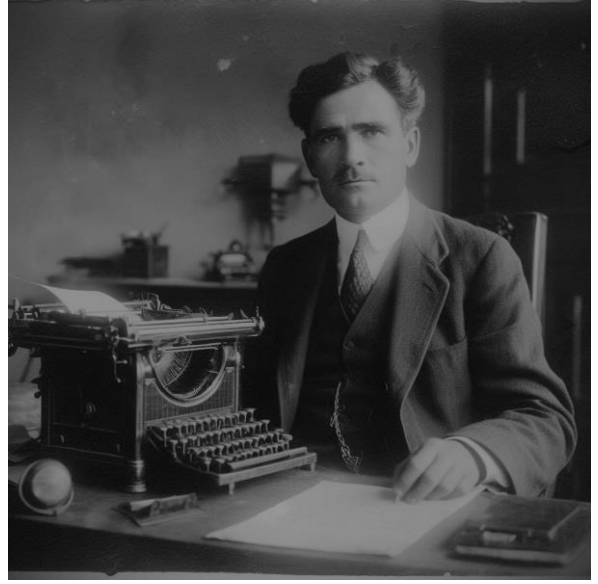

Memur Enver'e dik dik bakar ve onu tersleyen bir tavırla konuşur. "Ne duruyorsun efendi, çok meşgulüm görmüyor musun? Şimdi git sonra gel." Enver adamın bu münasebetsiz tavrından epey rahatsız olur. "Beyefendi meşguliyetleriniz arasında vatandaşa hizmet yok mudur?" Adam Enver'in bu sorusuna iyice sinirlenir. "Yoğunluk var kardeşim! Baksana bir yığın işle uğraşıyorum zaten bir de seninle mi uğraşacağım. Hadi bas git! Sonra gel..." Bu adam artık haddini aşmaktadır. Enver paltosunun iç arka cebindeki hüviyetine uzanırken adam tekrar konuşur. "Bak hâlâ dikiliyor başımda, laftan anlamıyor musun kardeşim!" Sonunda Enver aradığını bulur ve gözüne sokarmışçasına adama uzatır. "Ben Kamu Çasıtı Teğmen Enver Arslantürk, Milli Asayiş Hizmeti Yüksek Kurumu'nun, Kamu Asayiş ve Milli Uzlaşma Kurumu bünyesindeki İçtimai Sulh Bürosu'ndan vazifelendirilerek buraya geldim." Memur, Enver'i duyduğu gibi dehşetle ayağa kalkar ve önünü ilikler. "Buyurun Efendim! Nasıl yardımcı olabilirim siz kıymetli komutanıma?" Enver cebinden dolma kalemini çıkarır ve adamın

önündeki kâğıda adresi yazar. “Bana bu adresin yerini tespit etmen gerek.” Adam adresi okur ve ardından hızla koşarak kayıt defterini getirir. Bir süre bakındıktan sonra çekinerek Enver’e döner. “Komutanım, adreste bir yanlışlık olması mümkün müdür acaba zira böyle bir sokak Çarşamba’da namevcut bulunmaktadır.” Enver şaşırır. “Allah, Allah emin misin?” Memur çekincesini sürdürür. “Yani komutanım... Eminim.” Enver tekrardan bir bilmecenin içinde olduğunun farkına varır. Ve hatta bu bir şaşırtma bile olabilir. Katil Enver’e halen daha vakit kaybettirmektedir. O çıkmaz esnasında Ragıp tekrar söze karışır. “Komutanım bir da tam tersinu denesek nasıl olur. “Nehir Sokak, Arsulan Apartmanı.” Memur deftere tekrar bakar ve biraz aradıktan sonra adresi bulur. “Evet komutanım, aradığımız adresi kayıtlarda buldum. Bumin Kağan heykelinin sağındaki büyük apartmandır.” Enver Ragıp’ın omzuna vurur. “Arslansın çavuş Arslan” der ve ardından memura döner. “Bana bak memur efendi, bir daha da vatandaşa böyle muamelatta bulunursan, seni Varto’ya sürdürtürüm haberin ola!” Memur korkuyla irkilir. “Aman komutanım yapmayın, etmeyin oralarda ben ne ederim.” Enver tebessüm eder. “Belki o vakit vatandaşa adam gibi davranmayı öğrenirsin.” Sözü bittikten sonra ekip hızlıca araçlara geri biner ve söz konusu heykelin bulunduğu yere gelir.



Bumin Kağan heykeli heybetli ve estetik bir görünüme sahiptir. Enver biraz heykele bakar ve

bir sigara yakar. İnsanlar hiç garipsemeden heykele alışmış bir halde çevresinde dolaşmaktadır. Çok geçmeden Enver ekiple beraber yürümeğe başlar ve söz konusu apartmana girer. Ardından ikinci daireye yönelir ve kapının önündeki paspası kaldırır. Paspasın altında anahtar yoktur ama bir not vardır.

“Anahtarı orada bulamazsın aziz kardeşim. Kapıyı kırmamız gerekecek.

“Saygılarımla Namık Kemal”

Enver bu not üzerine kapıya sert bir omuz darbesi vurur, ardından bir tane daha ve bir tane daha zaten kilitli olmayan kapı sonunda açılır. Kapı açılır açılmaz içeriden yoğun ve pis bir koku dışarı hücum eder. Herkes öksürmeğe başlar... Enver ve ekibi kapıdan uzaklaşırlar. Enver atkısını yüzüne sararak içeri girer, peşinden Başçavuş ve Rıdvan da ona eşlik eder. Evin içerisi gayet derli ve topludur. Lakin ilerledikçe leş kokusu daha da artmağa başlar. Enver kokunun arttığı yöne doğru ilerler ve mutfaka varır. Mutfakta ise esas sürpriz ile karşılaşır. İmam efendinin meçhul olan yarısı onları misafirperver bir eda ile karşılar. Gördüğü görüntü hiç hoş değildir. Cesetten geriye kalan kısım kurtlanmış ve çürümüştür. Böylesine iğrenç bir görüntü Enver’in içini kaldırır ve kusmamak için kendini zor tutar. Maktulün meçhul yarısına biraz daha yaklaşan Enver ocağın üstündeki çaydanlığa bakar ve onun yanındaki zarfa uzanır. Ardından Enver ve iki adamı hızlıca daireyi terk eder. Enver Ragıp’a döner. “Ragıp derhal otomobili alarak hastaneye git ve Hüseyin Avni Tabipler’i bul. Ardından Öztürkçü’nün meçhul yarısını bulduğumuzu söyle ve adresi ver.” Ragıp hızlıca çıkar ve ekip de minibüsün arka tarafına biner. Enver zarfı açar ve mektubu okumağa başlar.

“Kıymetli dostum Enver’e

Çaya davet ettim lakin sen bana saygısızlık edencesine davetime bu kadar geç icabet ettin. Senin gibi saygın bir hükümet polisine yaklaşıyor mu? Ö

kadar sene hizmet ettiğin devletin sana hiç devlet terbiyesini öğretmedi mi? Gerçi öğreteceğini pek sanmıyorum açıkçası. Zira senin o devlet dediğin yağan, biraz evvel gördüğün kokusmuş hayalardan başka bir şey değildir. Bunu söyleyecek haddi kendimde görüyorum genç adam zira ben meclise yalakalarını doldurup, onlara her uyduruk maslahatımı oy birliği ile kabul ettirmedim. Büyük muhaliflerimden birini, muhafız kumandanıma öldürtüp ardından onu da diğer adamlarıma geberttirip ayaklarından asmadım. Sertliğinden ve cevvalliğinden irkettiğim bir kumandanı meclisin ortasında dalkavuk yaranıma kursunlatıp sonrasında da onu kan kaybından ölene kadar bekletmedim. Beraber yola çıktığım dostlarımı, sonrasında icraatlerimi beğenmedikleri için çeşitli zırva ve kumpastarla kendi gayri hukuki fevkalade mahkememde idamla yargılatıp, tam hepsini asacakken ordunun buna karşı durmasıyla korkup fikrimden caymadım. Yakın dava arkadaşlarımı bana suikast yapacaklarmış diye astırmadım, götünde donu olmayan halkuma eklemek götüreceğime şapka giymeği mecbur kıldım. Ben o sarı mendebura kıyasla çok temizim aziz dostum. Emin olabilirsin... Ben yalnızca bir imam öldürdüm; peki ya paşan; muhaliftir, gericidir deyip kaç imam öldürdü. Katletti... Bir diğün bakalım genç adam. Rıza Nur kaçı canını zor kurtardı, Rauf Orbay korkuyla bir Fransız gemisinin kazan dairesine saklanarak kurtuldu senin Kemal'in gazabından. Mareşallik bahsettiği Karabekir'i bir diğün. Ona 'Emrinizdeyim Paşam' demeseydi Karabekir, Mustafa Kemal ne yapabiliirdi? Peki Karabekir'e ne oldu? Evvela tasfiye edildi, ardından idamla yargılandı en sonunda yıllarca köşkünün dışına kafasını dahi

uzatamadı. Hatırat yazdı toplatıldı... Zeki Velidi Tarih Kongresinde gayri ilmi bir şey yapıyorsunuz diye karşı çıktığında tarih tezine; yalakası, tarihle zerre alakası olmayan Resit Galip'e onu azarlatıp ardından da istenmeyen adam ilan etti. Sonra da uzun yıllar yol gittiği ekibini tek kalemde harcadı ve yerine de eski dışlanmışları geri getirdi. Adama bak koskoca insanlarla bir oyuncak misali oynuyor. Pes doğrusu... Allah bilir geri vazifeye gelenlerin her biri, bir de paşaya iade-i itibarları için sonsuz minnet ve şükran besliyordur. Ulan sizi zaten haksız yere bu hale koyan bu herif değil miydi? Bir de liitfetti sizi affetti diye ona minnettar oluyorsunuz. Böylesine bir acizlik görülmiş şey değildir azizim. Daha devam edeyim mi? Peki... Mebusluk gibi mukaddes bir vazifeyi akide şekeri dağıtır gibi yalakalarına peşkeş çekmedi mi Ulu Başbuğum. Bir araştır bakalım Üçüncü Türkiye Büyük Millet Kurultayındaki kaç mebus başka mebusların yanında bir de mebus maaşını cebe indiriyor. Peki ya darülfünununda? Hoca demeğe bin şahit; ilim bilmez, fen bilmez, lisan bilmez mendeburlar profesörlük üzere profesörlük alıyor. Hem profesör, hem mebus olup çift maaş yiyor. Meclis meşruyetini halktan alır, bunu pek tabi sen de biliyorsun genç adam. Peki bu meclisin meşru olması için yalnızca bir pusulaya basılan mühür kâfi midir? Zaten mebus seçilecek namzetler, Arkanın merkezi umumisinde seçimden evvel belli değiller mi? Namzet listelerinde ismi geçenerin mebusluğu kesin değil mi? Seçim yapılıyor, reyler veriliyor işte bu cumhuriyettir. Ne cumhuriyet hem de... Tek adaylı listelere gidip oy vermek demokrasi midir? Meşruyet devirlerinde hiç değilse farklı namzetler vardı, İttihatçı gâvurları sopa zoru ile de olsa milleti kendi namzetlerine

çekmekte idi. Sağ olsun en başöğretmen, başkumandan, başinsan Kemal; başittihatçı olduğumu da göstermiş olacak ki doğrudan namzetleri de teke indirdi. İstibdat, istibdat diye kuduran zevatin müstebitleşmesidir en büyük ironi. Sultanın istibdadı gitti, yerine Kemal'in istibdadı geldi. Sence bu yolla kurulan bir meclis ne kadar halkın meclisidir, demokratik olmayan bir seçimle gelen mebusun çıkardığı kanun ne kadar muteberdir? Merak buyurma genç arkadaşım, sen de yavaş yavaş bu tozpembe suretin ardındaki esas çehreyi göreceksin. Merak etme daha zamanı var, ama gördükçe yaşayacağın acıları şu anda tahayyül edebileceğini ve kendini buna hazırlayabileceğini sanma. Bu suret öyle bir surettir ki, çatal dilli bir yılan misali kurnazdır, seni sürekli kandırır. Yarattığı hihiyalı masalın arkasında saklar esas hakikatleri, işte o hakikatler bir gün meydana çıkacaktır. O vakit bu çuval terse dönecek ve bu millet bütün bu madrabazların hesabını görecektir, onların devasa türbelerini umumi helaya çevirecektir. Gerçi hela bile daha şerefli bir müessesedir işbu müesseseye kıyasla. Güne güzel başladık değil mi? Hakikat isimli elin sillesini yedin ve kendine geldin biraz değil mi? Fevkalade... Enver ismin ne kadar da seni anlatıyor, hem bir ahmaksun hem de kendini bir kahraman sanıyorsun. O çizmeler, başındaki kalpak, kiilot pantolon... Kuuvacılara özeniyorsun değil mi? Ama ben sana söyleyeyim çocuğum, onların devri geçeli yıllar oldu. Onları bizzat senin paşan bitirdi, ya kendi emrine soktu ve yenicesi yaptı; boyun eğmeyenlerin de üzerine asakirini saldı. Böylesine bir hayal âlemi içinde yaşayan bir nesille nasıl bir yerlere gelecek bu koca ülke... İttihatçılar bile sizden daha rasyoneldi. Siz ise

rasyonellikten çok uzak; idealizm masallarıyla akılları bulanmış, romantik yüğünlarsınız sadece. Bir mitralyözün üzerine yalın kılıç at sürecektir kadar ahmak ve akılsızınız. Umalum da zamanla bu rüyadan uyanın yoksa cidden sizi bu yok oluşun pençesinden hiçbir güç kurtaramayacaktır. Gerçi sıradan bir katilin sözleri seni ne kadar etkiler bilemem. Belki de bu söylediklerimin hiç biri senin bir adeleni dahi oynatmamıştır. Zihnindeki moloğ yüğünlardan bir mucur paresi dahi çekememişimdir. Dedelerimiz akıllı adamlarmış çok güzel sözler söylemişler zamanında. Güneş balçıkla swanmaz gibi. Gerçi siz bu paşanıza bu kadar iman ettikçe, buna da yeltenirsiniz. Ki senden evvelkiler de bolca yeltendiler amma ve lakin muvaffak olamadılar Teğmen... Siz yalnızca gözlerinizi balçıkla swamaktan öteye gidemezsiniz. Evet bu da bir yöntemdir gün gibi meydanda olan hakikatleri görmemek, yok saymak, kayıtsız kalmak için. Ama ne bileyim sana da biraz aptalca gelmiyor mu bu durum. Gerçi gelse idi gözlerini gerçeklere kapatmağa bu kadar hevestli olmazdın. Neyse Teğmen şu anlık tatlı sohbetimizin sonuna geldik. Umarım çayı beğenmişsindir, afiyet olsun sıradaki hedefin ikinci meyviti tespit...

Dostun Namık Kemal"

Ekip mektubu dinlerken, ithamların ağırlığından bunalmış bir haldedir. Enver mektubu katlar ve cebine yerleştirir. Başçavuş konuşur: "Bu herif kafayı mı yemiş? Ya Çarşamba lodosunda kafayı üşütmüş ya da çok üşümüş ateşle oynuyor." O esnada notu katlarken Enver'in son kısma tekrar gözü çarpar, ve koşarak araçtan çıkar. Peşinden diğerleri de gelir. İtil merakla sorar: "Nereye Enver Abi?" Enver hızlıca atkısını yüzüne geri dolar ve cesedin daha doğrusu meçhul yarımın olduğu mutfağa doğru ilerler. Hızlıca çaydanlığın kapağını

kaldırır ve içindeki notu görür. Notu alıp mutfaktan çıkar. Ardından katlı olan notu açıp okur.

"Kitaplık / 3 / 8 / 5 Mevta'nın bul"

Hemen içeride kitaplık aramağa başlar, çok geçmeden çalışma odasına girer ve orada genişçe bir kitaplık bulur. Ardından üçüncü raftaki sekizinci kitabı eline alır. Kitap Eski harflerle basılmıştır. Kapağını okur.



"Kitab-ı Dedem Korkud alâ Tâife-i Oğuzân" yazmaktadır kapakta. Altında ise müstensih Kilisli Muallim Rifat yazmaktadır. Tarih ise 1332'dir. Enver kitabı açar ve içinden beşinci sayfaya gelir, ama bir not ya da bir ipucu bulamaz. Ardından aklına beşinci hikâyeyi açmak gelir, sayfa sayılarından hikâyeyi bulur. Hikâye: "Duha Koca Oğlu Deli Dumrul" dur. Enver'e bu kitabı daha önce Edebiyat muallimi okutmuştur. Deli Dumrul ile bir bağlantı kurmağa çalışır. Bir anda kafasına dank eder ve kitabı yerine koyup hızlıca binadan ayrılır. Herkes meraklıdır, İtil sorar: "Teğmenim ne keşfettiniz?" "Acilen köprüye gitmemiz gerek derhal!" Rıdvan üsteler. "İyi de efendim anlatın ne anladınız?" Enver hararetle konuşur. "Bir kişiyi daha öldürmüş teres." Hızlıca

ekip minibüse atlayıp köprüye gider. O esnada küçük bir kalabalık da orada toplanmıştır, kolcu memurları da oradadır. Enver cesedin yanında Hüseyin Avni ve Ragıp'ı görür. "Ne var elimizde?" Hüseyin Avni muzipçe konuşur: "Ooo Teğmenim sürekli peşimde geziyorsunuz siz de? Alacaksınız anamlar Polatlı'da oturuyor çiçeğini çikolatanı al istemeğe gel." Enver şişman adamın münasebetsiz şakalarına aldırılmak arzusunda değildir. "Olur olur evvela şu işi halledelim, sonra da birbirimizi hallederiz..." Hüseyin Avni, Enver'in şakaya iştirakinden mutlu olmuştur. "Teğmen'im maktul İzmitli bir vergi memuruymuş, baksanıza kevgire dönmüş, ben altı-yedi bıçak darbesi saydım ama daha çok gibi. Bir de adamın üstünden yine bir not çıktı buyurun okuyun.

"Köprüden geçeyim dedim... Beş para istedi! Vazgeçtim, geçmeyeceğim dedim... Bu sefer de on para istedi! Ben de diyetimi 10 kama ile ödedim."

Enver notu sesli okur, Hüseyin Avni güler. "Bu deyyus hep böyle nüktedan mı yav?" Başçavuş cevap verir. "Oho hocam bir de sen diğer notlarını bir görsen." Enver o esnada köstekli saatine bakar, saat gelmek üzeredir, hızlıca ekip toplanır ve karakol binasına doğru yola çıkarlar.



Büyük bir insan grubu karakol önünde toplanmış ve başkaları da halen daha meydanda toplanmaktadır çevreye ise ekibin kalan kısmı yerleşmiştir. Enver ve yanındakiler de hızlıca minibüsten inerek kalabalığa karışırlar. Çavuş Mevlüt saatine bakmaktadır, tam vakit geldiğinde ise bağırmağa başlar. “Artin! Artin’i getirin!” Ardından Çavuş Pusat da ona katılır. “Ermeniperver köpeği getirin! Vatan hainini getirin!” Buna mütekaip Çavuş Vehbi de haykırır. “Hain-i Din! Hain-i Devlet! O deyyusu getirin.” Onlarca insan ellerinde; çekiçler, tokmaklar, haydarlar ile bağırmağa başlar. Enver bütün çatılara ve pencerelere bakmakta katilin kendini açık etmesini beklemektedir, o esnada çavuşlar dozajı biraz daha artırarak bağırmağa devam ederler. Ayrıca herkesin eli paltoların içinde sakladıkları HMT’lerdedir.

On beş dakikanın ardından karakolun kapıları açılır ve iki polis memuru Muzaffer’in koluna girerek onu dışarı çıkarmağa başlar. Enver içinden “Helal olsun Rıza’ya” der zira Muzaffer İngiliz tarzı bir takım elbise giymiş, saçlarını Ali Kemal gibi taramış ve bıyıklarını da onun gibi burmuştur. Enver cidden adamın Ali Kemal’e benzediğini fark eder. Muzaffer yaklaştıkça halkın sesi daha çok yükselir, Muzaffer de aynı şekilde feryat eder. “Etmeyin! Eylemeyin! Kıymayın!” diye bağırır...

Muzaffer kızgın kalabalığın arasına atılır ve feryatlar, küfürler, kahkahalar havaya yayılmağa başlar. Muzaffer rolünü epey gerçekçi oynamaktadır ki, her “küt” sesinin ardından böğürür. Bu linç böyle sürerken bir el silah sesi meydanda çınlar... Katil Doğu’da bulunan bir apartmanın ikinci katından kalabalığa bağırır: “Ulan şerefsizler! Namussuzlar! Sizin insafınız yok mu!” adam ağlamaklı bir tavırla çırpınmaktadır. “Nasıl yaparsınız! Nerede hukuk! Nerede adalet! Göstereceğim size nasıl olur katliam!” Tam o esnada adam elindeki DP-28 makineli tüfeğini doğrulturken, ekip HMT’ler ile binaya ateş açmağa başlar. O esnada Enver ve İtil de onlara iştirak eder

ve binayı yaylım ateşine tutarlar. Adam üzerine ateş açılması sonucu siper alır. Halk silah seslerinden korkup meydandan kaçmaya çalışır. O esnada adam siper aldığı yerden başını bile kaldıramaz zira ekip iki grup halinde ateş etmektedir. Bir grup şarjör değiştirirken diğer grup binayı ateş altına alır. Biraz kurşun yaktıktan sonra Enver “ateş kes” talimatı verir. HMT’lerin namlusundan dumanlar çıkarken Enver binaya doğru yaklaştıkça başlar. O esnada içerden bir bağırma sesi işitilir. Belli ki katilden gelmektedir. “Sen de kimsin?”, “Yapma!”, “Yapma!” sonunda da bir el silah sesi duyulur. Enver hızlıca binaya doğru koşar ve üst kata çıkar. Kapısı kırılmış olan daireye girdiğinde ise içeride katilin cesedi ile karşılaşır. Peşinden Korkut, Mustan ve Mevlüt de daireye gelirler. Enver hemen adamlarına döner: “Katili katletmişler, koşun elimizden kaçırmayalım bu adamı!” der. Ekip etrafı fellik fellik arasa da birini bulamaz. Sonunda da tekrar katilin katledildiği yere dönerler. Enver, İtil, Başçavuş, Rıza ve Rıdvan adamın etrafına dizilir. Rıza konuşur: “Ne güzel elektrige verecektik teresi...” Ardından Başçavuş cevap verir: “Yapacak bir şey yok su testisi suyolunda kırılır.” Rıdvan da konuşmaya dâhil olur. “Katili kim katletti acaba? Ben çok polisiye okudum kesin bir imza bırakmıştır.” Enver cesedi incelediğinde adamın sağ kaşağına bir kurşun sıkıldığını, üstünün başının düzeltilmiş olduğunu ve yüzüne küçük bir kâğıt bırakıldığını fark eder. Kâğıdı alır, ardından katilin ceplerini yoklar ve yeni bir not bulur. Evvela katilin yazdığı son şeyi okumak ister.

“Aziz kardeşim Enver yeni hediyemi nasıl buldun acaba? Kusura bakma o herifi de tepelemem gerekiyordu. Farkındayım benim de günahlarım artmağa başlıyor. Ne dersin sence ben de günün sonunda paşan gibi acımasız olur muyum? Dede Korkut oyunum nasıldı ama? Beğendin değil mi doğru söyle... Çaydanlığa bir el bombası da düzenekeleyebilirdim esasında çok hoş olmaz mıydı?”

Çaydanlığı çektiğin anda 'bum' parçalarını adli tabipler birleştirdi. Şükret ki amacım seni öldürmek değil canım arkadaşım. Ben sarı paşan gibi değilim merak etme dostlaruma kıymam. Neyse... Gel istersen biraz boğaz havası alalım, İstanbul'a dönüyorum bugün, gerçi sen bu notu aldığında ben çoktan yola revan olmuş olacağım ama istersen sen de peşimden gel, diğer icraatlerimi görürsün hem. Kusura bakma beni bulamadan döneceksin vazifenden ama dert etme hiç, illaki bir gün bulursun. Velhasıl kendine iyi bak aziz dostum Teğmen Enver, gözlerinden öperim kardeşim...

İmza Dostun Namık Kemal

Enver mektubu okuduktan sonra etrafa bakar ve odada iki tane valiz olduğunu görür. “Beyler tam zamanında yetişmişiz yoksa lavuk tüyüyormuş.” Enver son notu da cebine koyar ve ardından katilin yüzüne bırakılan küçük kâğıda bakar.



Kâğıtta dört sembol vardır. Enver bunların ne olduğunu bilmemektedir. Diğerlerine gösterir. “Bu nedir sizce, bir malumatı olan var mı?” Herkes sembollere bakar ve bir şeye benzetemez. Enver bu küçük kâğıdı cüzdanının içine koyar ve ekibiyle beraber binadan ayrılır. O esnada ikinci kata Şakacı Doktor Hüseyin Avni'nin çıktığını görür. “Teğmenim yav! Buradan da sürekli bir ceset çıkıyor vallahi bıktım bu kasabadan!” Enver memnundur, katili kıl payı da olsa yakalamıştır. Ama yine de içinde bir tatminsizlik hissi vardır. Katil Enver'e “şüphencilik” hastalığını bulaştırmış ve sözleriyle Enver'in aklını bulandırmıştır. Adamın böyle “bok gibi” ölmesi de onu pek şaşırtmıştır doğrusu. Enver zihninde derin bir kargaşa ile Ankara'ya dönecektir. “Hüseyin Avni Bey biz dönüyoruz burada işimiz kalmadı ama anlaşılın siz birazcık daha mesai yapacaksınız.”

Ekip sırtarak yığın doktora bakmaktadır. “Tabi canım siz öldürün, ben temizleyeyim oh ne güzel hayat vallahi. Keşke tıbbiyeye değil de her ne okunuyorsa orada okusaydım. Hiç değilse bir enayi çıkardı ben gibi sizin arkanızı toparlayacak.” Herkes doktorun bu sözü üzerine gülmeğe başlar. “Neyse Teğmen ise iyi yolculuklar, bu arada dostunuz için de teşekkürle gerek yok ne de olsa elimize yapışmaz değil mi?” Enver doktorun demek istediğini anlamaz. “Hangi arkadaşımız, nasıl yani?” “Şu aşağıda ağzı yüzü kan içinde olan arkadaşımız Muzaffer mi ne adı.” Herkes şaşkındır ve koşarak aşağı inerler. Ardından kafası ve kolu sargılar içinde olan Muzaffer'i görürler. Enver telaşla sorar. “Muzaffer iyi misin aslanım?” Muzaffer umursamaz bir tavırla sigara içmektedir. “İyiyim komutanım, ahali biraz rolünü ciddiye almış. Arada bazıları gerçekten vurdu.” Diyerek basar kakhahayı. Rıza ise ellerini kaldırarak konuşur: “Vallahi Şef hiç bana bakma ben herkese teker teker tembih ettim bu bir müsamere, gerçekten vurmuyacaksınız adama diye ama demek ki Muzafferi ne kadar güzel benzettiysen Ali Kemal'e halk gerçeği sanmış bir anlık. Rica ederim... Rica ederim... Vazifemiz en nihayetinde.”

Biraz gırgır şamata yapıldıktan sonra herkes araçlara biner ve Ankara'nın yolunu tutar. Yaklaşık altı saatin ardından akşam sularında KAMU binasına varırlar. Buhari onları kapıda karşılar. “Hoş geldiniz evlatlar! Aferin ilk vazifenizi layıkıyla yerine getirdiniz.” Enver büyük bir gururla tekmil verir. “Sancar Ekibi 13 mevcudu ile emir ve görüşlerinize hazırdır şefim!” Buhari Enver'i kucaklar. “Aferin evlat akıllıca bir işle bu meseleyi çözdün tebrik ederim.” Enver biraz mahcup hisseder. “Sağ ol şef!” Ardından Buhari teker, teker bütün ekibi tebrik eder ve içeri girerler. Buhari Enver ile odasına çıkar, ardından karşılıklı otururlar.

“Evlat anlat bakalım, neler oldu.” Enver bütün olayı Buhari'ye anlatır ve o esnada katilin mektuplarını da gösterir. “Bak şu densize, olayları

nerelere çekmiş. Her hususu ya yalan yanlış anlatıp tahrif etmiş ya da çarpıtmış. Nasıl da adamın aklıyla oynuyor mendebur.” “Haklısın Şef...” Buhari daha da hiddetlenir. “Her devri ahvaline göre yargılamak icap eder. Oradan öyle oturup ahkâm kesmek kolay... Neyse evlat ama şu linç olayını iyi akıl etmişsin bak nasıl düşmüş oltaya.” Enver Buhari’ye katilin suratındaki küçük notu da gösterir. “Bunu katili öldüren bırakmıştı, zannımca kendi imzası bu.” Buhari kâğıda bakar, “Bu bir eski yazı sistemine benziyor. Danimarka’da bir müzede buna benzer şeyler gördüğümü hatırlıyorum ama bu yazı kimlere ait bilmiyorum evlat iyisi mi sen bunu Türkiye Dil ve Tarih-Coğrafya Akademisindeki hocalara bir sual et, onlar kesin bilir bunu ve hatta okurlar.” Buhari ile biraz daha konuştuktan sonra Enver dinlenmek üzere odasına çekilir, üstünü değiştirir, pijamalarını giyer ve biraz kitap okumağa başlar. Ama bir türlü kendini kitaba veremez zira katili öldüren adamın da ne olduğu meçhuldür. Enver okuduğu her satıra karşın zihninde başka hususları düşünmektedir. İmam’ın çürümüş yarısı, İtil’in güzel yüzü ve gözleri, katilin sözleri, Muzaffer’in yediği dayak ve son olarak da bu küçük kâğıttaki semboller. Bu kırk tilki Enver’in kafasında volta atarken, Enver kapı sesi ile irkilir. Bu saatte kimseyi beklememektedir. Ayağa kalkar ve kapıyı açar, ardından karşısında Ragıp ile Faruk’u görür. “Ne oldu Ragıp?” Ragıp biraz çekinerek konuşur. “Komitanum, bizum Muammer’un Çubuk’ta bir bağ evi varmuş ha oraya gideyruz da sizi da çağıralum deduk. Bugünü kutlayacağuk.” “Aferin lan! İyi akıl etmişsiniz bekleyin hemen geliyorum.” Enver hızlıca üstünü giyinir ve iki adamıyla beraber kurumun biraz uzağına park edilmiş olan minibüse varır. İtil hariç bütün ekip oradadır. Rıza direksiyona geçer, yanına ise Enver ve Başçavuş oturur, diğerleri de sıkış tepiş arka tarafa sığarlar. Yol boyu bütün ekip gırgır şamata yaparlar, Enver de iyice bu adamlara bağlanmağa başlamıştır. Her birinin kendince bir dünya görüşü ve müthiş becerileri vardır. Ragıp bile bütün yol herkesi gülmekten kırar geçirir. Ekibin çavuşlar kısmı Enver’e Çarşamba’da

yaşadıklarını anlatır, Enver ekibine zaman geçtikçe daha çok ısınmaktadır. Bir saatlik yolun sonunda Muammer’in bağ evine varırlar.



Muammer’in bağ evi fevkalade güzeldir, ekip arabadan inince yaşlı bir kâhya onları karşılar.



“Aman beyim hoş geldiniz, dostlarınız kim?” Muammer konuşur. “Memduh Efendi sana komutanımı ve vazife arkadaşlarımı getirdim.” Yaşlı adam çok memnun olur. “Gomtanım hoş gelmişsin, sefalar getirmişsin. Buyrun... Buyrun...” Bütün ekip çardağa doğru yönelir,

içerden oturak ve masalar getirilir. Rıza mangalın başına geçer. “Şef mangalda seni tanımam haberin olsun, söz konusu mangalsa burada başkumandan benim.” Enver de dâhil herkes güler. Rıza herkesle şakalaşmağa devam eder; Ragıp ile uğraşır, Muzaffer’e laf atar, Korkut’a dokundurur... Sucuklar, köfteler mangalda pişerken, Mevlüt de salata yapar, Vehbi meze yapar herkes bir işin ucundan tutar... Sucuklar, Köfteler piştikçe rakılar da bardağa doldurulur herkes yavaştan içmeğe başlar. Enver bu ortamdan hiçbir yerde alamayacağı kadar çok keyif alır. Çok yoğun bir aitlik duygusu hissetmektedir. Enver bunları düşünürken Memduh dayı içerden bir bağlama getirir. “Hangınız çalmasını bileyor?” Mevlüt Mustan’ı işaret eder. Ekip ısrar eder ve Mustan da dostlarını kıramaz bir oyun havası söyler.

*“İğdeler göverdi mi?
Aman dalları bel verdi mi?
Beklediğim guşluk vakti,
Aman söz verdi de gelmedi.*

*Tin tin gelir pınar başına,
Hişt gız! Bakma emmim oğluna!*

*İğdenin dallarına,
Aman gurbanım hallarına,
Yatsam da hiç galkmasam,
Aman yârimin gollarına.*

*Tin tin gelir pınar başına,
Hişt gız! Bakma emmim oğluna!*

*İğdenin gölgesinde,
Aman yudumluyor gayveyi,
Mahleyi del ediyor,
Aman zapt edin şu gözeli!*

*Tin tin gelir pınar başına,
Hişt gız! Bakma emmim oğluna! “*

Çalıp söyleyip eğlenir herkes, rakılar tokuşturulur; köfteler, sucuklar yenir. Enver bugün her şey bir tarafa yeni bir aile kazandığını da fark eder. Koca, koca adamların onu benimsemesi, ona hürmet göstermesi ve en mühimi de itimat etmesi Enver’in çok hoşuna gitmiştir. “Keşke babam da burada olsa ve bugünleri görseydi” diye geçirir içinden.

Biraz vakit geçtikten sonra yaşça büyük olanlar cenk yılları hikâyelerini anlatmağa başlar. Herkes heyecanla dinler ardından anılar, hatıralar, aşklar anlatılır. Rakılar içilir herkes kör kütük olduğunda ise içeri girip yatılır. Öğlene doğru kalkan ekibe Rıza bir koca sacda sucuklu yumurta yapar. Kahvaltılar da edildikten sonra, merkeze dönmek üzere tekrardan yola çıkılır. Varıldıktan sonra Enver, kendisine tahsis edilen otomobile atlar ve üniversitenin yolunu tutar. Dil ve Tarih-Coğrafya Akademisi Atatürk tarafından büyük hedefler ve heveslerle kurulmuştur. Paşa’nın gayesi bu akademinin Türk Dili ve Türk Tarihine ışık tutacak büyük başarılar imza atmasıdır.



Enver Akademinin abidevi binasından çok etkilenir. Yürüyerek içeri girer ve etrafa bakınır. Bir grup oturan öğrencin dilbilim hususunda konuştuklarını duyar ve hemen yanlarına gider. “Çocuklar esenlikler.” Öğrenciler Enver’e bakar. “Buyur abi...” Enver cebinden notu çıkarır ve çocuklara gösterir. “Ben burada yazan şeyi okuyabilecek birini arıyorum siz taniyor musunuz?” İçlerinden en girişken olanı kâğıda bakar. “Abi bu Kök Türkçe.” Enver kâğıda bakar. “Yaa... Öyle mi?” Çocuk ardından devam eder. “Abi bunu en iyi Hüseyin Namık Orkun okur ama onun bugün dersi yok burada. En iyisi ben seni

Atsız Hoca'ya götüreyim.” Enver Atsız Mecmua'yı uzun zaman okumuştur. “Atsız Hoca mı? Nihal Atsız mı?” Çocuk tebessüm eder. “Evet abi başka kim olacaktı.” Bu genç epey yardımsever ve güler yüzlüdür.



Enver ile beraber yürürlerken ona etrafı da gösterir. O esnada Akademi ile ilgili çeşitli şeyler anlatır. En sonunda bir sınıfa gelirler. “Abi Atsız Hoca'nın sınıfı burası.” Saatine bakar. “Birazdan biter dersi. İstersen içeri girip dinleyebilirsin o esnada.” Enver'e bu fikir mantıklı gelir ve çocuğa teşekkür ederek sınıfa arka kapıdan girer. O esnada Atsız ayakta öğrencilere bir şeyler anlatmaktadır.

“Yobazlık beynelmilel bir hastalıktır. Kızıllı olduğu gibi yeşili de vardır. Fikirlere ve içtihatlarla saygı duymak ve onlarla tartışmak seviyesinde olmadıkları için daima yırtınırlar, küfür ve iftira ederler. Biri işçiler üzerinden tüm dünyayı birleştirmek hülyasında gezerken, diğeri de bütün Müslümanları tek bir çatı altında toplamak rüyasını görür. İnsanlık tarihinin başlangıcından beridir birbirini öldüren ve kendi arasında geçinemeyip binyıllarca savaşıyor bu büyük kütleyi tek çatı altında toplamak ne kadar ahmakça bir hezeyansa; daha kendi içinde bir birlik gösterememiş dünya Müslümanlarını da tek devlet kılmak o kadar abes bir arzudur. Lisanca, harsça ve şuurca birleşmemiş

onlarca toplumu birleştirecek formül ne proletarya diktatörlüğüdür ne de bir avuç yobazın çevresinde filizlenecek bir ihvan zihniyettir. Onlar çıkıp biz Turancıyız diye ki bununla iftihar ederiz, bize çıkıp hayalci derler. Lakin esas hayalin cihanşümül bir Darüislam veya Komünist Rejim kurmak olduğunun farkında değildirler. Siz böyle olmayın sakın.” O esnada bir öğrenci merakla sorar:

“Peki hocam Turan da bunlar gibi biraz şey... Zor olan bir hedef değil midir?” Atsız bu soru üzerine öğrenciye döner, saçının sola yatık perçemini düzeltir ve konuşur. “Pek tabii zordur ve hatta şu anda bir Turan vücuda getirmek daha zordur. Lakin zor başka şey, imkânsız başka. Biz mümkün bir ülkünün peşinde koşarken onlar ise yalnızca bir yanılısamanın izini takip etmektedir ve bu izi takip ederken de yere bakmaktadırlar, bu da onları hakiki ahvali idrakten mahrum kılmaktadır. Yolda giderken yere bakarak yürürsen eninde sonunda bir engele çarparsın, onların da bu engele çarpması ve bodoslaması yakındır. Gelelim Turan'a siz dünyada hiç daha evvel bütün dünya emekçilerinin cihanşümül bir nizam bina ettiğini gördünüz mü tarih boyunca? Peki İslam'ın Araplara has olduğu devri saymazsak; bütün cihandaki Müslümanları birleştiren bir devlet olduğunu gördünüz mü? Lakin Tanrıkut Mete'yi, Ulu Kağan Çingiz'i, Büyük Fatih Timur'u okursanız göreceksiniz ki Türklerin tek bir devlet altında birleştiği tarihle vaki olan bir hakikattir, hem de bir kez değil pek çok kez. Zira bütün cihan Türklüğü harsça bir, lisanca bir, şuurca birdir. Kafi kudrete malik bulunduğu takdirde bilhassa bugün Turan'ı kurmak ve ilelebet yaşatmak mümkündür. Siz belli ki çok muzır neşriyat okumağa başlamışsınız, size iki hafta sonra teslim edilecek bir ödev veriyorum. Hepiniz; Hüseyin Namık Orkun hocanızın “Hunlar” isimli kitabını okuyacak ve bana bu kitap hakkında dört sahifelik bir yazı teslim edeceksiniz. Son bir hususa daha değineceğim... Sizce Türkçülük ne vakit ortaya çıkmıştır?” Sınıf evvela birbirine bakar, talebeler hocalarından bilhassa bu hususta çekinirler.

Ardından birkaç el kalkar Atsız da sırayla müsaade eder:

“Fransız ihtilali ile mi?” Atsız’ın yüzü ekşir: “Hayır! Milli ülküyü başka milletlerin ihtilallerinden kesp edecek kadar ahmak bir millet miyiz biz?” diğer öğrenciye işaret eder. “Sen söyle...” “Yusuf Akçura’nın üç tarzı siyaset eseri ile ortaya çıkmıştır hocam.” “Bu da yanlış, Türkçülüğün yegâne kurtuluş olduğuna dair ilk eseri yazması onun bu milli ülküyü kuran kişi olduğu anlamına gelmez... Evet sen söyle.” “Ziya Gökalp mi?” “Hayır...” Öğrenciler bir türlü doğru cevabı veremez bunun üzerine Atsız konuşur: “Kun Yabgusu Çiçi’yi işiteniniz var mı?” Sınıfta çıt çıkmaz. “Aşağı yukarı 2000 sene evvel kardeşi Hoh-an-yeh’in Çin himayesini kabulü üzerine Çiçi Yabgu erkinlikten yana olanları kendi yanında toplamış ve Kun ülkesinin batısında Kun Devleti’ni sürdürmeğe çalışmıştır. Lakin üzerine büyük bir Çin ordusunun gelmesine karşın, kaçmamış ve milli ülküsü uğrunda o, erleri ve aileleri ölüme yürümüştür. Çinlilerle savaşmadan önce de ordusuna: ‘Boyun eğmeyiz. Atalarımızdan devraldığımız ülkemizi ve erkinliğimizi teslim etmeyiz! Cidale yürüyecek erlerimiz, çerilerimiz varken ülkemizi ve erkinliğimizi müdafaa edeceğiz! Boyun eğmeyiz çünkü bu şanlı ve şerefli yaşamış ulu atalarımıza yapılacak en büyük hıyanet olur. Atalarımız bize geniş bir ülke ve erkinlik miras bıraktı, emanet etti. Atlarımız ve cesaretimizle yabancıları titreten bir millet olduk. Korumakla görevli olduğumuz bu emaneti adi bir ömür uğruna feda etmeyiz! Herkes bilir ki savaşta yiğitlerin yazgısı ölümdür. Biz ölsek bile baturlarımızın şanlı yaşayacak, evlatlarımız diğer bodunların efendisi olacaktır.’ Demmiştir. Buradan da anlaşılıyor ki Çiçi Kağan bir milli ülkeye sahiptir. Milli ülküler, toplulukların yaratıcı kuvvetidir. Bütün yaratıcı kuvvetler gibi de aykırıları yok etmek hassasına maliktir. Bir ülkünün çevresinde toplanmak ve onun için ölümü göze alarak savaşmak ne güzel şeydir. İnsanlar ancak ülke ile hayvandan ayrılabilirler. Milli bir

ülkü olmadıktan, yalnız yiyip içmeyi ve rahat etmeyi düşündükten sonra insanın hayvandan ne farkı kalır? Hayvan, ölümden ve ızdıraptan kaçır, kuvvetliden korkar. Ölümden korkmayan, ızdıraptan kaçmayan, kuvvetliyle savaşı göze alan yaratık ancak ülkücü insandır. Hep deriz ki ‘Türkler istiklaline düşkün bir millettir.’ Bu milli mefkûreye haiz ve malik olmasındandır. Türkçülük bir Türk’ün fikri, görüşü, arzusu, bakış açısı olmasından evvel en temel duygusudur. Bundan dolayı Türkçülük, Türklüğün mevcudiyeti ile başlamıştır ve ancak son Türk dünyadan silinip gittiğinde yok olacaktır. Bugünlük dersimiz bitmiştir, haftaya Türk şairlerinden Yunus Emre’yi işleyeceğiz hazırlanıp gelin.”

Atsız konuşması bittikten sonra masasındaki kitapları ve kâğıtları toplayıp çantasına koyar, o esnada da talebeler sınıftan çıkmaktadır. Enver Atsız’ın anlattıklarından fevkalade teessür olmuştur. O tesirin altında hayranlıkla Atsız’ı seyrederken mesele aklına gelir ve kalkıp ona doğru yürür. Atsız kendisine gelen çizmeli ve kaytan bıyıklı genci görünce onu evvela süzer ve ardından konuşur: “Talebe değilsin sanırım?” Enver’in neredeyse heyecandan dili tutulacaktır. Gökalp’in veliahdı, Rıza Nur’un evladı manevisi, Atsız Mecmua’nın sahibi ve başmuharriri karşısında durmaktadır. “Şey... Evet aslında değilim.” “Orası anlaşılıyor zaten, kimsin peki sen?” Enver yutkunur ve ardından konuşur: “Ben Kamu Çasıtı Teğmen Enver Arslantürk. Çok memnun oldum Atsız Bey, yani Hüseyin Nihal Bey...” Atsız tebessüm eder. “Hükümet polislerinin de derslerime iştirak buyuruyor olmasından sevinsem mi gocunsam mı bilemedim. Malum tahkik edilmek pek hoş gelmez adama.” “Yo, hayır... Sizi tahkike gelmedim size bir hususta yardımınızı rica etmeğe geldim Nihal Bey.” Atsız memnun olur. “Buyurun o vakit odama geçelim ve size yardımcı olmağa çalışayım.” Enver ve Atsız yürümeğe başlar...

“Nerelisiniz Teğmen?” “Beyşehirli Avşarlardanım.” “Güzel... Yüz hatlarınızdan

anlaşıyor zaten. Böyle hayati bir vazifeye Türk soyundan gelenlerin getirilmesini görmek güzel. Memnun oldum Enver.” “Ben de Nihal Bey.” Çok geçmeden ikili Atsız’ın odasına varırlar.



“Ne içersiniz Enver Bey?” “Sade kahve alayım.” Asistanı kafeteryadan kahveleri alır ve getirir, lakin alışkanlıktan ötürü ilk olarak Atsız’ın önüne koyar bunun üzerine Atsız hiddetlenir. “Evladım kaç keredir söylüyorum sana evvela misafire vereceksin.” Ardından devam eder: “Evet Enver Bey hangi hususta yardımcı olabilirim size?” Enver bir sigara yakar, ardından da kahvesinden bir yudum içer. O esnada Atsız da çekmecedan bir mum çıkarır ve dumanı alsın diye mumu yakar. “Nihal Bey bir soruşturma esnasında garip birkaç sembole rastladım, öğrenci arkadaşlar Kök Türk yazısı olduğunu söylediler. Bu yazıyı siz okuyabiliyormuşsunuz.” Atsız tebessüm eder. “Pek tabii, yanınızda mıdır acaba?” Enver cebinden küçük kâğıdı çıkarır ve Atsız’a uzatır. Kâğıdın küçüklüğünden ötürü Atsız küçümser bir bakış atmaktadır ki, üzerinde yazanı gördüğü anda şaşırır ve tavrı değişir. “Evet ne yazıyor üstünde?” “Şey...

Üzerinde ‘Erlik’ yazıyor.” Enver anlayamaz. “Nasıl yani erlik, er olma durumu mu?” Atsız tebessüm eder ama yine de tebessümünde dahi bir soğukluk mevcuttur. “Hayır bu bir isim. Türk Mitolojisini bilir misiniz Teğmen?” “Yani tepegöz, falan Dede Korkut okumuştum, Kaf Dağı, periler, meriler onları mı diyorsunuz.” “Bu çok daha eskilere giden bir şey. Eski Türk inancında bir tür şeytanın adıdır ‘Erlik Han’. İnanışa göre daha hiçbir şey yokken Tanrı Kara Han ve su varmış koskoca acunda. Kara Han yalnızlıktan sıkılınca da kişiyi yaratmış. İki de ebedi suyun üstünde iki kara kaz gibi uçarken kişi Tanrı Kara Han gibi yüksekte uçmak istemiş. Bu dileği sezen Kara Han ise ondan bu kabiliyeti almış. O da sonsuz suya yuvarlanmış. Kişi yaptığına pişman olup af dileyince de Kara Han sudan bir yıldız yükseltmiş ve kişi de üstüne çıkmış ve kurtulmuş. Ardından Tanrı Kara Han Kişi’ye ‘dal ve bana toprak çıkar dipten’ demiş. Kişi de emrini yerine getirmiş ama kendisi de dünya yaratmak istediğinden bir parçasını ağzında saklamış. Tanrı toprağı serpirtirip ‘büyü’ diye buyruk vermiş. Lakin Kişi’nin ağzındaki toprak da büyümeğe başlamış. Tanrı Kara Han da ‘tükür’ diye buyruk vermeseydi boğulup gidecekmiş. Kara Han’ın yarattığı dünya düzmüş lakin Kişi’nin tükürdükleri ile bataklık ve tepeler meydana gelmiş. Buna kızan Kara Han bu itaatsiz kişiye ‘Erlig’ adını vermiş ve onu âleminden kovmuş. Bundan sonra da yerden dokuz dallı bir ağaç bitirerek her dalın altında bir adam yaratmış. Bunlar dokuz insan ırkının ataları olmuş. Erklig ise bu insanların bu kadar güzel ve iyi olduklarını görünce Kara Han’dan onları kendisine vermesini istemiş. Kara Han vermemiş fakat Erlig de bunun üstüne onları kandırınca, bu insanların akılsızlığına kızmış ve onları kendi başlarına bırakmış. Erligi yer altındaki karanlıklar dünyasının üçüncü katına koymuş, kendisi de on yedinci kat göğü yaratarak oraya yerleşmiş. Erlig göğü görünce de Tanrıdan gök yaratmağa müsaade istemiş. Kabul edilince de bir gök yaratıp kendi göğüne tebaasını yani kandırdığı ruhları yerleştirmiş. Ama bunların kendi kullarından daha

güzel yaşadıklarını gören Kara Han da bir adamını onların üstüne gönderip Erliğin göğünü yıktırış. Erlik ise bundan ötürü yer altında demirden sarayındaki, gümüşten tahtında oğulları ile dünyanın sonuna kadar oturmak zorunda bırakılmış. Hülasa Erliğin hikâyesi budur. Bizim dindeki şeytanın karşılığı yani anlayacağın.” Enver epey garipsemişti bu hikâyeyi ve katili öldürenin böyle bir motivasyona sahip olması da epey etkileyici idi aslında. “Milli şeytanımızdan müstear isim alan bir katil Çarşamba imamını öldüren adamı öldürdü ve onu yakalayamadık bile.” Atsız ciddi karakterinin ve siyasi fikirlerinin yanı sıra nüktedan da bir adamdı. “İmam katillerini öldürdüğüne göre ehlişünnet vel cemaat bir milli şeytan olmalı” der ve devam eder: “Takunyaları ile yapmadığı aşikâr bu işi, elinizden kaçtığına göre.” İkilî gülmeğe başlar... Ardından Enver teşekkür eder ve çıkar.

Enver ile Atsız'ın ahablığı da böyle başlamıştır ve uzun yıllar boyu da sürecektir. Enver akademiden çıkarken aklında bin türlü fikir vardır. Bu Erlik kimdir neyin nesidir, bunu bilmemek büyük bir sıkıntı olacaktır ki bulmak ihtimalide mümkünat dairesine sığmayacak bir iyi niyetlilik olacağından bu hususa fena canı sıkılmaktadır. Bundan mütevellit Ankara sokaklarında biraz dolaşmak arzusuyla otomobiline biner ve merkezi bir yerde park edip dolaşmağa başlar. Müreffeh Ankaralıların arasına karışır, dükkân camlarına bakar, insanları seyreder, çok geçmeden bir kıraathanede soluğu alır. Oturur ve bir buzlu bira ister. Birası geldiğinde çevresindeki insanların da konuşmalarına kulak misafiri olmaktadır.

“Allah belasını virsin kim ettiyse, Allah yedi ceddinin bin belasını virsin bu şerefsizlerin. Ulan ne istediniz ulan, ne istediniz ulan namert kancıklar.” O esnada bir diğeri adamın bıraktığı yerden devam eder: “La şerefsizin dölleri, kansızlar, kanı bozuklar, sütü bozuklar, bu nece bir şerefsizliktir. Kahpeliğe bak kahpeliğe ulan koskoca müendisten ne istediniz la. Allah tez vakitte alayınızı berbat etsin kalleşler.” Enver

mühendis lafını duyunca merakla sual eder. “Dayı ne mühendisi ne olmuş.” Dayı mutsuz bir halde Enver’i yanıtlar. “Al sen de bak yeenim Torok mühendisini gatletmiş namussuzlar.” Enver bunun üzerine telaşla yerinden fırlar ve gazeteyi okur.

Turan Güncesi
İstanbul/Çağaloğlu Sayı: 2945
Telefon: Başmühürhür 224408 Tahrir Heyeti 240859 İhtiyaz Sahibi 275599

KARA BİR GÜN
3 Aralık 1936

Tork'un Başmühendisi Öldürüldü mü?
TORK'un Amerikan Başmühendisi Henry Garfield dün gece evinde ölü bir halde bulundu. Talebeleri olan milli mühendislerimizce çok sevilen Mister Garfield'ın ölümünün gizemi halen daha sürmekte merak içinde bütün herkes bu eylemi kimin yaptığını merak ediyor. Gecesini gündüze katarak milli otomobil davamıza gönül vermiş bir kıymetli ilim adamının vefatı başta Türk Milleti'nin Atası Mustafa Kemal'i derinden sarsmıştır. Böylesine büyük bir dostun acı ve zamansız kaybı her Türk ferdi için

Türk Ordusu Suriye Hududunda
Fransa'dan Hatay'a dair olan taleplerimiz karşısında tatmin edici bir cevap gelmemesi üzerine Ulu Başbuğ'un emri ile Türk Silahlı Kuvvetleri tatbikat yapmak üzere Suriye sınırına yerleşti devamı s.2

Alparslan Turan

TANRINI ONURLANDIR

Kadını Sev

Milletini Korum

